



Bosna i Hercegovina
Institut za intelektualno vlasništvo

Bosna i
Hercegovina
Glasnik

intelektualnog vlasništva

Službeni glasnik Instituta za
intelektualno vlasništvo

2/2008

ISSN /ISSN – 1840-2607

IZDAVAČ

Institut za intelektualno vlasništvo
Bosne i Hercegovine

GLAVNI I ODGOVORNI UREDNIK

Lidija Vignjević

UREĐIVAČKI ODBOR

Igor Sivjakov, Elvedin Pandžić, Faris Frašto

DESIGN/DTP

Golo Danilo

DESIGN KORICA

Igor Sivjakov

ŠTAMPA

GRAFIT - MOSTAR

CIJENA

15,00 KM

GODIŠNJA PREDPLATA

60,00 KM

TIRAŽ

30

SADRŽAJ

Popis brojeva objavljenih prava.....	4
Kodne oznake zemalja.....	5

PATENTI7

Objava prijava patenata.....	9
Indeks prema rastućem broju prijave patenta.....	30
Indeks prema MKP.....	31
Indeks prema podnosiocima prijave patenta.....	33
Ispravci objavljenih prijave patenata	35
Dodjela patenta (Član 41)	36
Objava patenata (Član 44)	39
Prestanak važenja patenta	41

INDUSTRIJSKI DIZAJN.....43

Objava industrijskog dizajna	45
Indeks prema rastućem registarskom broju	57
Indeks prema međunarodnoj klasifikaciji	58
Indeks prema nosiocima indust. dizajna.....	59
Prestanak važenja indust, dizajna.....	60

ŽIGOVI63

Objava žigova	65
Indeks brojeva žigova.....	238
Indeks klasa žigova	240
Indeks nosioca žigova	243
Prenos prava	252
Promjena naziva i adrese nosioca prava... ..	256
Promjena naziva nosioca prava	258
Promjena adrese nosioca prava.....	261
Produženje važenja žiga	265
Ograničenje popisa roba i/ili usluga.....	299
Prestanak prava na žig.....	302
Promjene u registru.....	311
Prenos prava.....	311
Promjena naziva i adrese nosioca prava.....	313
Promjena naziva nosioca prava.....	314
Promjena adrese nosioca prava.....	314
Produženje važenja žiga	316
Prestanak prava na žig.....	326

Lista zastupnika za zaštitu industrijskog vlasništva u Bosni i Hercegovini.....	328
Lista udruga	332

STATISTIKA

CONTENTS

List of numbers of published rights.....	4
Country code signs.....	5

PATENTS.....7

Publication of Patent Application.....	9
Index as to Increasing Number of Patent Application	30
Index as to MKP	31
Index of Patent Applicants	33
Corrections to Published Patent Applications	35
Decision to Grant a Patent Section 41	36
Decision to Grant a Patent Section 44	39
Patent Expiry	41

INDUSTRIAL DESIGN.....43

Publication of Industrial Designs	45
Industrial Designs Index as to Increasing Register Number ...	57
Index as to International Classification for Industrial Designs..	58
Index of Holders of Industrial Designs	59
Expiry of Industrial Design	60

TRADEMARKS.....63

Publication of Marks	65
Index of Numbers of Marks.....	238
Index of Classes	240
Index of Holders	243
Transfer of Rights	252
Change in Name and Address of the Holder.....	256
Change in Name of the Holder	258
Change in Address of the Holder.....	261
Renewal of Registration	265
Limitation of the List of Goods and/or Services	299
Cessation of Protection	302
Changes in the Register.....	311
Recordal of Transfer of Right	311
Recordal of Change in Name and Address of the Holder	313
Recordal of Change in Name of the Holder	314
Recordal of Change in Address of the Holder	314
Recordal of Renewal of Registration	316
Recordal of Cessation of Protection	326

List of Attorneys for Protection of Industrial Property in Bosnia and Herzegovina.....	328
List of association.....	332

STATISTICS

POPIS BROJEVA OBJAVLJENIH PRAVA

PATENTI/PATENTS

BAP01855A, BAP01862A, BAP041821A, BAP052148A, BAP052167A, BAP052179A, BAP052192A, BAP052251A, BAP052275A, BAP052280A, BAP052297A, BAP062309A, BAP062315A, BAP062324A, BAP062328A, BAP062334A, BAP062335A, BAP062339A, BAP062341A, BAP062346A, BAP062352A, BAP062356A, BAP062370A, BAP062379A, BAP062388A, BAP062397A, BAP062398A, BAP062404A, BAP062407A, BAP062411A, BAP062419A, BAP062425A, BAP062426A, BAP062452A, BAP072599A

RJEŠENJA O DODJELI PATENTA (na osnovu člana 41. Zakona o industrijskom vlasništvu u BiH)

BAP97218, BAP97223, BAP98341, BAP99497, BAP99505, BAP99511, BAP00678, BAP021120, BAP031537, BAP031577, BAP041596, BAP041597, BAP041601, BAP041602, BAP041604, BAP041608, BAP041628, BAP041633, BAP041651, BAP041659, BAP041665, BAP041667, BAP041684, BAP041687, BAP041688, BAP041735, BAP041740, BAP072549, BAP072550, BAP072582, BAP072583

OBJAVA PATENATA (na osnovu člana 44. Zakona o industrijskom vlasništvu u BiH)

BAP00532, BAP031577, BAP041660, BAP041661

INDUSTRIJSKI DIZAJN/INDUSTRIAL DESIGN

BAD06330, BAD06336, BAD06337, BAD06338, BAD06340, BAD07353, BAD07385, BAD08437

ŽIGOVI/TRADEMARKS

BAZ025936, BAZ026143, BAZ026155 - BAZ026157, BAZ026182, BAZ026201, BAZ026226, BAZ026293, BAZ026297, BAZ026324, BAZ026389, BAZ026402, BAZ036465, BAZ036471, BAZ036548, BAZ036549, BAZ036552 - BAZ036555, BAZ036559 - BAZ036562, BAZ036564 - BAZ036567, BAZ036569, BAZ036571, BAZ036574, BAZ036577, BAZ036579 - BAZ036581, BAZ036584, BAZ036586 - BAZ036589, BAZ036590 - BAZ036593, BAZ036596, BAZ036598 - BAZ036603, BAZ036605, BAZ036607 - BAZ036615, BAZ036618 - BAZ036620, BAZ036622 - BAZ036625, BAZ036628 - BAZ036633, BAZ036635, BAZ036636, BAZ036639 - BAZ036641, BAZ036646, BAZ036649 - BAZ036657, BAZ036660 - BAZ036662, BAZ036665 - BAZ036667, BAZ036669, BAZ036671, BAZ036674, BAZ036676 - BAZ036679, BAZ036681 - BAZ036687, BAZ036690 - BAZ036692, BAZ036694 - BAZ036696, BAZ036698, BAZ036700 - BAZ036703, BAZ036707 - BAZ036709, BAZ036711, BAZ036717 - BAZ036720, BAZ036725, BAZ036726, BAZ036729 - BAZ036734, BAZ036742 - BAZ036745, BAZ036749, BAZ036752 - BAZ036758, BAZ036761, BAZ036763 - BAZ036766, BAZ036768, BAZ036769, BAZ036776, BAZ036780 - BAZ036785, BAZ036789 - BAZ036792, BAZ036794, BAZ036797, BAZ036799 - BAZ036803, BAZ036805, BAZ036808, BAZ036809, BAZ036816, BAZ036818, BAZ036820, BAZ036834, BAZ036838, BAZ036839, BAZ036842 - BAZ036854, BAZ036857 - BAZ036864, BAZ036867 - BAZ036869, BAZ036871, BAZ036872, BAZ036879 - BAZ036881, BAZ036886 - BAZ036888, BAZ036896, BAZ036899, BAZ036904, BAZ036906 - BAZ036908, BAZ036910, BAZ036912 - BAZ036916, BAZ036921 - BAZ036923, BAZ036927, BAZ036939, BAZ036940, BAZ036943, BAZ036945, BAZ036946, BAZ036949, BAZ036950, BAZ036954, BAZ036957 - BAZ036960, BAZ036962 - BAZ036971, BAZ036973 - BAZ036975, BAZ036979, BAZ036993 - BAZ036996, BAZ036998, BAZ037003 - BAZ037014, BAZ037016, BAZ037017, BAZ037019, BAZ037022 - BAZ037035, BAZ037039 - BAZ037042, BAZ037047, BAZ037050, BAZ037051, BAZ037060 - BAZ037071, BAZ037076 - BAZ037078, BAZ037080, BAZ037081, BAZ037083, BAZ047492, BAZ047751, BAZ058737, BAZ059058, BAZ059068, BAZ059392, BAZ069734, BAZ069735, BAZ0610181, BAZ0610223, BAZ0610319, BAZ0610395, BAZ0610396, BAZ0610412 - BAZ0610414, BAZ0610726, BAZ0710803, BAZ0710825, BAZ0710957, BAZ0711114, BAZ0711247, BAZ0711258, BAZ0711505, BAZ0711653, BAZ0711654, BAZ0711709, BAZ0711717, BAZ0711718, BAZ0711739, BAZ0711852, BAZ0711855, BAZ0711864, BAZ0711908, BAZ0711932, BAZ0711957, BAZ0711959, BAZ0711960, BAZ0712000, BAZ0712026 - BAZ0712028, BAZ0712030 - BAZ0712042, BAZ0712044, BAZ0712045, BAZ0712066, BAZ0712070, BAZ0712111, BAZ0712128, BAZ0812142, BAZ0812210, BAZ0812217, BAZ0812254, BAZ0812255, BAZ0812296, BAZ0812307, BAZ0812316, BAZ0812317, BAZ0812344, BAZ0812345, BAZ0812346, BAZ0812403, BAZ0812411, BAZ0812540, BAZ0812632

DVOSLOVNI KODOVI ZEMALJA / TWO-LETTER COUNTRY CODES

AD	Andora / Andorra	EE	Estonija / Estonia
AE	Ujedinjeni Arapski Emirati / United Arab Emirates	EG	Egipat / Egypt
AF	Afganistan / Afghanistan	EH	Zapadna Sahara / Western Sahara
AG	Antigva i Barbuda / Antigua and Barbuda	EM	Ured za harmonizaciju (žigovi i industrijski dizajn) (OHIM) / Office for Harmonization in the Internal Market (Trademarks and Designs) (OHIM)
AI	Angvila / Anguilla	EP	Europski patentni ured (EPO) / European Patent Office (EPO)
AL	Albanija / Albania	ER	Eritreja / Eritrea
AM	Armenija / Armenia	ES	Španjolska / Spain
AN	Nizozemski Antili / Netherlands Antilles	ET	Etiopija / Ethiopia
AO	Angola / Angola	FI	Finska / Finland
AP	Afrička regionalna organizacija za industrijsko vlasništvo (ARIPO) / African Regional Intellectual Property Organization (ARIPO)	FJ	Fidži / Fiji
AR	Argentina / Argentina	FK	Falklandi (Malvini) / Falkland Islands (Malvinas)
AT	Austrija / Austria	FO	Ovčji Otoci / Faroe Islands
AU	Australija / Australia	FR	Francuska / France
AW	Aruba / Aruba	GA	Gabon / Gabon
AZ	Azerbejdžan / Azerbaijan	GB	Velika Britanija i Sjeverna Irska / United Kingdom
BA	Bosna i Hercegovina / Bosnia and Herzegovina	GC	Patentni ured vijeća za suradnju Arapskih zaljevskih država (GCC) / Patent Office of the Cooperation Council for the Arab States of the Gulf (GCC)
BB	Barbados / Barbados	GD	Grenada / Grenada
BD	Bangladeš / Bangladesh	GE	Gruzija / Georgia
BE	Belgija / Belgium	GG	Guernsey / Guernsey
BF	Burkina Faso / Burkina Faso	GH	Gana / Ghana
BG	Bugarska / Bulgaria	GI	Gibraltar / Gibraltar
BH	Bahrein / Bahrain	GL	Grenland / Greenland
BI	Burundi / Burundi	GM	Gambija / Gambia
BJ	Benin / Benin	GN	Gvineja / Guinea
BM	Bermudi / Bermuda	GQ	Ekvatorska Gvineja / Equatorial Guinea
BN	Brunej / Brunei Darussalam	GR	Grčka / Greece
BO	Bolivija / Bolivia	GS	Južna Džordžija i Otoci Južni Sendvič / South Georgia and the South Sandwich Islands
BR	Brazil / Brazil	GT	Gvatemala / Guatemala
BS	Bahami / Bahamas	GW	Gvineja-Biasu / Guinea-Bissau
BT	Butan / Bhutan	GY	Gvajana / Guyana
BV	Otok Buve / Bouvet Island	HK	Posebno upravno područje Hongkong NR Kine / The Hong Kong Special Administrative Region of the People's Republic of China
BW	Bocvana / Botswana	HN	Honduras / Honduras
BY	Ured Beneluxa za žigove(BBM) i industrijski dizajn (BBDM) / Benelux Trademark Office (BBM) and Benelux Designs Office (BBDM)	HR	Hrvatska / Croatia
BY	Bjelorusija / Belarus	HT	Haiti / Haiti
BZ	Belize / Belize	HU	Mađarska / Hungary
CA	Kanada / Canada	IB	Međunarodni ured Svjetske organizacije za intelektualno vlasništvo (WIPO) / International Bureau of the World Intellectual Property Organization (WIPO)
CD	Demokratska Republika Kongo / Democratic Republic of the Congo	ID	Indonezija / Indonesia
CF	Srednjoafrička Republika / Central African Republic	IE	Irska / Ireland
CG	Kongo / Congo	IL	Izrael / Israel
CH	Švicarska / Switzerland	IM	Otok Man / Isle of Man
CI	Bjelokosna Obala / Côte d'Ivoire	IN	Indija / India
CK	Kukovi otoci / Cook Islands	IQ	Irak / Iraq
CL	Čile / Chile	IR	Iran / Iran (Islamic Republic of)
CM	Kamerun / Cameroon	IS	Island / Iceland
CN	Kina / China	IT	Italija / Italy
CO	Kolumbija / Colombia	JE	Jersey / Jersey
CR	Kos2008-06-30a / Costa Rica	JM	Jamajka / Jamaica
CU	Kuba / Cuba	JO	Jordan / Jordan
CV	Zelenortska Republika / Cape Verde	JP	Japan / Japan
CY	Cipar / Cyprus	KE	Kenija / Kenya
CZ	Češka / Czech Republic	KG	Kirgistan / Kyrgyzstan
DE	Njemačka4 / Germany	KH	Kambodža / Cambodia
DJ	Džibuti / Djibouti	KI	Kiribati / Kiribati
DK	Danska / Denmark	KM	Komori / Comoros
DM	Dominika / Dominica	KN	Sveti Kristofor i Nevis / Saint Kitts and Nevis
DO	Dominikanska Republika / Dominican Republic	KP	Koreja (Sjeverna) / Democratic People's Republic of
DZ	Alžir / Algeria		
EA	Euroazijska patentna organizacija (EAPO) / Eur asian Patent Organization (EAPO)		
EC	Ekvador / Ecuador		

	Korea	PY	Paragvaj / Paraguay
KR	Koreja (Južna) / Republic of Korea	QA	Katar / Qatar
KW	Kuvajt / Kuwait	RO	Rumunjska / Romania
KY	Kajmanski Otoci / Cayman Islands	RS	Srbija / Serbia
KZ	Kazahstan / Kazakhstan	RU	Rusija / Russian Federation
LA	Laos / Lao People's Democratic Republic	RW	Ruanda / Rwanda
LB	Libanon / Lebanon	SA	Saudijska Arabija / Saudi Arabia
LC	Sveta Lucija / Saint Lucia	SB	Solomonski Otoci / Solomon Islands
LI	Lihtenštajn / Liechtenstein	SC	Sejšeli / Seychelles
LK	Šri Lanka / Sri Lanka	SD	Sudan / Sudan
LR	Liberija / Liberia	SE	Švedska / Sweden
LS	Lesoto / Lesotho	SG	Singapur / Singapore
LT	Litva / Lithuania	SH	Sveta Helena / Saint Helena
LU	Luksemburg / Luxembourg	SI	Slovenija / Slovenia
LV	Letonija / Latvia	SK	Slovačka / Slovakia
LY	Libija / Libyan Arab Jamahiriya	SL	Sijera Leone / Sierra Leone
MA	Maroko / Morocco	SM	San Marino / San Marino
MC	Monako / Monaco	SN	Senegal / Senegal
MD	Moldavija / Republic of Moldova	SO	Somalija / Somalia
ME	Crna Gora / Montenegro	SR	Surinam / Suriname
MG	Madagaskar / Madagascar	ST	Sveti Toma i Princip / Sao Tome and Principe
MK	Makedonija / The former Yugoslav Republic of Macedonia	SV	Salvador / El Salvador
ML	Mali / Mali	SY	Sirija / Syrian Arab Republic
MM	Burma / Myanmar	SZ	Svazi / Swaziland
MN	Mongolija / Mongolia	TC	Otoci Turks i Caicos / Turks and Caicos Islands
MO	Makao / Macao	TD	Čad / Chad
MP	Sjeverni Marijanski Otoci / Northern Mariana Islands	TG	Togo / Togo
MR	Mauritanija / Mauritania	TH	Tajland / Thailand
MS	Montserrat / Montserrat	TJ	Tadžikistan / Tajikistan
MT	Malta / Malta	TM	Turkmenistan / Timor–Leste
MU	Mauricijus / Mauritius	TN	Tunis / Turkmenistan
MV	Maldivi / Maldives	TO	Tonga / Tunisia
MW	Malavi / Malawi	TL	Istočni Timor / Tonga
MX	Meksiko / Mexico	TR	Turska / Turkey
MY	Malezija / Malaysia	TT	Trinidad i Tobago / Trinidad and Tobago
MZ	Mozambik / Mozambique	TV	Tuvalu / Tuvalu
NA	Namibija / Namibia	TW	Tajvan / Taiwan, Province of China
NE	Niger / Niger	TZ	Tanzanija / United Republic of Tanzania
NG	Nigerija / Nigeria	UA	Ukrajina / Ukraine
NI	Nikaragva / Nicaragua	UG	Uganda / Uganda
NL	Nizozemska / Netherlands	US	SAD / United States of America
NO	Norveška / Norway	UY	Urugvaj / Uruguay
NP	Nepal / Nepal	UZ	Uzbekistan / Uzbekistan
NR	Nauru / Nauru	VA	Vatikan / Holy See
NZ	Novi Zeland / New Zealand	VC	Sveti Vincent i Grenadini / Saint Vincent and the Grenadines
OA	Afrička organizacija za intelektualno vlasništvo (OAPI) / African Intellectual Property Organization (OAPI)	VE	Venezuela / Venezuela
OM	Oman / Oman	VG	Britanski Djevičanski Otoci / Virgin Islands (British)
PA	Panama / Panama	VN	Vijetnam / Viet Nam
PE	Peru / Peru	VU	Vanuatu / Vanuatu
PG	Papuanska Nova Gvineja / Papua New Guinea	WO	Međunarodni ured Svjetske organizacije za intelektualno vlasništvo / World Intellectual Property Organization (WIPO)
PH	Filipini / Philippines	WS	Samoa / Samoa
PK	Pakistan / Pakistan	YE	Jemen / Yemen
PL	Poljska / Poland	ZA	Južnoafrička Republika / South Africa
PT	Portugal / Portugal	ZM	Zambija / Zambia
PW	Palau / Palau	ZW	Zimbabve / Zimbabwe

PATENTI

PATENTS

OBJAVA PRIJAVA PATENATA

Bibliografski podaci svrstani su prema rastućem registarskom broju prijave patenata.

Podaci su popraćeni INID kodom /Internationally agreed Numbers for the Identification of Data/ (broj u zagradi), za identifikaciju podataka o patentima, a prema standardu WIPO ST. 9.

Prikaz redosljeda podataka u objavljenoj prijavi patenta je slijedeći:

- | | | |
|--|---|-----------------|
| (21) Registarski broj prijave patenta | (22) Datum podnošenja prijave patenta | |
| | (43) Datum objave prijave patenta | |
| (23) Datum izložbenog (sajamskog) prava prvenstva | | |
| (31) Broj prioritetne prijave | (32) Datum podnošenja prioritetne prijave | (33) Kod države |
| (60) Podaci o prijavi podnesenoj kod bivšeg SZP-a [broj prijave, datum podnošenja prijave, (datum objave prijave)] | | |
| (61) Broj i po mogućnosti datum podnošenja osnovne prijave za slučaj dopunske prijave | | |
| (62) Broj i po mogućnosti datum podnošenja prvobitne prijave za slučaj izdvojene prijave | | |
| (86) Podaci o međunarodnoj PCT prijavi (broj PCT prijave i datum podnošenja PCT prijave) | | |
| (87) Podaci o objavi međunarodne PCT prijave (WO broj objave i datum objavljivanja PCT prijave) | | |
| (51) Međunarodna klasifikacija patenata prema IPC | | |
| (71) Podnosilac prijave | | |
| (72) Pronalazač(i) | | |
| (75) Pronalazač koji je istovremeno i podnosilac prijave | | |
| (74) Zastupnik | | |
| (54) Naziv pronalaska | | |

(57) TEKST
APSTRAKTA

IZGLED ODABRANOG CRTEŽA ILI
NACRTA

STRUKTURA REGISTRARSKOG BROJA PRIJAVE PATENTA

BA P 97 0001 A

DVOSLOVNA
OZNAKA **BA**
PREDSTAVLJA KOD
DRŽAVE PREMA
STANDARDU ISO 3166
I WIPO **ST.3**

SLOVNA OZNAKA **P**
PREDSTAVLJA
PATENATE

GODINA U KOJOJ JE
PODNESEN ZAHTJEV ZA
PRIZNAVANJE PATENATA

SLOVNA OZNAKA **A**
ZA PRIJAVU NAKON ŠTO
**INSTITUT ZA INTELEKTUALNO
VLASNIŠTVO** PRIZNA PATENT
SLOVNA OZNAKA SE GUBI

REDNI BROJ ZAHTJEVA
ZA PRIZNANJE PATENTA

(21) **BAP01855A** (22) 2001-08-30

(43) 2008-06-30

(31) 19990998 (32)1999-03-01 (33) NO

(86) NO00/00066 2000-02-25

(87) 00/51924 2000-09-08

(51) B 65 G 65/32, 69/04// (B 65 D 88/72, B 65 G 53:52)

(71) NORSK HYDRO ASA
N-0240 Oslo
NO

(72) KARLSEN, Morten
Ardalsvegen 19, N6884 Ovre Ardal
NO
DYROY, Are
Langgaten 53, N-3920 Porsgrunn
NO

(74) „INTELBIRO“ d.o.o.
Dr DIANA PROTIC-TKALČIĆ

(54) **METOD I ARANŽMAN ZA PUNJENJE SILOSA**

(57)
Ovaj pronalazak daje metod i aparaturu za punjenje silosa (1) materijalom u fluidiziranom stanju. Aparatura sadrži sredstvo (5,9) za dotur materijala u gornji deo silosa i takođe sadrži centralni distributer materijala (10). Distributer materijala se sastoji od tanka (29) koji ima ulaz (28) i jednu ili više cevi za distribuciju (26, 26) za raspodjelu materijala do jednog ili više uređaja za prehranu koji prebacuju materijal dole prema površini materijala u silosu.

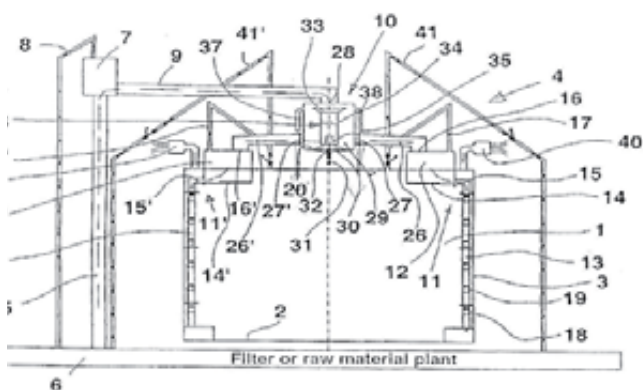

(21) **BAP01862A** (22) 2001-09-11

(43) 2008-06-30

(31) P 9900649 (32)1999-03-3 (33) ES
p 9901029 1999-05-14 ES

(86) ES99/00339 1999-10-22

(87) 00/59605 2000-10-12

(51) B 01 D 45/08, 1/00

(75) MORA VALLEJO, Nicasio Paulino
Ctra. De las Labores, E-13670 Villarrubia de los Ojos
ES

(75) MORA VALLEJO, Nicasio Paulino
Ctra. De las Labores, E-13670 Villarrubia de los Ojos
ES

(74) Dr DIANA PROTIC-TKALČIĆ

(54) **UREĐAJ ZA PREČIŠĆAVANJE PARE FLUIDA KOJA NASTAJE U KRUŽNOM TOKU**

(57)
Uređaj za prečišćavanje pare fluida koja nastaje u kružnom toku, u kojem je dati dotok vodene pare doveden do separatora (1) i odatle do hladnjaka ili kondenzatora ili oslobođen u atmosferu pri čemu separator(1) sadrži zatvorenu komoru (2), sa ulazom (4) za zagađenu vodu koji se nalazi nasuprot izlazu(5) preciscene pare na suprotnim zidovima komore(2) i sadrži cjevasto telo (3) koje je nagnuto u odnosu na vertikalu i spuštено prema ulazu(4), pare tako da ulazeca para udara u pomenuto cjevasto tjelo, s tim da cjevasto tjelo (3) formira kanal (6) sa odvodnom cjevi (7) na svom dnu koja odvodi tečnosti i čestice koje prijanjaju na cjevasto telo (3) do osnovne komore (2), odakle se uklanjaju odvodnim kanalom(8).

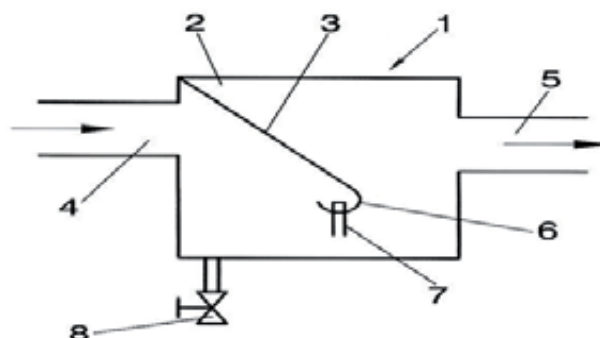

(21) **BAP041821A** (22) 2004-09-22

(43) 2008-06-30

(31) PI2002A000016 (32) 2002-03-26 (33) IT

(86) IT02/00251 2002-04-19

(87) 03/079870A1 2003-10-02

(51) A 47 G 21/16

(71) EFPEPI SRL
Via Boggia 41, I-28013 Gattico
IT

(72) FRANCO, Pasqualino
V. Matteotti, 92, I-28021 Borgomanero
IT

(74) „LINEA SUŠIĆ“ d.o.o.

(54) **SISTEM ZA BRZO FIKSIRANJE STOLNJAKA
ODNOSNO PLATNA NA STOL ILI NEKU
DRUGU RAVNU POVRŠINU**

(57)
Ovaj izum se sastoji od sistema i naprave za fiksiranje platna, kao što su stolnjak i zavjesa, na stol ili drugu površinu, koji također dozvoljavaju da se stave drugi dekorativni elemente na njih - specifično, ono što je poznato u ovoj oblasti tehnike kao „draperije“. Ovaj sistem čini fiksni element, koji je pričvršćen na stol ili drugu površinu, unutar kojeg se umeće platno, a onda fiksira mobilnim elementom koji se uklapa u fiksni element. Mobilni element ima traku Velcro na svojoj vanjskoj strani tako da se na njega mogu staviti drugi dodaci kao što su „draperije“ za stolnjak.

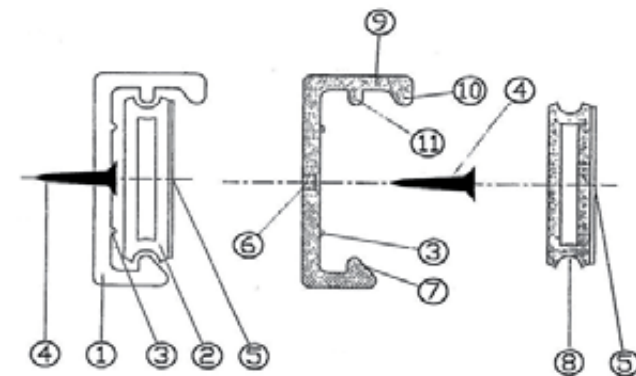
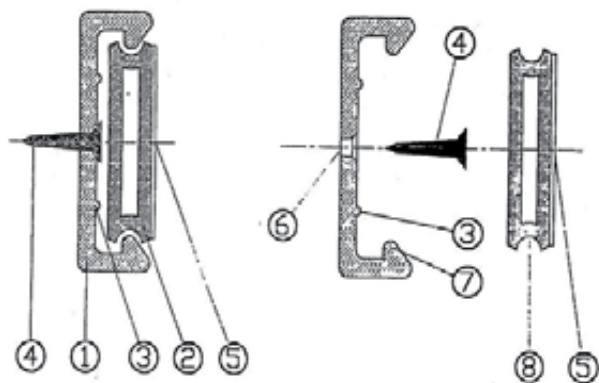

(21) **BAP052148A** (22) 2005-07-18

(43) 2008-06-30

(31) 2003/00056 (32) 2003-01-20 (33) TR
303 07 608.7 2003-05-15 DE

(86) EP03/010966 2003-10-02

(87) 04/065468A1 2004-08-05

(51) C08J 9/00, 9/232, 3/20

(71) DEUTSCHE AMPHIBOLIN-WERKE VON
ROBERT
MURJAHN STIFTUNG & CO KG
Rossdörfer Str. 50, 64372 Ober-Ramstadt
DE

(72) TREIBER, Christian
Götzenstein Str. 41, 69509 Mörlenbach
DE
SCHMITT, Günter
Heinrichstr. 3, 69514 Laudenbach
DE
WAGNER, Frank
Pestalozzistr. 30, 69483 Wald-Michelbach
DE
JAGER, Jürgen
Jakob-Fechtig-Weg 2, 65396 Walluf
DE

(74) Dr DIANA PROTIC-TKALČIĆ

(54) **PJENASTI IZOLIRAJUĆI MATERIJAL**

(57)
Ovaj pronalazak se odnosi na pjenasti izolacioni materijal koji se izrađuje od pigmentiranih i nepigmentiranih čestica ekspanzivnog stirol polimera. Materijal u skladu sa ovim pronalaskom, naročito u opisu ploče, je pogodan za toplotnu izolaciju i za odgovarajuće svrhe izolacije u zgradama, ali takođe i za druge primene. Osim toga, upotrebom materijala u skladu sa ovim pronalaskom može se postići poboljšana zvučna izolacija.

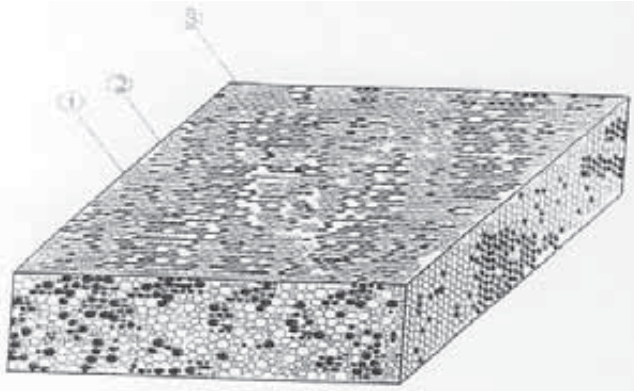

(21) **BAP052167A** (22) 2005-08-04

(43) 2008-06-30

(31) 20030275 (32) 2003-02-25 (33) FI

(86) FI2004/000078 2004-02-23

(87) 2004/076903A 2004-09-10

(51) F16L 9/16; B29C 53/78

(71) OY KWH PIPE AB
Kapellbacksvägen 240, FIN-65370 Vasa
FI

(72) SJÖBERG, Sven
Stallkarlsgatan 6, FIN-65370 Vasa
FI

(74) „INTELBIRO“ d.o.o.
Nedim Krilić

(54) **ŠUPLJI PROFIL KOJI SE KORISTI U
PROIZVODNJI CIJEVI**

(57)

Ovaj izum se odnosi na šuplji profil (1) koji se koristi u proizvodnji spiralno namotanih plastičnih cijevi koje imaju dvostruke stijenke, i koji šuplji profil ima uglavnom pravokutan poprečni presjek, a stijenka (2) šupljeg profila, koja je namijenjena da čini unutarnju stijenku cijevi, je deblja od stijenke (4), koja je namijenjena da čini vanjsku stijenku (4) cijevi. Izum je karakterističan po tome, što je unutarnji polumjer zakrivljenosti (7) brida koji se nalazi uz deblju stijenku (2) šupljeg profila znatno veći od polumjera zakrivljenosti (7) dva ostala brida šupljine (6).

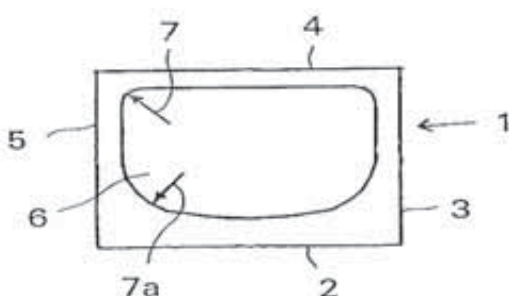

(21) **BAP052179A** (22) 2005-08-23

(43) 2008-06-30

(31) 2002952792 (32) 2002-11-15 (33) AU

(86) AU2003/001536 2003-11-17

(87) 04/046584 A1 2004-06-03

(51) F16H 3/72, 3/64

(75) DEAN, Malcolm, Leonard, Stephen
18 Menkira Street, Mansfield, Queensland
4122
AU

(75) DEAN, Malcolm, Leonard, Stephen
18 Menkira Street, Mansfield, Queensland
4122
AU

(74) „LINEA SUŠIĆ“ d.o.o.

(54) **PRENOS**

(57)

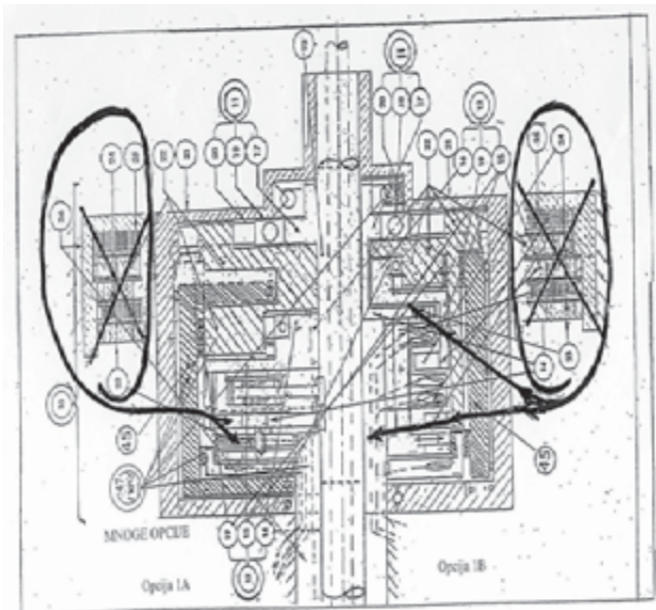

Modul koji u svom sastavu sadrži barem grupacije (11) i (12), a koji je nepromijenjen u svim realizacijama. Skupine (11) i (12) su u biti nejednake koaksijalne skupine koje leže jedna pored druge. Skupina (11) je nejednaka koaksijalna skupina koja se sastoji od bregaste osovine (centralnog elementa)(17), ležišta (18) i valjaka (planetarnih elemenata)(20). Skupina (12) je druga nejednaka koaksijalna skupina, i sastoji se iz rotora (15), bregaste osovine (sunčanog elementa)(16) i valjaka (planetarnog elementa)(19), čije djelovanje ograničavaju planetarni elementi skupina kao i tijela (45), koji se nalazi unutar elementa tijela (21) skupine (11).

(21) **BAP052192A** (22) 2005-09-12

(43) 2008-06-30

(31) P-200200308 (32) 2002-12-18 (33) SI
 PCT/IB/01243 2003-03-03 IB
 10/461,017 2003-06-12 US

(86) EP2003/014564 2003-12-12

(87) 2004/054871A 2004-07-01

(51) B62K 15/00, 13/02

(71) STUDIO MODERNA S.A.
 Viale S. Franscini 40, CH-6900 Lugano
 CH

(72) MIHELIČ, Miko
 Hrusevo 26A, 1356 Dobrova
 SI

(74) Dr DIANA PROTIĆ-TKALČIĆ

(54) **SKLOPIVI BIKIKL**

(57)

Opisan je preklopivi bicikl. Jedna od osobina preklopnog bicikla (10) je ta daje centralni dio okvira koji definiše geometriju bicikla prilično čvrst. Naime, donja cijev (165), sjedišnja potporna cijev (25) i noseća cijev (30) su generalno fiksirane jedna za drugu. Druga osobina preklopnog bicikla (10) je ta da se prednji točak (175) može preklopiti u poziciju između donje cijevi (170), koja se sastoji od dvije cijevi. Još jedna osobina je konfiguracija bicikla za dvoje koja ne premašuje dužinu okvira ili bazu točka.

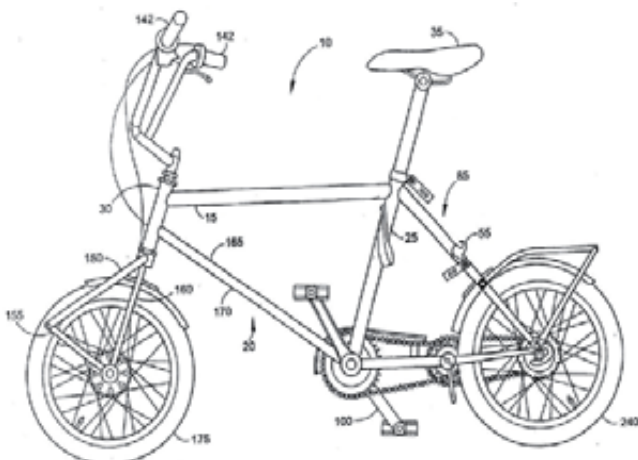

(21) **BAP052251A** (22) 2005-10-21

(43) 2008-06-30

(31) A 1843/2004 (32) 2004-11-04 (33) AT

(51) B23K 20/12

(71) voestalpine Schienen GmbH
 Kerpelystraße 199, A-8700 Leoben
 AT

(72) PFEILER, Hans
 Turmgasse 3I, A-8700 Leoben
 AT

(74) „INTELBIRO“ d.o.o.
 Dr DIANA PROTIĆ-TKALČIĆ

(54) **POSTUPAK ZA SPAJANJE ŠINA ZAVARIVANJEM TRENJEM**

(57)

Pronalazak se odnosi na postupak za metalno spajanje profilisanih šina u dužinu, npr. željezničkih šina, nosača ili slično, zavarivanjem trenjem, pri čemu se u prvoj fazi izvodi zagrevanje krajeva šina na temperaturu spajanja pritiskom jednog kraja na drugi i istovremenim relativnim kretanjem jedne čone površine u odnosu na drugu, i gdje se u drugoj fazi, nakon poklapanja kontura odnosnopolprečnih preseka, vrši spajanje pritiskom jedne čone površine na drugu. Radi smanjenja sila potrebnih za savijanje krajeva šina kako bi se ostvarilo relativno retanje i radi poboljšanja načina trenja zbog dobijanja energije na čeonim površinama šina, kao i visokokvalitetnog metalnog spoja šina sa poklapanjem poprečnih preseka, pronalazak predviđa da se u fazi zagrevanja krajevi šina kreću relativno, jedan u odnosu na drugi, naizmeničnim (oscilatornim) kretanjem sa velikom amplitudom normalnom na glavnu osu Y koja ima maksimalni otporni moment površine poprečnog presjeka.

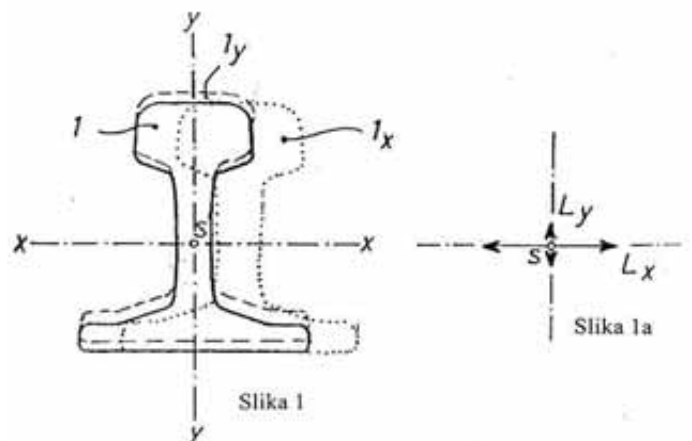

(21) **BAP052275A** (22) 2005-11-23

(43) 2008-06-30

(31) 103 25 909.0 (32) 2003-06-05 (33) DE

(86) DE2004/001111 2004-05-27

(87) 2004/109616A 2004-12-16

(51) G08B 13/24

(71) DEUTSCHE POST AG
Charles-de-Gaulle-Strasse 20, 53113 Bonn
DE

(72) PIEPER, Norbert
Auf'm Roth 5, 56077 Koblenz
DE

(74) „INTELBIRO“ d.o.o.

(54) **METOD I UREĐAJ ZA OBEZBJEĐIVANJE PREDMETA**

(57)
Pronalazak se odnosi na metod i uređaj za obezbjeđenje predmeta koji su prisutni unutar zaštićenih prostora, pri čemu predmeti koje treba obezbijediti posjeduju transmiter ili su povezani sa transmiterom a navedeni transmiter se detektira prijemnom jedinicom kada se predmet koji treba obezbijediti pomjera. U ovu svrhu, prijemna jedinica detektira prisustvo transmitera i elektronski podaci koji dokazuju prisustvo transmitera bivaju pohranjeni. Elektronski podaci se adaptiraju kako bi omogućili nedvojbeno dodjeljivanje signala detektiranog od strane prijemne jedinice transmiteru. Za obezbjeđenje identifikacije osobe koja nosi objekat podaci se detektiraju zasebno od detekcije transmitera.

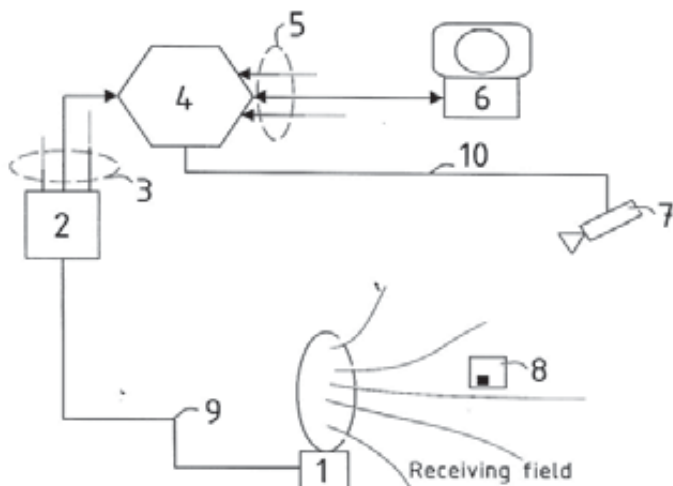

(21) **BAP052280A** (22) 2005-11-30

(43) 2008-06-30

(31) 103-2003 138-2003 (32) 2003-04-30 2003-06-19 (33) SK SK

(86) SK2004/000005 2004-04-30

(87) 2004/097211 2004-11-11

(51) F03B 1/00

(71) VEGH, Peter
Slobody 322/53, 987 01 Poltar
SK
GRUY, Eduard
Rubanisko III 2907/44, 984 03 Lučenec
SK
MACOVE, Peter
Podhorska 707/39, 987 01 Poltar
SK
MACOVE, Miroslav
Fučíkova 612, 987 01 Poltar
SK
RENTABILITA, a.s.
Framborska 41, 010 01 Žilina
SK
BOTEK, Peter
Bebravska 13273/9, 821 07 Bratislava
SK
MACEK, Jan
Galandova 14/58, 036 01 Martin
SK
KRIŽIK, Vladislav
Volgogradska 27, 036 08 Martin
SK

(72) MACEK, Jan
Galandova 14/58, 036 01 Martin
SK
KRIŽIK, Vladislav
Volgogradska 27, 036 08 Martin
SK

(74) Dragan Mićunović

(54) MOTOR NA VODI U OBLIKU TOČKA

(57)

Motor na vodi u obliku točka sadrži izlazni uređaj (1) koji je postavljen na prednjem djelu točka i uređaj za pražnjenje (6) postavljen ispod točka (5), koji može rotirati na rotacionoj osi (18) i na kome su pričvršćene izobarne lopatice (4). Sve tačke točka (5) i tačke izobarnih lopatica (4) nalaze se na većem ili nultom rastojanju iznad ravne površine (21) koja je identična sa ravnom površinom (19) ili je na nižem položaju i istovremeno paralelna sa ravnom površinom (19) ograničavajući gornji nivo vode koji sadrži uređaj za pražnjenje (6). Osa (2) izlaznog uređaja (1) je usmerena ka izobarnim lopaticama (4) a rotaciona osa (18) točka (5) je u vertikalnoj, horizontalnoj ili zakočenoj poziciji.

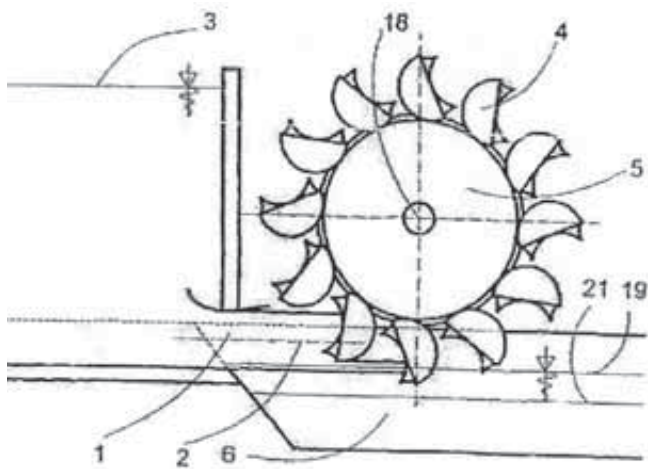
(21) **BAP052297A** (22) 2005-12-28

(43) 2008-06-30

(51) A47J 37/07

(75) LUKIĆ, Marko
Brace Potkonjaka 27, 78000 Banja Luka
BA

(75) LUKIĆ, Marko
Brace Potkonjaka 27, 78000 Banja Luka
BA

(54) APARAT ZA PEČENJE KESTENA

(57)

Pronalazak se odnosi na pečenje kestena koji se sastoji iz kućišta (1) uložka (2) i mješalice (3). Uložak (2) je ubačen u kućište (1) i oslonjen na krstasti nosač (5). Sa bočne strane na oblozi (6) je otvor za kesten koji se otvara pomoću ručice (9) a na gornjoj desnoj strani su ručice (13) koje preko poluga (14) otvaraju pokretne pregrade (12) radi propuštanja kestena na dno uložka. Na sredini nosača (17) koji je pričvršćen za bočne nožice (4) je zupčasti prenos (21) na kome je sa donje strane pričvršćena mješalica (3) preko vretena (19) a sa bočne strane, preko vretena (22) točak (24) za okretanje mješalice.

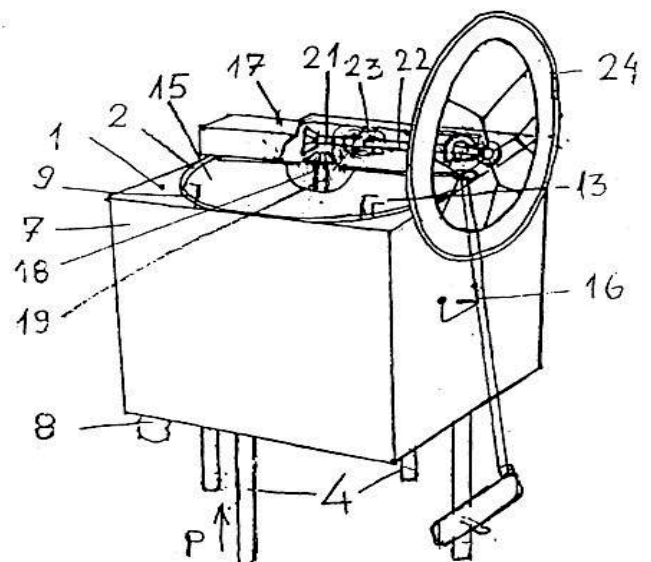

(21) **BAP062309A** (22) 2006-01-05

(43) 2008-06-30

(31) 103 31 199.8 (32) 2003-07-10 (33) DE

(86) EP2004/007349 2004-07-06

(87) 05/005216A1 2005-01-20

(51) B60T 13/68, 13/58, 17/22

(71) Knorr-Bremse Systeme für Schienenfahrzeuge GmbH
Moosacher Straße 80, 80809 München
DE

(72) STRAUBE, Wolfgang
Reichenbergerstraße 29, 85221 Dachau
DE

(74) „LINEA SUŠIĆ“ d.o.o.

(54) KOČIONI UREĐAJ KOD VOZILA NA TRAČNICAMA

(57)

Ovaj izum predstavlja uređaj za kočenje kod vozila na tračnicama, koji se sastoji od električne generatorske kočnice, čiji učinak kočenja upotpunjava jedna elektropneumatska frikciona kočnica (24) (blending), koja se sastoji od elektronskog regulacionog uređaja (26) za proizvodnju reguliranog pilot-pritiska i pneumatskog uređaja (28) za proizvodnju pilot-pritiska, pri čemu se u zavisnosti od pilot-pritiska pomoću sistema ventila (54) može proizvesti kočioni pritisak za jedan ili više kočionih cilindara. Cilj ovog izuma je da u cilju prenosa pritiska omogući trajnu povezanost izlaza za pritisak (44) u elektronskom regulacionom uređaju (26) sa kontrolnim ulazom (52) u sistemu ventila (54), s tim daje najmanje jedan prigušni ventil smješten između izlaza za pritisak (38) u pneumatskom uređaju (28), i kontrolnog ulaza (52) u sistemu ventila (54).

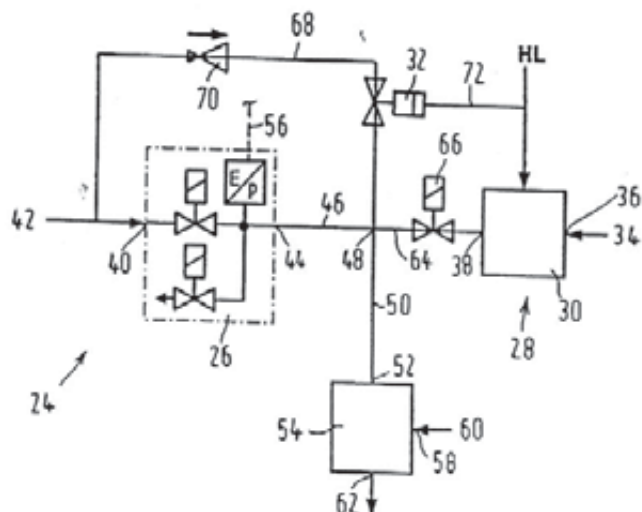
(21) **BAP062315A** (22) 2006-01-11

(43) 2008-06-30

(51) F15D 1/00, 1/04, 1/06, 1/10

(75) MUSAEFENDIĆ, Fadil
Donja Polja 45, 74250 Maglaj
BA

(75) MUSAEFENDIĆ, Fadil
Donja Polja 45, 74250 Maglaj
BA

(54) HIDRODINAMIČKI POGONSKI MOTOR

(57)

Sklopnim crtežom pokazan je uređaj kod kog je pokretno plutajući sklop u gornjem mrtvom položaju i sa punom usisnom cijevi. Pod pretpostavkom da ga zamajac ili isti ovakav uređaj na zajedničkom vratilu izvodi iz gornjeg mrtvog položaja plutajuće pokretni sklop će silom vlastite težine nastaviti da se kreće-pada prema donjem mrtvom položaju. Svako kretanje pokretno plutajućeg sklopa nadole znači usisavanje nove količine tečnosti-nove mase-povećanje sile pritiska na čelo klipa koja ga kretanjem slobodnog pada uvodi u donji mrtvi položaj. Prolaskom klipa ispod nivoa otvora na obodu cilindra dekompresione komore kod ulaska pokretno plutajućeg sklopa u donji mrtvi položaj ukupna količina tečnosti će da se cijevima prelije u donju-potisnu posudu te će silom potiska vratiti sistem u polaznu tačku-gornji mrtvi položaj kada podizač zasuna otvara izlaznu cijev i ispušta tečnost iz potisne komore u sabirno protočni rezervoar. Ovo je pun ciklus kretanja za koje vrijeme će leteći rukavac-ekscentar koljenastog vratila promijeniti ugaoni položaj u odnosu na uzdušnu os vratila za 360° ili puni krug, kada počinje novi ciklus kretanja.

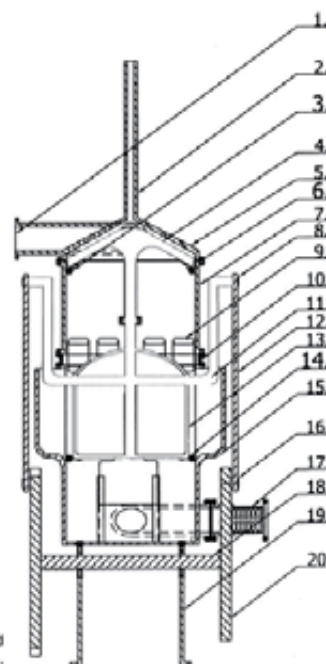

sklopni crtez br.1
poprečni presjek
modifikovani izgled
naprave s crteža 1.
dopune pečenta

(21) **BAP062324A** (22) 2006-01-23

(43) 2008-06-30

(31) 60/489,344 (32) 2003-07-22 (33) US

(86) US2004/023541 2004-07-21

(87) 2005/009488A 2005-02-03

(51) A61M 35/00

(71) KCI LICENSING, INC.
P.O. Box 659508, San Antonio, TX 78265-9508
US(72) SANDERS, Teryl, Blane
702 Stoneway, San Antonio, TX 78258
US
WILKES, Robert, P.
13819 Cedar Canyon, San Antonio, TX 78231
US(74) „INTELBIRO“ d.o.o.
Dr DIANA PROTIĆ-TKALČIĆ(54) **MATERIJAL ZA PREVIJANJE SA
NEGATIVNIM PRITISKOM ZA TRETMAN
POVREDA**

(57)

Obezbeđen je zavoj za tretman rane kojim se primenjuje terapija rane negativnim pritiskom kod rane na ekstremitetu, na primer na peti. Zavoj sadrži rezervoar za usmeravanje tečnosti (14) koji je postavljen unutar fenestriranog zavoja oblika draperije (16), kako bi se dobio konturni okluzivni omot (10) za postavljanje preko rane na ekstremitetu. Konturno porozno jastuče (26) je postavljeno uz ili unutar rane, tako da je konturno jastuče (26) obmotano okluzivnim omotom (10). Fleksibilna cev (42) je prikačena na ili prolaz kroz port za prolaz tečnosti (18), koji formira otvor na spoljašnjem sloju (16b) okluzivnog omota (10), tako da omogućava prenošenje negativnog pritiska od izvora negativnog pritiska (44) koji je povezan sa suprotnim krajem fleksibilne cevi (42) do konturnog jastučeta (26). Pritisak negativne vrednosti se prenosi od njegovog izvora (44), preko cevi (42), kroz fenestracije (19) okluzivnog omota (10), tako da se pritisak negativne vrednosti primenjuje na ranu na ekstremitetu.

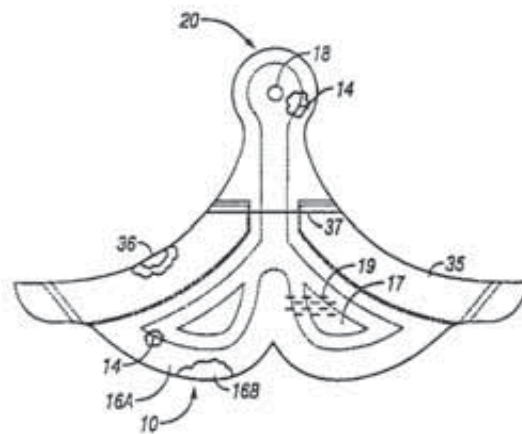
(21) **BAP062328A** (22) 2006-01-27

(43) 2008-06-30

(31) 103 34 301.6 (32) 2003-07-28 (33) DE

(86) EP2004/007835 2004-07-15

(87) 2005/011382A 2005-02-10

(51) A01N 47/36, 25/00 // (A01N 47/36, 25:00)

(71) Bayer CropScience AG
Alfred-Nobel-Str. 50, 40789 Monheim
DE(72) DECKWER, Roland
Königsteiner Strasse 92a, 65929 Frankfurt
DE
SCHNABEL, Gerhard
Amselweg 10, 63820 Elsenfeld
DE
KRAUSE, Hans-Peter
Goldbachweg 2, 65719 Hofheim
DE
HAASE, Detlev
Drosselweg 3, 65929 Frankfurt
DE(74) „INTELBIRO“ d.o.o.
„LINEA SUŠIĆ“ d.o.o.(54) **TEČNA FORMULACIJA**

(57)

Ovaj pronalazak se odnosi na tečnu formulaciju, koja se sastoji od: a) jedne ili više herbicidnih aktivnih supstanci iz grupe ALS-inhibitora, b) jednog ili više organskih rastvarača i c) jedne ili više anorganskih soli. Tečna formulacija nalazi primjenu u oblasti zaštite bilja.

(21) **BAP062334A** (22) 2006-02-01

(43) 2008-06-30

(31) 03/04261 (32) 2003-04-07 (33) FR

(86) FR2004/000768 2004-03-26

(87) 2004/091789A 2004-10-28

(51) B01J 37/20

(71) ARKEMA

4-8, Cours Michelet, F-92800 Puteaux
FR

(72) HUMBLLOT, Francis

720, Route de Tus, F-64300 Lanneplaa
FR

FREMY, Georges

Chemin du Coulomme, F-64300 Sauveterre de
Bearn

FR

BRUN, Claude

Clos Saint Pierre, F-64320 Idron

FR

(74) „INTELBIRO“ d.o.o.

„LINEA SUŠIĆ“ d.o.o.

(54) **PROCES ZA OBRADU KATALIZATORA
HIDROTRETIRANJEM POMOĆU
ORTOFTALATA I PROCESA SULFIDIRANJA
KOJI GA KORISTI**

(57)

Proces za impregniranje metalnog katalizatora, u formi oksida, za hidrotretiranje s najmanje jednim ortoftalatom po izboru rastvorenom ili dispergovanom u tečnom stanju. Proces za sulfidiranje metalnog katalizatora, u formi oksida, za hidrotretiranje se sastoji od a) faze impregniranja, prema gore navedenom procesu, iza koje slijedi - b) faza dovođenja tako obrađenog katalizatora u kontakt sa sredstvom za sulfidiranje, i - c) faze dovođenja u kontakt s vodonikom; iza faza b) slijedi faza c) ili druge faze b) i c) koje se izvode istovremeno.

(21) **BAP062335A** (22) 2006-02-01

(43) 2008-06-30

(31) 103 15 931.2 (32) 2003-04-02 (33) DE

(86) EP2004/003420 2004-03-31

(87) 2004/087183A 2004-10-14

(51) A61K 35/78; A61P 11/00

(71) Engelhard Arzneimittel GmbH & Co. KG

Herzbergstraße 3, 61138 Niederdorfelden
DE

(72) ENGELHARD, Georg, Maximilian

Margarethenstr. 21, 61476 Kronberg
DE

ENGELHARD, Karl-Michael

Alt Burgholzhausen 25, 61381 Friedrichsdorf
DE

RUNKEL, Frank

Am Lohberg 10, 35418 Buseck

DE

(74) „LINEA SUŠIĆ“ d.o.o.

(54) **POSTUPAK ZA PROIZVODNJU EKSTRAKTA
IZ LISTOVA BRŠLJENA**

(57)

Pronalazak se odnosi na postupak za pripremanje ekstrakta iz listova bršljena, upotrebom ekstrakcionog sredstva, pri čemu ekstrakt jeste alfa-hederin. Prema ovom postupku, određena količina osušenog lišća bršljena se prvo isitni, zatim se posle dodavanja vode vrši fermentiranje, pa onda ekstrahovanje; nakraj, ekstrakt se suši.

(21) **BAP062339A** (22) 2006-02-09

(43) 2008-06-30

(51) E04B 1/08, 1/34, 1/35; E04D 1/36; E04F 15/14,;
E04H 9/02, 9/00, 9/14, 9/16, 6/34; A63J 5/12(75) BRKIĆ, Emir
Branioca Grada bb, 77240 Bosanska Krupa
BA(75) BRKIĆ, Emir
Branioca Grada bb, 77240 Bosanska Krupa
BA(54) **SIGURNA KUĆA**

(57)

Sigurna kuća, napravljena je na čeličnoj ploči (4) koju u zraku drži sistem amortizera (1) koji su na gornjoj strani preko sistema kugla u gumi (3) pričvršćeni za ploču. Na donjoj strani na kraju amortizera se nalazi kugla cilindra (2) pričvršćena u gumene jastuke (13) a sve to je pričvršćeno na donju čeličnu noseću ploču (12). Naspram kuće u zemlji je montirano postrojenje koje se sastoji od uljnog agregata (C), spremnika ulja (F) i sistema cijeva koja povezuju spremnik sa cilindrima (1). U sistemu se još nalazi uvezan i strujni agregat (B) koji preuzima ulogu rezervnog izvora električne energije ukoliko standardni dolaz struje zakaže. Preko sistema ventila se ulje po pritiskom upušta u cilindre u kojima se klipovi podižu nagore te tako kompletna kuća počinje da se diže. U procesu dizanja objekta zidovi objekta napravljeni od drvenih panela (6) imaju sigurni razmak od zidova šahta koji su obloženi gumom (5). Na okolnim ivicama šahta u koji kuća ulazi nalazi se nalijegajuća guma (15) koja sa gumenim dihtungom (14) koji se nalazi pod strehom čine nepropusnu barijeru kad se spoje. Materijal sa kojim je kuća pokrivena mora biti vodootporan da bi spriječio ulazak vode u šaht-kuće. Kad je kuća dignuta pritisak ulja se zadržava ventilima te kuća ostaje na površini. Kada se kuća želi spustiti u zemlju otvori se povratni ventil za odvod ulja nazad u spremnik. Komanda za spuštanje se nalazi unutar kuće, a još jedna se može nalaziti na zidu kuće pored ulaznih vrata u vidu ključaonice. Priklučci vode i struje su izvedeni iz temelja objekta i savitljivim kablovima i cijevima uvedeni u kuću.

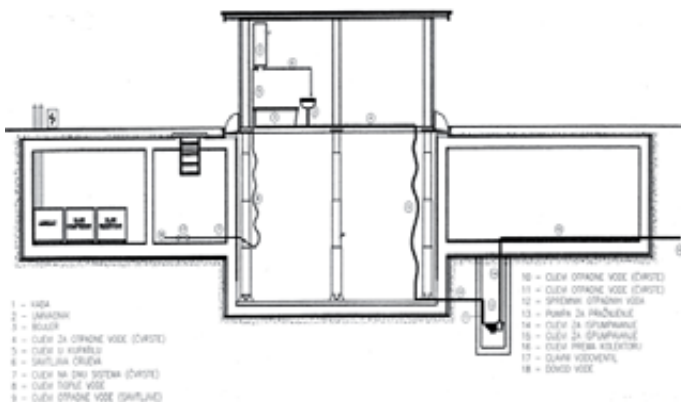
(21) **BAP062341A** (22) 2006-02-13

(43) 2008-06-30

(31) PI0303546-8 (32) 2003-09-19 (33) BR

(86) BR2004/000178 2004-09-20

(87) 2005/028401 2005-03-31

(51) C06C 5/04

(71) BRITANITE S/A - INDÚSTRIAS QUÍMICAS
Rua Delegado Bruno De Almeida, S/N,
Tatuquara,
80.950-000 Curitiba
BR(72) FALQUETE, Marco, Antonio
Rua Desembargador Mota, No.2.219, Apto 403
Bloco 1, Centro, 80.420-190 Curitiba
BR

(74) Dragan Mićunović

(54) **PROCES ZA PROIZVODNJU CIJEVI KOJE SU
OTPORNE NA TOPLOTNI UDAR,
UKLJUČUJUĆI I PROIZVODE KOJI SU
REZULATAT TOG PROCESA**

(57)

Aktualni izum odnosi se na proces za proizvodnju cijevi koje su otporne na toplotni udar uključujući i proizvode koji su rezultat tog procesa, uporabljen kao signalizaciona prenosna naprava za povezivanje i paljenje eksplozivnih stubova, ili kao sprovodnik plamena, uobičajeno dopunjen putem elementom za vremensko kašnjenje ili iskorišćen kao jedinicu za vremensko kašnjenje, koji koristi pirotehničku smjesu sa niskom osjetljivošću na paljenje putem toplotnog udara ili trenjem, ima nisku otrovnost, koja izaziva iskrnu sa izvanrednom termalnom osobinom, pomenuti proces posjeduje mogućnost za neprekidno i odvojeno doziranje individualnih neaktivnih sastojaka, u vezi formiranja plastične cijevi, pravljajući ovaj proces bezbjedniji, sa još tačnijom dozom, i pomenuti proizvod odražava prednosti postojeće cijevi otporne na toplotni udar u odnosu na talasne cijevi koje prenose toplotu: veći prenos osjetljivosti i osjećajnosti, prenos toplote čak i sa zasjecima ili otvorima u cijevi i nizak transportni rizik, i predstavlja i slijedeće dopunske prednosti: uporaba nisko toksičnih sastojaka, uporaba uobičajenih, jeftinih, nisko ljepljivih polimera, prouzrokovanie iskre koja prenosi toplotu kroz koljena, zatvoreni zavojci ili cjevne prepreke, i otpornost na greške putem napada sa komponentima tople eksplozivne emulzije.

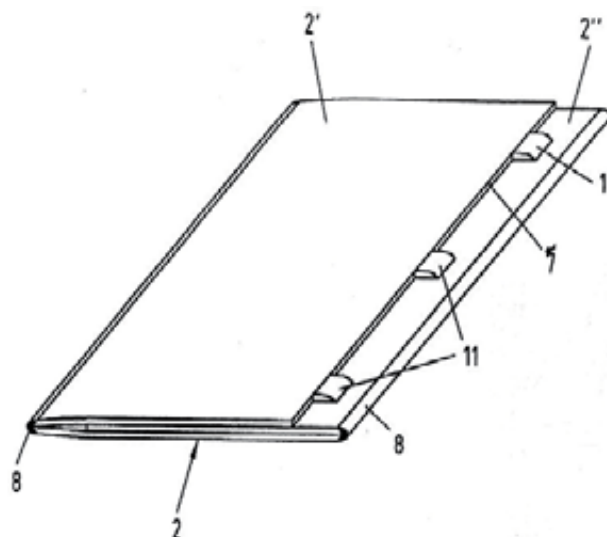
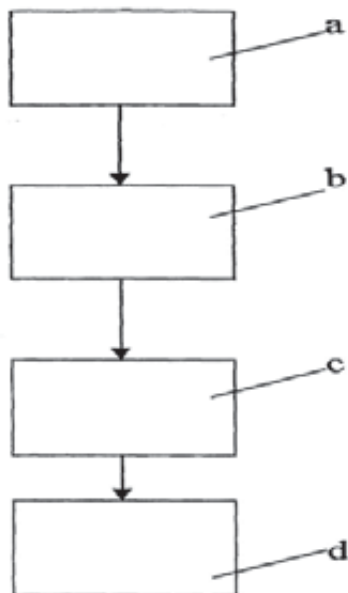

(57)

Ovaj se izum odnosi na sklopivi element (1), osobito komponentu za namještaj koja uključuje mnoštvo ravnih komponenti (2, 2', 2'') koje imaju prve površine (3), druge površine (4), bar jednu ivicu za spajanje (5) i eksterne ivice (6, 7) i koje su zglobno povezane jedna s drugom duž ivica za spajanje (5). Bar jedna od površina (3, 4) pljosnate komponente (2, 2', 2'') je postavljena nasuprot površina (3, 4) druge pljosnate komponente (2, 2', 2''). Cilj gore spomenutog izuma je da isporuči pouzdan sklopivi element (1) koji se lako koristi svakodnevnim metodama. U tu svrhu, elementi za pričvršćivanje povezuju eksternu ivicu (6, 7) ravne komponente (2, 2', 2'') sa drugom ravnom komponentom (2, 2', 2'')

(21) **BAP062346A** (22) 2006-02-17

(43) 2008-06-30

(31) 203 13 131.2 (32) 2003-08-22 (33) DE
20 2004 006 811.7 2004-04-28 DE

(86) EP2004/008452 2004-07-28

(87) 2005/020754A 2005-03-10

(51) A47B 96/20, E04C 2/40

(71) Fritz Egger Beschichtungswerk Marienmünster GmbH & Co. KG
Gewerbegebiet 4, 37696 Marienmünster
DE

(72) BUCH, Martin
Angerstrasse 7, 37639 Bevern
DE

(74) Dr DIANA PROTIC-TKALČIĆ

(54) **SKLOPIVI ELEMENT, OSOBITO ZA NAMJEŠTAJ**

(21) **BAP062352A** (22) 2006-02-22

(43) 2008-06-30

(31) PD2003A000166 (32) 2003-07-23 (33) IT

(86) EP2004/007894 2004-07-15

(87) 2005/011417A 2005-02-10

(51) A43B 7/08, 7/12

(71) GEOX S.P.A.
Via Feltrina Centro 16, 31044 Montebelluna
(Treviso), Localita Biadene
IT

(72) POLEGATO MORETTI, Mario
Via Antonini, 7, I-31035 Crocetta del Montello
IT

(74) „INTELBIRO“ d.o.o.

(21) **BAP062370A** (22) 2006-03-09

(43) 2008-06-30

(31) 10/461,017 (32) 2003-06-12 (33) US

(86) IB2004/002169 2004-06-14

(87) 2004/110852A 2004-12-23

(51) B62K 15/00, 13/02

(71) STUDIO MODERNA S.A.
Viale S. Francini 40, CH-6900 Lugano
CH(72) MIHELIČ, Miko
Hrusevo 26A, 1356 Dobrova
SI

(74) Dr DIANA PROTIĆ-TKALČIĆ

(54) **UREĐAJ I METOD SKLOPIVOG BICIKLA**

(57)

Opisan je preklopivi bicikl. Jedna od osobina preklopivog bicikla je ta da je centralni dio okvira koji definiše geometriju bicikla prilično čvrst. Naime donja cijev (170), sjedišnja potporna cijev (25) i noseća cijev (30) su generalno fiksirane jedna za drugu. Druga osobina preklopivog bicikla je ta da se prednji točak (175) može preklopiti u poziciju između donje cijevi (170), koja se sastoji od dvije cijevi. Još jedna osobina je ta da je odnos udaljenosti između cijevi preklopivog bicikla u okviru prethodno određenog opsega.

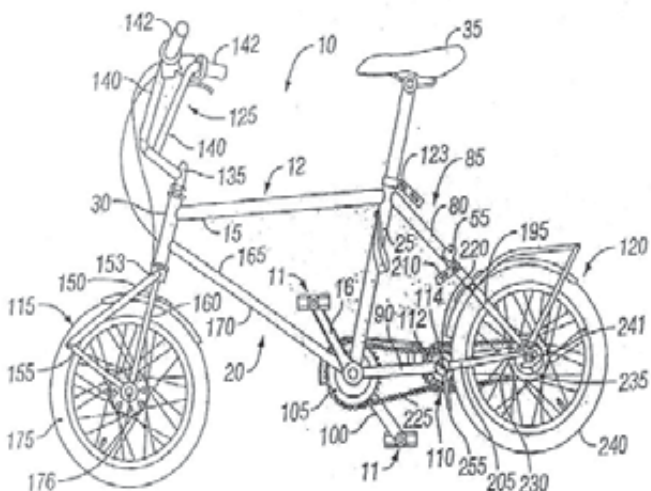
(21) **BAP062379A** (22) 2006-03-14

(43) 2008-06-30

(51) A01G 3/02

(75) TOPLIĆ, Izet
Slimena bb, 72270 Travnik
BA(75) TOPLIĆ, Izet
Slimena bb, 72270 Travnik
BA(54) **DVOSTRANI ALAT ZA KOPANJE I
SASJECANJE VEGETACIJA**

(57)

Dvostrani alat za kopanje i sasjecanje vegetacije je urađen kao jedan alat koji može da vrši dvije operacije koje su potrebne, u odnosu na postojeći alat koji nam je poznat u svijetu. Dvostrani alat je jedan alat, pri radu daje prednost korištenja jednog alata umjesto korištenje do sada dva zasebna alata čime se izbjegava stalno mjenjanje alata, okretanje pa i gubljenje alata. Dvostranim alatom je jednostavno i sigurno rukovati (crtež 6). Prilikom iskopavanja alat se drži za ručku 2. lopatice to jeste makaze. Kada je potrebno vršiti sasjecanje palcem se okrene bravica 5. prema naprijed, opruga 6. svojim djelovanjem otvara nož 3. makaza, tada se alat okreće u ruci, držeći ga za ručku makaza 2. Odsjecamo, po završetku nož 3. se sklapa i bravica 5. se vraća nazad (zaključava) nož makaza da bi činio jednu cjelinu, to jest ručku lopatice. Na crtežu 7. prikazana je praktična primjena alata kod: deminiranja slika 1., iskopavanja, slika 2., i odsjecanje žila (vegetacije) slika 3.

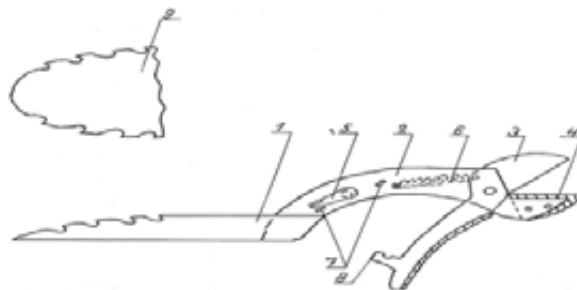

- (21) **BAP062388A** (22) 2006-03-20
(43) 2008-06-30
- (31) 10/672,687 (32) 2003-09-26 (33) US
(86) US2004/031170 2004-09-23
(87) 2005/031437A 2005-04-07
(51) G02B 27/00
- (71) FERNARDO, Primal
2602 Baseline Road, #136, Boulder, CO 80305 US
XUE, Jiuzhi
2602 Baseline Road, #136, Boulder, CO 80305 US
CLARK, Noel
2602 Baseline Road, #136, Boulder, CO 80305 US
- (72) XUE, Jiuzhi
2602 Baseline Road, #136, Boulder, CO 80305 US
CLARK, Noel
2602 Baseline Road, #136, Boulder, CO 80305 US
FERNARDO, Primal
2602 Baseline Road, #136, Boulder, CO 80305 US

(74) „INTELBIRO“ d.o.o.

(54) **PROZOR SA PODESIVIM ZATAMNENJEM**

(57)
Prikazan je prozor sa podesivim zatamljenjem (50) uključujući vanjsko okno (52), unutarnje okno (54), sloj za kontrolu prenosa svjetlosti (56) i sloj za apsorbovanje udara (58). Vanjsko okno (52) i unutarnje okno (54) tvore šupljinu (60) između sebe, a sloj za kontrolu prenosa svjetlosti i sloj za apsorbovanje udara su smješteni u šupljini. Sloj za apsorbovanje udara je fleksibilna ploha (62) koja podupire i zaštićuje sloj za kontrolu prenosa svjetlosti. Sloj za kontrolu prenosa svjetlosti sastoji se od ćelija tečnog kristala (66). Koeficijent prenosa ćelija može se promjenjivo kontrolirati.

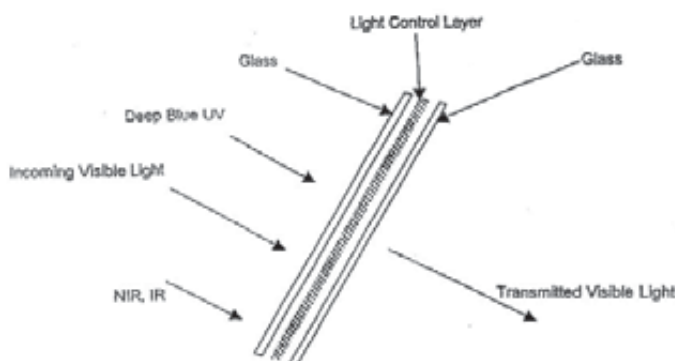

- (21) **BAP062397A** (22) 2006-03-28
(43) 2008-06-30
- (86) PCT/BA07/00005 2007-03-26
- (51) H04N 5/44, H04N 5/64; H04B 10/148; A47B 81/06
- (75) ŠIKANJIĆ, Mladen
Velibora Janjetovića 27, 78102 Banja Luka BA
- (75) ŠIKANJIĆ, Mladen
Velibora Janjetovića 27, 78102 Banja Luka BA

(54) **STALAK ZA PLOČASTE-TFT I LCD MONITORE**

(57)
Stalak za pločaste- TFT ili LCD monitore koji može biti: dvostrani 15, trostrani 23, četverostrani 32, petostrani 34 i šestostrani 36. Svaki monitor staka posjeduje otvore za ulaz: napajanja el. energijom 8, za DVI ili VGA 12, za zvučnike 13 i ulaz za antenski kabal 14. Svaki stalak ima od dva do dvanaest gornjih bočnih razdvajaača 17 i od dva do dvanaest donjih bočnih razdvajaača 7. Poklopac svakog pojedinačnog staka ne mora imati otvore za hlađenje monitora ako su u njemu postavljeni LCD nonitori. Svaki stalak se pričvršćuje kroz otvore 10 za postolje staka 11. Dio poklopca staka 18 ulazi se pričvršćuje za stalak preko otvora za pričvršćivanje šarafa 16. Svaki stalak se izrađuje uglavnom od plastike a može se po želji proizvođača izrađivati i od drugih materijala.

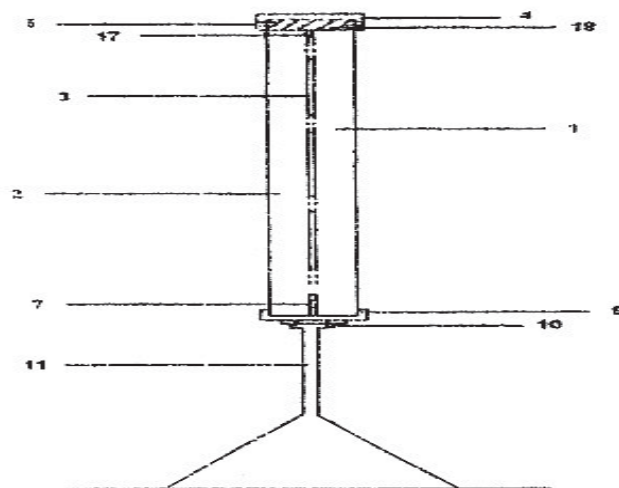

(21) **BAP062398A** (22) 2006-03-29

(43) 2008-06-30

(51) B65D

(75) MILAČAK, Dario
Solunskih dobrovoljaca 15/132, 74000 Dobož
BA(75) MILAČAK, Dario
Solunskih dobrovoljaca 15/132, 74000 Dobož
BA**(54) FLAŠA-ČAŠA SA GORNJIM I DONJIM ČEPOM**

(57)

Ambalaža sa dva čepa uključuje tijelo boce (1) koja na sebi ima dva navoja, gornji (4) i donji navoj (5) za čepove, gornji (2) i donji (3), koji se nalaze na tijelu boce (1) na gornjoj i donjoj strani. Kada zarotiramo flašu za 180° dobijamo oblik čaše, sa dva čepa. Kada odvrnemo oba čepa gornji (2) i donji (3), tijelo boce (1) predstavlja lijevak, tako da u jednom pronalasku imamo 3 različite svrhe, tj. tri različita objekta za široku primjenu.

(21) **BAP062404A** (22) 2006-04-06

(43) 2008-06-30

(86) IT2003/000568 2003-09-24

(87) 2005/028759 2005-03-31

(51) E02D 27/48, 5/28

(71) SO.L.E.S. - SOCIETA LAVORI EDILI E
SERBATOI
S.P.A.
Via Gramadora, 5, Villa Selva, I-47100 Forlì
IT(72) ZAMBIANCHI, Lamberto
Via dei Prati, 1, I-47010 Villafranca
IT
ZAGO, Roberto
Via Mascagni, 8, I-38068 Rovereto
IT
COLLINA, Vincenzo
Via Scaletta, 4, I-47100 Villagrappa
IT

(74) Dragan Mićunović

(54) POSTUPAK ZA GRADNJU TEMELJA SA ŠIPOVIMA

(57)

Postupak za gradnju temelja sa šipovima, po kome se jedna temeljna struktura (1) gradi na tlu (2), i ima bar jednu rupu (4) i jedan priključni element (5) pričvršćen za temeljnu strukturu (1) pored rupe (4), i ima bar jedan deo (7) koji se pruža nagore, a jedan je šip (3) umetnut u rupu (4); a više potisaka se statički prenosi na šip (3) radi pobijanja šipa (3) u to (2) pomoću uređaja (21) za potiskivanje postavljenog iznad šipa (3) i koji uređaj sadejstvuje sa gornjim krajem (22) šipa (3), i što je povezan sa strčecim delom (5) priključnoj elementa (5) koji kod pobijanja šipa deluje kao reakcioni elementa za uređaj (21) za potiskivanje.

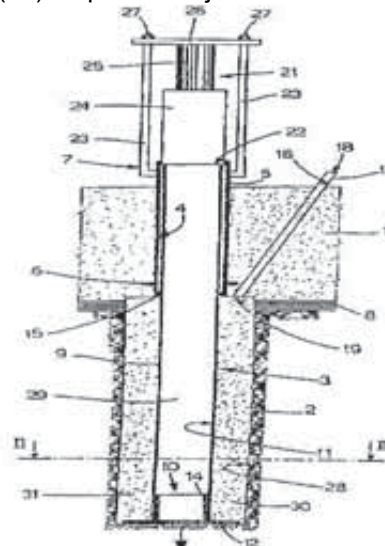

(21) **BAP062407A** (22) 2006-04-10

(43) 2008-06-30

(31) 60/510,479 (32) 2003-10-10 (33) US

(86) AU2004/001375 2004-10-08

(87) 2005/035168A 2005-04-21

(51) B22D 11/06, C22C 38/00

(71) NUCOR CORPORATION
2100 Rexford Road, Chalotte, North Carolina
28211
US

(72) SOSINSKY, David, J
4321 East 400 South, Whitestown, Indiana
46075
US
PRETORIUS, Eugene, B
1831 Cherokee Rose Cir, Mt Pleasant, SC
29466
US
MAHAPATRA, Rama, Ballav
5 Grand Parade, Brighton-Le-Sands, New South
Wales 2216
AU

(74) „INTELBIRO“ d.o.o.
Dr DIANA PROTIĆ-TKALČIĆ

(54) TRAKA OD LIJEVANOG ČELIKA

(57)

Postupak lijevanja čelične trake pomoću uvođenja rastaljenog običnog ugljičnog čelika na lijevačke plohe barem jednog lijevačkog valjka, uz to da rastaljeni čelik ima sadržaj slobodnog dušika ispod 120 ppm, a sadržaj slobodnog vodika ispod oko 6,5 ppm mjereno pri atmosferskom tlaku. Sadržaj slobodnog dušika može biti ispod oko 100 ppm ili ispod oko 85 ppm. Sadržaj slobodnog vodika može biti između 1,0 i 6,5 ppm pri atmosferskom tlaku. Nova lijevana traka iz običnog ugljičnog čelika se uporabom ovog postupka proizvodi da ima debljinu trake manju od 5 mm ili manju od 2 mm.

(21) **BAP062411A** (22) 2006-03-21

(43) 2008-06-30

(86) PCT/BA07/00004

(51) A46B 15/00

(75) ISAKOVIĆ, Senad
21. aprila br. 41, 75203 Bukinje (Tuzla)
BA

(75) ISAKOVIĆ, Senad
21. aprila br. 41, 75203 Bukinje (Tuzla)
BA

(54) ČETKICA ZA PRANJE ZUBA SA DODATKOM ZA PREGLED ZUBA I USNE ŠUPLJINE

(57)

Četkica za pranje zuba sa dodatkom za pregled zuba i usne šupljine koji uključuje tijelo (1) koje na sebi ima diodu za osvjetljavanje (4) čija je funkcija osvjetljavanje zuba i usne šupljine, ogledalo za vizuelni pregled zuba i usne šupljive (3), sa donje strane se nalaze vlakna za čišćenje (2), na srednjem dijelu je smješten prekidač za uključenje/isključenje (6), na donjem dijelu četkice je smješten poklopac (12) koji se može uvrutati/izvrtati radi zamjene izvora napajanja (baterije)(7). U tijelu su smješteni el vodovi (5), koji se protežu cijelom dužinom četkice spojeni sa izvorom el energije i prekidačem (6) koji funkcioniše na pritisak prsta.

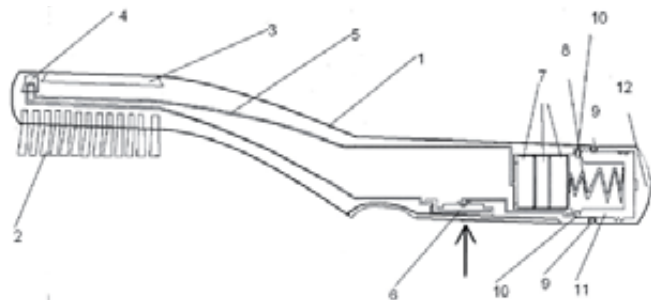

(21) **BAP062419A** (22) 2006-04-20

(43) 2008-06-30

(31) PCT/IT2003/000653 (32) 2003-10-22 (33) IT

(86) IT2003/000653 2003-10-22

(87) 2005/038143A 2005-04-28

(51) E01F 7/04

(71) OFFICINE MACCAFERRI S.p.A.
Via Agresti, 6, 40123 Bologna
IT

(72) FERRAILOLO, Francesco
Via Gandolfi, 58, 40050 Ca' de' Fabbri, Bologna
IT

(74) „INTELBIRO“ d.o.o.
„STAM“ d.o.o.

(54) **ZAŠTITNA ŽIČANA MREŽA ZAŠTITNA STRUKTURA KONSTRUISANA POMOĆU MREŽE I UPOTREBA ZAŠTITNE ŽIČANE MREŽE ZA KONSTRUISANJE ZAŠTITNE STRUKTURE**

(57)
Zaštitna žičana mreža koja sadrži niz longitudinalnih žica (12) postavljenih jedne pored drugih i svaka međuspojena sa najmanje jednom odgovarajućom susjednom longitudinalnom žicom (12). Svaki ili više longitudinalnih metalnih kablova (14) je takođe međuspojen sa najmanje jednom susjednom longitudinalnom žicom (12). Jedna ili više poprečnih žica (34) i/ili metalnih kablova (16) mogu takođe biti obezbeđeni, postavljeni u poprečni smer u odnosu na longitudinalne žice (12) i izvan međuspojenih predela (22) definisanih delovima (20) susjednih longitudinalnih žica (12) koje su savijene jedna oko druge, poprečne žice (34) i/ili metalni kablovi (16) su međuspojeni ili međupovezani sa jednom više longitudinalnih žica (12).

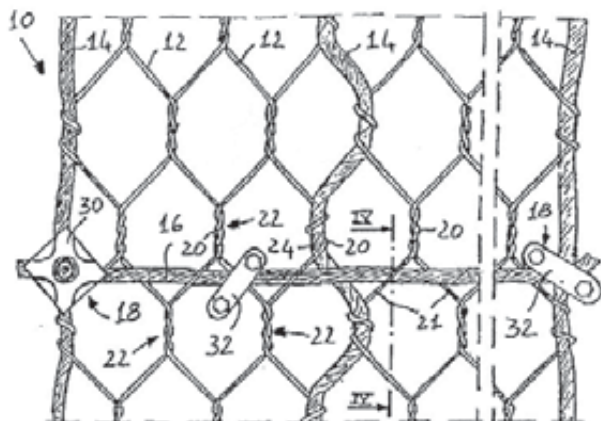

(21) **BAP062425A** (22) 2006-04-27

(43) 2008-06-30

(31) 20033052 (32) 2003-07-03 (33) NO

(86) NO2004/000189 2004-06-25

(87) 2005/002945A 2005-01-13

(51) B62B 9/20; F16B 7/14

(71) Stokke AS
Hahjem, N-6260 Skodje
NO

(72) REFSUM, Bjorn
Fjellgata 73, N-6007 Alesund
NO

(74) „INTELBIRO“ d.o.o.
„LINEA SUŠIĆ“ d.o.o.

(54) **UREĐAJ ZA BLOKADU ZA TELESKOPSKU DRŠKU KOLICA**

(57)
Uređaj za blokadu za teleskopsku dršku za kolica, kod kojeg glavni dio odnosno drška sadrži unutrašnji dio koji spaja ili pridržava (1) i vanjski dio drške (2) kod kojeg unutrašnji dio može kliznuti unutar vanjskog glavnog dijela drške i naznačen je time da je frikcioni element trenja (3) postavljen u vanjskom dijelu drške (2), i da je unutrašnji dio drške (1), opremljen s elementom za blokadu (4) koji hvata frikcioni element (3) i blokira kretanje unutrašnjeg dijela drške (1), u odnosu na vanjski dio drške (2) i time da element za blokadu (4) pritišće frikcioni element (3) kućišta (5) s konusnim urezom (6) povezanim sa šinom (7) koja se proteže iz kućišta (5) do gornjeg kraja unutrašnjeg dijela drške (1) i spojena je s ručkom (8) koja utiče na položaj kućišta (5).

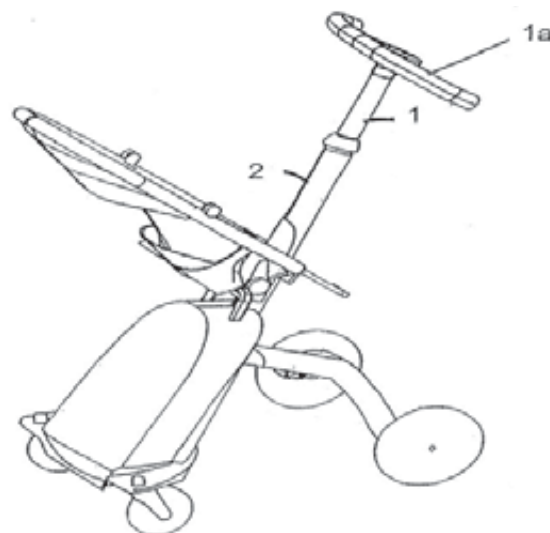

(21) **BAP062426A** (22) 2006-04-27

(43) 2008-06-30

(31) 20033053 (32) 2003-07-03 (33) NO

(86) NO2004/000188 2004-06-25

(87) 2005/002946A 2005-01-13

(51) B62B 9/00

(71) Stokke AS
Hahjem, N-6260 Skodje
NO(72) REFSUM, Bjorn
Fjellgata 73, N-6007 Alesund
NO(74) „INTELBIRO“ d.o.o.
„LINEA SUŠIĆ“ d.o.o.(54) **UREĐAJ ZA PODEŠAVANJE VISINE
DJEČIJEG SJEDIŠTA I TELESKOPSKI
PODEŠLJIVOG OSLONCA ZA NOGE**

(57)

Uređaj (1) za podešavanje visine modula, kao što je sjedište za dijete (3) - na glavnom dijelu drške (2) - kod kolica ili stolice, naznačen je time da uređaj za blokadu (1) sadrži pokretnu navlaku (4) koja djelimično ili potpuno opkoljava glavni dio drške (2), frikcioni element (5) i ručku (6) koja rotira ekscentrično da bi pritegla frikcioni element (5) uz glavni dio drške (2) i tako proizvela frikciju između uređaja za blokadu (1) i drške (2). Dječije sjedište (3) može sadržavati oslonac za noge (20) naznačen time da dvije šine (21) ulaze u vođice (22) koje su integralni dio sjedišta tako da se oslonac za noge (20) može pomjerati teleskopski u odnosu na sjedište (3).

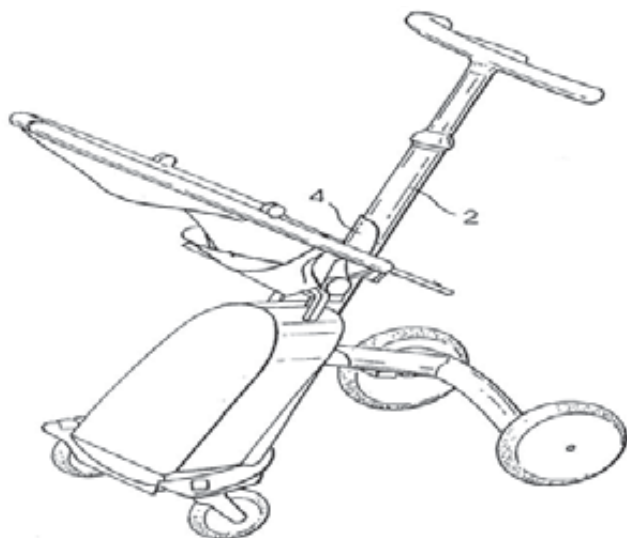
(21) **BAP062452A** (22) 2006-06-12

(43) 2008-06-30

(31) 03293199.0 (32) 2003-12-17 (33) EP

(86) EP2004/053091 2004-11-25

(87) 2005/059044 2005-06-03

(51) C09D 5/24, D06N 7/00, H05F 3/03

(71) TARKETT SAS
2, rue de l'Egalite, F-92000 Nanterre
FR(72) KARLSSON, Roland
Hellmansvag, S-37274 Listerby
SE
STOKKI, Anders
Götgatan 52, S-37232 Ronneby
SE(74) „INTELBIRO“ d.o.o.
Dragan Mićunović(54) **ELEKTROPROVODLJIVE PODNE OBLOGE**

(57)

Gornji sloj prevlake koji obuhvata supstrat i prevlaku, karakteriše se time da pomenuta prevlaka obuhvata čestice sa provodljivim slojem sa srednjom vrijednošći veličine čestica između 0.1 i 50 µm.

(21) **BAP072599A** (22) 2005-12-19

(43) 2008-06-30

(31) PD97A000102 (32) 1997-05-09 (33) IT

(86) EP98/02537 1998-04-29

(87) 98/51177 1998-11-19

(51) A43B 7/12, 7/32

(71) GEOX S.P.A.
Via Feltrina Centro 16, 31044 Montbelluna
(Treviso),
Frazione Biadene
IT

(72) POLEGATO, Mario
Via Antonini, 7, I-31035 Crocetta del Montello
IT

(74) „INTELBIRO“ d.o.o.

(54) **POBOLJŠANA CIPELA PROPUSTLJIVA ZA
VODENU PARU**

(57)
Cipela propustljiva za vodenu paru koja obuhvata: lice (711) propustljivo za vodenu paru, gazeći sloj (713), srednji đon koji obuhvata bar jednu membranu (715) načinjenu od materijala propustljivog za vodenu paru a nepropustljivog za vodu, tabanicu (717) propustljivu za vodenu paru ili perforisanu, sloj (719) ispune koji je propustljiv za vodenu paru ili perforisan, postavljen između pomenute tabanice (717) i pomenute membrane (715), gde je gazeći sloj (713) jedan kompozit koji ima donji žilav i vodonepropusni sloj (713a) koji je tokom upotrebe u dodiru sa tlom, i gornje područje koje ima sloj (713b) propustljiv za toplotu i vlagu koji je pri sklapanju okrenut ka pomenutoj membrani (715), i propustljivi sloj (713b) koji omogućuje isparavanje kroz svoje ivice po obimu koje su u dodiru sa spoljnom okolinom.

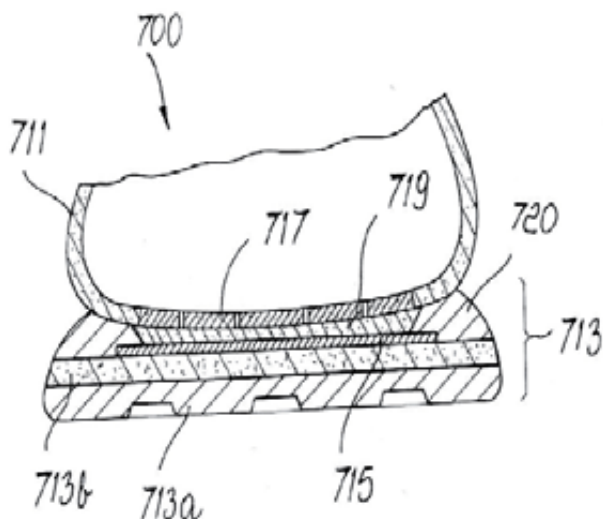

INDEKS PREMA RASTUĆEM BROJU PRIJAVE PATENTA

REGISTARSKI BROJ PRIJAVE PATENTA

BAP01855A
BAP01862A
BAP041821A
BAP052148A
BAP052167A
BAP052179A
BAP052192A
BAP052251A
BAP052275A
BAP052280A
BAP052297A
BAP062309A
BAP062315A
BAP062324A
BAP062328A
BAP062334A
BAP062335A
BAP062339A
BAP062341A
BAP062346A
BAP062352A
BAP062356A
BAP062370A
BAP062379A
BAP062388A
BAP062397A
BAP062398A
BAP062404A
BAP062407A
BAP062411A
BAP062419A
BAP062425A
BAP062426A
BAP062452A
BAP072599A

INDEKS PREMA MKP**KLASIFIKACIJSKE OZNAKE PRI-
JAVA PATENATA PREMA MKP****REGISTARSKI BROJ
PRIJAVE PATENATA**

A01G 3/02	BAP062379A
A01N 47/36, 25/00 // (A01N 47/36, 25:00)	BAP062328A
A43B 7/08	BAP062352A
A43B 7/12	BAP062352A
A43B 7/12	BAP072599A
A43B 7/32	BAP072599A
A46B 15/00	BAP062411A
A47B 81/06	BAP062397A
A47B 96/20	BAP062346A
A47G 21/16	BAP041821A
A47J 37/07	BAP052297A
A61K 35/78	BAP062335A
A61M 35/00	BAP062324A
A61P 11/00	BAP062335A
A63J 5/12	BAP062339A
B01D 1/00	BAP01862A
B01D 45/08	BAP01862A
B01J 37/20	BAP062334A
B07B 9/00	BAP062356A
B22D 11/06	BAP062407A
B23K 20/12	BAP052251A
B29C 53/78	BAP052167A
B60T 13/58	BAP062309A
B60T 13/68	BAP062309A
B60T 17/22	BAP062309A
B62B 9/00	BAP062426A
B62B 9/20	BAP062425A
B62K 13/02	BAP052192A
B62K 13/02	BAP062370A
B62K 15/00	BAP052192A
B62K 15/00	BAP062370A
B65D	BAP062398A
B65G 65/32, 69/04// (B65D 88/72, B65G 53:52)	BAP01855A
C06C 5/04	BAP062341A
C08J 3/20	BAP052148A
C08J 9/00	BAP052148A
C08J 9/232	BAP052148A
C09D 5/24	BAP062452A
C22C 38/00	BAP062407A
D06N 7/00	BAP062452A
E01F 7/04	BAP062419A
E02D 27/48	BAP062404A
E02D 5/28	BAP062404A

**KLASIFIKACIJSKE OZNAKE PRI-
JAVA PATENATA PREMA MKP****REGISTARSKI BROJ
PRIJAVE PATENATA**

E04B 1/08	BAP062339A
E04B 1/34	BAP062339A
E04B 1/35	BAP062339A
E04C 2/40	BAP062346A
E04D 1/36	BAP062339A
E04F 15/14	BAP062339A
E04H 6/34	BAP062339A
E04H 9/00	BAP062339A
E04H 9/02	BAP062339A
E04H 9/14	BAP062339A
E04H 9/16	BAP062339A
F03B 1/00	BAP052280A
F15D 1/00	BAP062315A
F15D 1/04	BAP062315A
F15D 1/06	BAP062315A
F15D 1/10	BAP062315A
F16B 7/14	BAP062425A
F16H 3/64	BAP052179A
F16H 3/72	BAP052179A
F16L 9/16	BAP052167A
G02B 27/00	BAP062388A
G08B 13/24	BAP052275A
H04B 10/48	BAP062397A
H04N 5/44	BAP062397A
H04N 5/64	BAP062397A
H05F 3/03	BAP062452A

INDEKS PREMA PODNOSIOCI MA PRIJAVE PATENATA

PODNOŠILAC PRIJAVE PATENTA	REGISTARSKI BROJ PRIJAVE
ARKEMA	BAP062334A
Bayer CropScience AG	BAP062328A
BOTEK, Peter	BAP052280A
BRITANITE S/A - INDÚSTRIAS QUÍMICAS	BAP062341A
BRKIĆ, Emir	BAP062339A
CLARK, Noel	BAP062388A
DEAN, Malcolm, Leonard, Stephen	BAP052179A
DEUTSCHE AMPHIBOLIN-WERKE VON ROBERT MURJAHN STIFTUNG & CO KG	BAP052148A
DEUTSCHE POST AG	BAP052275A
EFFEPI SRL	BAP041821A
Engelhard Arzneimittel GmbH & Co. KG	BAP062335A
FERNARDO, Primal	BAP062388A
Fritz Egger Beschichtungswerk Marienmünster GmbH & Co. KG	BAP062346A
GEOX S.P.A.	BAP062352A BAP072599A
GRUY, Eduard	BAP052280A
ISAKOVIĆ, Senad	BAP062411A
KCI LICENSING, INC.	BAP062324A
Knorr-Bremse Systeme für Schienenfahrzeuge GmbH	BAP062309A
KRIŽIK, Vladislav	BAP052280A
LUKIĆ, Marko	BAP052297A
MACEK, Jan	BAP052280A
MACOVE, Miroslav	BAP052280A
MACOVE, Peter	BAP052280A
MILAČAK, Dario	BAP062398A
MORA VALLEJO, Nicasio Paulino	BAP01862A

PODNOŠILAC PRIJAVE PATENTA**REGISTARSKI BROJ PRIJAVE**

MUSAEFENDIĆ, Fadil	BAP062315A
NORSK HYDRO ASA	BAP01855A
NUCOR CORPORATION	BAP062407A
OFFICINE MACCAFERRI S.p.A.	BAP062419A
OY KWH PIPE AB	BAP052167A
RENTABILITA, a.s.	BAP052280A
ŠIKANJIĆ, Mladen	BAP062397A
SO.L.E.S. - SOCIETA LAVORI EDILI E SERBATOI S.P.A.	BAP062404A
Stokke AS	BAP062425A BAP062426A
STUDIO MODERNA S.A.	BAP052192A BAP062370A
TARKETT SAS	BAP062452A
TOPLIĆ, Izet	BAP062379A
UNITED RESOURCE RECOVERY CORPORATION	BAP062356A
VEGH, Peter	BAP052280A
voestalpine Schienen GmbH	BAP052251A
XUE, Jiuzhi	BAP062388A

ISPRAVCI OBJAVLJENIH PRIJAVA PATENATA

(registarski broj prijave patenta)

BAP98285A

(obavljeno u Glasniku)

3-4/2007

(objavljeno)

Registarski broj prijave patenta

BAP97285A

(ispravno)

Registarski broj prijave patenta

BAP98285A

RJEŠENJA O DODJELI PATENTA

(na osnovu člana 41. Zakona o industrijskom vlasništvu u BiH)

(registarski broj patenta)

BAP97218

(objavljeno u glasniku)

3-4/2007

(broj rješenja o dodjeli patenta)

IP-04478/08-07ŠI

(datum rješenja o dodjeli patenta)

2008-06-17

(registarski broj patenta)

BAP97223

(objavljeno u glasniku)

3-4/2007

(broj rješenja o dodjeli patenta)

IP-04167/08-07ŠI

(datum rješenja o dodjeli patenta)

2008-06-03

(registarski broj patenta)

BAP98341

(objavljeno u glasniku)

3-4/2007

(broj rješenja o dodjeli patenta)

IP-04215/08-07ŠI

(datum rješenja o dodjeli patenta)

2008-06-05

(registarski broj patenta)

BAP99497

(objavljeno u glasniku)

3-4/2007

(broj rješenja o dodjeli patenta)

IP-04493/08-07ŠI

(datum rješenja o dodjeli patenta)

2008-06-18

(registarski broj patenta)

BAP99505

(objavljeno u glasniku)

3-4/2004

(broj rješenja o dodjeli patenta)

IP-02522/08-07PB

(datum rješenja o dodjeli patenta)

2008-04-09

(registarski broj patenta)

BAP99511

(objavljeno u glasniku)

3-4/2007

(broj rješenja o dodjeli patenta)

IP-04625/08-07ŠI

(datum rješenja o dodjeli patenta)

2008-06-20

(registarski broj patenta)

BAP00678

(objavljeno u glasniku)

3-4/2003

(broj rješenja o dodjeli patenta)

IP-04108/08-07PB

(datum rješenja o dodjeli patenta)

2008-05-29

(registarski broj patenta)

BAP021120

(objavljeno u glasniku)

1/2006

(broj rješenja o dodjeli patenta)

IP-03583/08-07PB

(datum rješenja o dodjeli patenta)

2008-05-12

(registarski broj patenta)

BAP031537

(objavljeno u glasniku)

3-4/2006

(broj rješenja o dodjeli patenta)

IP-02338/08-07PB

(datum rješenja o dodjeli patenta)

2008-04-07

(registarski broj patenta)

BAP031577

(objavljeno u glasniku)

1-2/2007

(broj rješenja o dodjeli patenta)

IP-02126/08-07PB

(datum rješenja o dodjeli patenta)

2008-03-27

(registarski broj patenta)

BAP041596

(objavljeno u glasniku)

1-2/2007

(broj rješenja o dodjeli patenta)

IP-02334/08-07PB

(datum rješenja o dodjeli patenta)

2008-04-04

(registarski broj patenta)

BAP041597

(objavljeno u glasniku)

1-2/2007

(broj rješenja o dodjeli patenta)

IP-02087/08-07PB

(datum rješenja o dodjeli patenta)

2008-03-25

(registarski broj patenta)

BAP041601

(objavljeno u glasniku)

1-2/2007

(broj rješenja o dodjeli patenta)

IP-01771/08-07PB

(datum rješenja o dodjeli patenta)

2008-03-07

(registarski broj patenta)

BAP041602

(objavljeno u glasniku)

1-2/2007

(broj rješenja o dodjeli patenta)

IP-01760/08-07PB

(datum rješenja o dodjeli patenta)

2008-03-06

(registarski broj patenta)

BAP041604

(objavljeno u glasniku)

1-2/2007

(broj rješenja o dodjeli patenta)

IP-01602/08-07PB

(datum rješenja o dodjeli patenta)

2008-02-28

(registarski broj patenta)

BAP041608

(objavljeno u glasniku)

1-2/2007

(broj rješenja o dodjeli patenta)

IP-01998/08-07PB

(datum rješenja o dodjeli patenta)

2008-03-20

(registarski broj patenta)

BAP041628

(objavljeno u glasniku)

1-2/2007

(broj rješenja o dodjeli patenta)

IP-02271/08-07PB

(datum rješenja o dodjeli patenta)

2008-04-03

(registarski broj patenta)

BAP041633

(objavljeno u glasniku)

1-2/2007

(broj rješenja o dodjeli patenta)

IP-01660/08-07PB

(datum rješenja o dodjeli patenta)

2008-03-04

(registarski broj patenta)

BAP041651

(objavljeno u glasniku)

1-2/2007

(broj rješenja o dodjeli patenta)

IP-03560/08-07PB

(datum rješenja o dodjeli patenta)

2008-05-12

(registarski broj patenta)

BAP041659

(objavljeno u glasniku)

1-2/2007

(broj rješenja o dodjeli patenta)

IP-01843/08-07PB

(datum rješenja o dodjeli patenta)

2008-03-13

(registarski broj patenta)

BAP041665

(objavljeno u glasniku)

1-2/2007

(broj rješenja o dodjeli patenta)

IP-01225/08-07PB

(datum rješenja o dodjeli patenta)

2008-02-18

(registarski broj patenta)

BAP041667

(objavljeno u glasniku)

1-2/2007

(broj rješenja o dodjeli patenta)

IP-01554/08-07PB

(datum rješenja o dodjeli patenta)

2008-02-27

(registarski broj patenta)

BAP041684

(objavljeno u glasniku)

1-2/2007

(broj rješenja o dodjeli patenta)

IP-01853/08-07PB

(datum rješenja o dodjeli patenta)

2008-03-14

(registarski broj patenta)

BAP041687

(objavljeno u glasniku)

1-2/2007

(broj rješenja o dodjeli patenta)

IP-01495/08-07PB

(datum rješenja o dodjeli patenta)

2008-02-27

(registarski broj patenta)

BAP041688

(objavljeno u glasniku)

1-2/2007

(broj rješenja o dodjeli patenta)

IP-01504/08-07PB

(datum rješenja o dodjeli patenta)

2008-02-27

(registarski broj patenta)

BAP041735

(objavljeno u glasniku)

1-2/2007

(broj rješenja o dodjeli patenta)

IP-01392/08-07PB

(datum rješenja o dodjeli patenta)

2008-02-25

(registarski broj patenta)

BAP041740

(objavljeno u glasniku)

1-2/2007

(broj rješenja o dodjeli patenta)

IP-02007/08-07PB

(datum rješenja o dodjeli patenta)

2008-03-20

(registarski broj patenta)

BAP072549

(objavljeno u glasniku)

3-4/2007

(broj rješenja o dodjeli patenta)

IP-02043/08-07PB

(datum rješenja o dodjeli patenta)

2008-03-24

(registarski broj patenta)

BAP072550

(objavljeno u glasniku)

3-4/2007

(broj rješenja o dodjeli patenta)

IP-02044/08-07PB

(datum rješenja o dodjeli patenta)

2008-03-24

(registarski broj patenta)

BAP072582

(objavljeno u glasniku)

3-4/2007

(broj rješenja o dodjeli patenta)

IP-02014/08-07PB

(datum rješenja o dodjeli patenta)

2008-03-21

(registarski broj patenta)

BAP072583

(objavljeno u glasniku)

3-4/2007

(broj rješenja o dodjeli patenta)

IP-02019/08-07PB

(datum rješenja o dodjeli patenta)

2008-03-21

OBJAVA PATENTA

(na osnovu člana 44. Zakona o industrijskom vlasništvu u BiH)

- | | |
|--|--|
| <p>(11) BAP00532 (45)2008-06-30</p> <p>(21) BAP00532A (22) 2000-01-31</p> <p>(31) 9812984.4 (32) 1998-06-16 (33) GB</p> <p>(86) GB99/01915 1999-06-16</p> <p>(87) 99/66008 1999-12-23</p> <p>(51) C 10 J 3/10; C 10 B 47/22; C 10 J 3/46, 3/50; C 10 B 53/00</p> <p>(73) GRAVESON ENERGY MANAGEMENT LTD.
Keer Bridge House, Warton, Carnforth,
Lancashire LA5 9HA
GB</p> <p>(72) MATON, Maurice, Edward, George
Busketts House, Busketts Way, Ashurst, Hants
SO40 7AE
GB</p> <p>(74) Dr DIANA PROTIC-TKALČIĆ</p> <p>(54) APARATURA REAKTORA ZA GASIFIKACIJU</p> <p>(57)
Aparatura reaktora za gasifikaciju (10), koja se sastoji od komore za sagorijevanje (70) u kojoj je postavljena komora za gasifikaciju (12) koja opet ima gornji dio, ulazni otvor (41) za sirovinu (14, 14') koja se gasificira i ispust (24, 38) za ispuštanje proizvedenog plina, ulaznog otvora (41) uključujući sredstva za izolaciju zraka i hermetičko zatvaranje (50) kako bi se spriječio pristup zraka u komoru (12) sa sirovinom, a u gorenjem dijelu (12') komore (12) nalazi se kombinacija rotirajućeg ventilatora i ciklonske jedinice (20) koja, kod upotrebe, respektivno (a) disperzira dolazeću sirovinu (14, 14') i dovodi je u kontakt sa zagrijanim unutrašnjim zidom komore (12), i (b) uspostavlja ciklon u proizvedenom plinu kako bi se proizvedeni plin oslobodio materije u komadićima prije nego što izađe iz ispusta (24, 38), a ventilatorska jedinica ima lopatice koje se sastoje od uspravnih, radijalno raspoređenih ploha (163) na gornjoj svojoj površini radi disperzije dolazeće sirovine (14, 14') uz zagrijanu unutrašnju stijenu vrha komore, te ulaznog otvora (41) koji se tako pozicioniran da se plohe (163) mogu snabdijevati sirovinom.</p> | <p>(11) BAP031577 (45) 2008-06-30</p> <p>(21) BAP031577A (22) 2003-12-22</p> <p>(31) 09/912,002 (32) 2001-07-24 (33) US</p> <p>(86) US02/22187 2002-07-12</p> <p>(87) 03/024066A1 2003-03-20</p> <p>(51) H 04 M 1/60, 9/00</p> <p>(73) ELBEX AMERICA (N.Y.) INC.
East Coast Office, 300 Corporate Drive, Suite
#5, Blauvelt, NY 10913
US
ELBEX VIDEO LTD.
1-11, Nishi-gotanda 8-chome, Shinagawa-ku,
Tokyo 141-0031
JP</p> <p>(72) ELBERBAUM, David
MITA 2-5-35 Minato-ku, Tokyo 108-0073
JP</p> <p>(74) „INTELBIRO“ d.o.o.</p> <p>(54) NAČIN I UREĐAJI ZA SPAJANJE
TELEVIZIJSKOG SUSTAVA ZA ADGLEDANJE
SA RECEPCIJOM PUTEM INTERNETA</p> <p>(57)
Postupak za spajanje televizijskog interfonskog sustava za nadgledanje, koji uključuje najmanje jedan televizijski video interfon koji je spojen preko unutarnjih komunikacijskih linija i matričnog selektora s najmanje jednom ulaznom upravljačkom pločom, i s najmanje jednom međusklopnom jedinicom, s E-recepcijom preko komunikacijske mreže koja je odabrana iz skupine postojeće namjenske mreže, javne mreže i Interneta, naznačen time, što sadržava sljedeće faze: širenje informacijskih signala, uključujući kombinaciju signala odabranih iz skupine postojećih audio signala, video signala, upravljačkih signala, signala za alarm i signala s podacima, koji su generirani od navedenog televizijskog video interfona i navedene ulazne upravljačke ploče i izmijenjeni kroz navedeni matrični selektor i kroz navedene unutarnje komunikacijske linije, radi selektivnog komuniciranja između navedenog najmanje jednog televizijskog video interfona i navedene najmanje jedne v ulazne upravljačke ploče s navedenom najmanje jednom</p> |
|--|--|

Broj ostalih patentnih zahtjeva: 12

međusklopnom jedinicom; obrada navedenih informacijskih signala kroz navedenu međusklopnu jedinicu, radi dovođenja rneđusklopnog informacijskog signala u navedenu komunikacijsku mrežu; generiranje i dovođenje pozivnog signala za aktiviranje u navedenu međusklopnu jedinicu, radi spajanja navedene E-recepcije s navedenom međusklopnom jedinicom kroz navedenu komunikacijsku mrežu; i komuniciranje navedenog međusklopnog informacijskog signala, koji je obrađen u navedenoj međuskloпној jedinici, između televizijskog interfonskog sustava za nadgledanje i navedene E-recepcije.

Broj ostalih patentnih zahtjeva: 20

(11) **BAP041660** (45) 2008-06-30

(21) BAP041660A (22) 2004-03-16

(31) A565/2003 (32) 2003-04-11 (33) AT

(51) **E01B 29/16; E01B 29/00**

(73) voestalpine Schienen GmbH
Kerpelystraße 199, A-8700 Leoben
AT

(72) PRYSZLAK, Andreas
Am Platz 3, A-8793 Trofaiach
AT
BAIER, Robert
Lamingfeldsiedlung 10g, A-8600Bruck/Mur
AT

(74) „INTELBIRO“ d.o.o.
Dr DIANA PROTIC-TKALČIĆ

(54) **UREĐAJ ZA POSTAVLJANJE ŠINA U KOLOSJEK**

(57)
Uređaj za odlaganje šina iz transportnih vagona i ciljano postavljanje istih o kolosjek, uključujući transportni vagon sa skupom šinama, istovarni vagon (R) koji ima jedinicu za vođenje šina, i uređaj za pozicioniranje (A), postavljen na rastojanju u odnosu na prethodni vagon, takozvani onaj koji slijedi vagon, sa kotrljajnim vođicama za postavljanje željenog mjesta za postavljanje šina na podlogu, naznačen je time, što uređaj za pozicioniranje (A), koji je izveden kao vozno postolje (1) sa četiri točka čeličnom konstrukcijom ima poprijeko na pravac šina dva paralelna pomjerljiva oslonca (3,3') po vođici šine (4,4'), koji se mogu podešavati po visini u odnosu na gornju površinu šine.

Broj ostalih patentnih zahtjeva: 7

(11) **BAP041661** (45) 2008-06-30

(21) BAP041661A (22) 2004-03-16

(31) A455/2003 (32) 2003-03-21 (33) AT

(51) **B 23 K 20/12**

(73) voestalpine Schienen GmbH
Kerpelystraße 199, A-8700 Leoben
AT

(72) PFEILER, Hans
Turmgasse 3i, A-8700 Leoben
AT

(74) „INTELBIRO“ d.o.o.
Dr DIANA PROTIC-TKALČIĆ

(54) **UREĐAJ I POSTUPAK ZA SPAJANJE ČEONIH STRANA DIJELOVA**

(57)
Uređaj za spajanje čeonih strana dijelova (1,1') velikih dužina, a posebno štapova profilisanog poprečnog presjeka, kao što su šine i slično, od čvrstih čelika i legura zavarivanjem trenjem, naznačen je time, što uređaj za zavarivanje trenjem (A) ima međusobno podesiv zatezni uređaj (2,2') za dijelova krajeva (11,11') i najmanje jedan zatezni uređaj koji je postavljen tako da može da se kreće odstupajući od ose u odnosu na suprotnu paralelnu ravan djelimičnog poprečnog presjeka (12, 12') odstupajući od ose kružno oko spojne ose (X) pokretljivo, kao da se slobodno kreće djelimično odstupajući odose.

Broj ostalih patentnih zahtjeva: 8

PRESTANAK VAŽENJA PATENTA

(registarski broj patenta)

BAPR97148

(naziv pronalaska)

**POSTUPAK ZA DOBIVANJE
BENZOLSULFONATNE SOLI
3-ETIL-5-METIL-2-(2-AMINOETOKSIMETIL)-4-(2-
KLOOROFENIL)1,4-DIHIDRO-6
-METILPIRIDIN-3,5-DIKARBOKSILATA**

(datum prestanka važenja patenta)

2007-04-02

prestanak važenja patenta sa danom 2007-04-02

(Međunarodna klasifikacija patenata prema IPC)

C 07 D 211/90; A 61 K 31/44

(objavljeno u Glasniku)

2-3/1998

(registarski broj patenta)

BAPR97161

(naziv pronalaska)

**KATALIZATOR ZIEGLEROVOG TIPA ZA
KOPOLIMERIZACIJU ETILENA SA
C4-C6 ALFA-OLEFINOM I POSTUPAK ZA
NJEHOVO DOBIJANJE**

(datum prestanka važenja patenta)

2007-04-16

prestanak važenja patenta sa danom 2007-04-16

(Međunarodna klasifikacija patenata prema IPC)

C 08 F 4/64, 210/02

(objavljeno u Glasniku)

1-2/1999

(registarski broj patenta)

BAPR97162

(naziv pronalaska)

**SASTOJAK KATALIZATORA I KATALIZATOR ZA
POLIMERIZACIJU**

**ETILENA ILI KOPOLIMERIZACIJU ETILENA SA
ALFA-OLEFINOM TE**

POSTUPAK ZA DOBIJANJE OVOG SASTOJKA

(datum prestanka važenja patenta)

2008-02-04

prestanak važenja sa 2008-02-04

(Međunarodna klasifikacija patenata prema IPC)

C 08 F 4/64

(objavljeno u Glasniku)

1-2/1999

(registarski broj patenta)

BAPR98211

(naziv pronalaska)

**POSTUPAK ZA DOBIJANJE ANTIARITMIČKIH
AGENASA**

(datum prestanka važenja patenta)

2007-04-30

prestanak važenja patenta sa 2007-04-30

(Međunarodna klasifikacija patenata prema IPC)

**C 07 C 143/79, 149/425, 149/41, 295/04; A 61 K
31/18**

(objavljeno u Glasniku)

1-2/1999

INDUSTRIJSKI DIZAJN INDUSTRIAL DESIGNS

OBJAVA INDUSTRIJSKOG DIZAJNA

Bibliografski podaci svrstani su prema rastućem registarskom broju industrijskog dizajna

Podaci su popraćeni INID kodom/Internationally agreed Numbers for the Identification of Data/(br. u zagradi)

za identifikaciju podataka o patentima a prema standardu WIPO ST.80.

Prikaz redosleda podataka u objavljenom industrijskom dizajnu je slijedeći:

- (11) **Registarski broj industrijskog dizajna** (15) Datum registracije industrijskog dizajna
- (21) Registarski broj prijave industrijskog dizajna (22) Datum podnošenja prijave ind. dizajna
- (18) Datum do kojeg važi priznato pravo industrijskog dizajna
- (28) Predmet prijave-dvodimenzionalan ili trodimenzionalan; ukupan broj predmeta zaštite
- (30) Podaci o unijskom pravu prvenstva (broj prioritete prijave, datum podnošenja i država)
- (23) Datum izložbenog (sajamskog) prvenstva, naziv izložbe i mjesto održavanja izložbe
- (51) **Međunarodna klasifikacija za industrijski dizajn prema Lokarnskom aranžmanu**
- (73) **Nosilac(oci) industrijskog dizajna**
- (72) Autor(i) industrijskog dizajna
- (74) Zastupnik(ici)
- (54) **Naziv predmeta zaštite**
- (57) Opis karakterističnih obilježja predmeta zaštite, uključujući i naznaku boja

(55) PRIKAZ PREDMETA
ZAŠTITE

STRUKTURA REGISTARSKOG BROJA INDUSTRIJSKOG DIZAJNA

BA D 97 0001

DVOSLOVNA
OZNAKA **BA**
PREDSTAVLJA KOD
DRŽAVE PREMA
STANDARDU ISO **3166**
I WIPO **ST.3**

SLOVNA OZNAKA **D**
PREDSTAVLJA
INDUSTRIJSKI DIZAJN

REDNI BROJ PRIJAVE
INDUSTRIJSKOG DIZAJNA

GODINA U KOJOJ JE
PODNESENA PRIJAVA
INDUSTRIJSKOG DIZAJNA

Napomena:

U skladu sa Zakonom o industrijskom vlasništvu (Službeni glasnik BiH br. 03/02) i članom 14. tačka 3. Pravilnik o industrijskom dizajnu (Službeni glasnik BiH br. 22/02) u strukturi registarskog broja industrijskog dizajna mijenja se slovna oznaka "**MU**" sa slovnom oznakom "**D**". Nova struktura registarskog broja industrijskog dizajna primjenjuje se samo za prijave industrijskog dizajna podnešene nakon stupanja na snagu Pravilnika o industrijskom dizajnu

(11) **BAD 06330** (15) 2008-06-05

(21) BAD 06330A (22) 2006-08-28

(18) 2016-08-28

(28) trodimenzionalan 1 (jedan)

(30) 000519608 2006-04-28 EU

(51) **LOC (8) CI. 07-01**

(73) **Deutsche Extrakt Kaffee GmbH,
Buschwerder Hauptdeich 10,
21107 Hamburg, DE**

(72) HIRSCH Christian,
Wiesengrund 10,
37691 Boffzen, DE

(74) Dragan Mićunović

(54) **ŠOLJICA**



SL.1.1



SL.1.2

(11) **BAD 06336** (15) 2008-06-04

(21) BAD 06336A (22) 2006-11-10

(18) 2016-11-10

(28) trodimenzionalan 1 (jedan)

(30) 000556725-0001 2006-07-06 EU

(51) **LOC (8) CI. 09-03**

(73) **Deutsche Extrakt Kaffee GmbH,
Buschwerder Hauptdeich 10,
21107 Hamburg, DE**

(72) MANNES Stefan,
Choriner Straße 23,
D-10435 Berlin, DE

(74) Dragan Mićunović

(54) **STAKLENE TEGLE ZA HRANU**



SL.1.1



SL.1.2



SL.1.3



SL.1.4

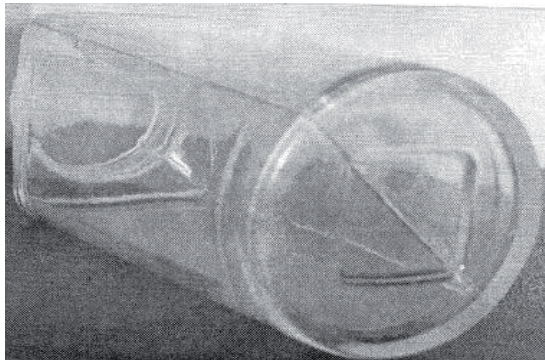

SL.1.5

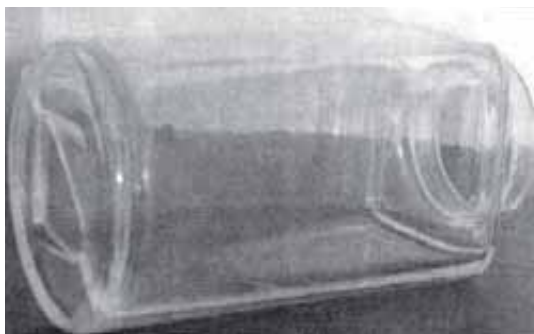

SL.1.6

(11) **BAD 06337** (15) 2008-04-07

(21) **BAD 06337A** (22) 2006-11-15

(18) 2016-11-15

(28) dvodimenzionalan 23 (dvadeset tri)

(30) 406 02 886.9 2006-05-26 DE
406 05 399.5 2006-10-19 DE

(51) **LOC (8) CI. 19-08**

(73) **LIDL STIFTUNG & Co. KG,**
Stiftsbergstrasse 1,
D-74167 Neckarsulm, DE

(72) THOST Hubertus,
Hofgartenstrasse 14,
D-74189 Weinsberg, DE

(74) Dragan Mićunović

(54) **NALJEPNICE MALI GUSAR**



SL.1.1



SL.2.1



SL.3.1



SL.7.1



SL.4.1



SL.8.1



SL.5.1



SL.9.1



SL.6.1



SL.10.1



SL.14.1



SL.11.1



SL.15.1



SL.12.1



SL.16.1



SL.13.1



SL.17.1

(11) **BAD 06338** (15) 2008-06-06

(21) BAD 06338A (22) 2006-11-17

(18) 2016-11-17

(28) trodimenzionalan 1 (jedan)

(30) 308 2006-05-17 LI

(51) **LOC (8) Cl. 09-01**

(73) **Bacardi & Company Limited,
a Liechtenstein corporation,
Aeulestrasse 5,
9490 Vaduz, LI**

(72) DI ROBILANT Maurizio,
c/o Robilant & Associati SpA,
Via Viegevano n.41,
20144 Milano, IT

DELL'ORTO Giulliano,
c/o Robilant & Associati SpA,
Via Viegevano n.41,
20144 Milano, IT

(74) INTELBIRO d.o.o.

(54) **BOCA**



SL.1.1



SL.1.2



SL.1.3



SL.1.4



SL.1.5



SL.1.6

(11) **BAD 06340** (15) 2008-06-10

(21) BAD 06340A (22) 2006-12-01

(18) 2016-12-01

(28) trodimenzionalan 4 (četiri)

(30) 000560263 2006-07-13 EU

(51) **LOC (8) Cl. 09-01**

(73) **Henkel Kommanditgesellschaft auf Aktien,
Henkelstrasse 67,
40589 Düsseldorf, DE**

(72) MÜHLHAUSEN Hans Georg,
Schimmelpfennigstrasse 61,
40597 Düsseldorf, DE

REIMANN Matthias
Urdenbacher Allee 51,
40593 Düsseldorf, DE

(74) DIANA PROTIC-TKALČIĆ

(54) BOCA



SL.1.1



SL.1.2



SL.2.1



SL.2.2

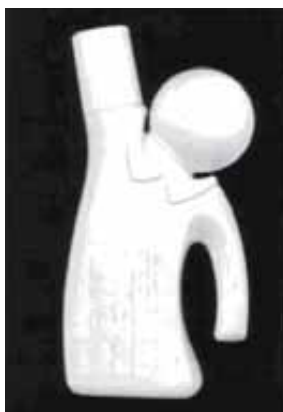

SL.1.3



SL.1.4



SL.2.3



SL.2.4



SL.1.5



SL.1.6



SL.2.5



SL.2.6



SL.1.7



SL.2.7



SL.3.1



SL.3.2



SL.4.1



SL.4.2



SL.3.3



SL.3.4



SL.4.3

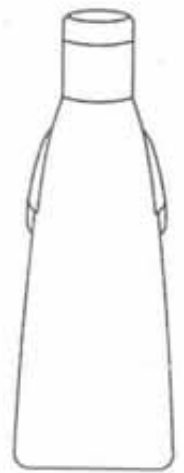

SL.4.4



SL.3.5

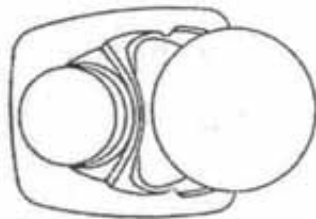

SL.3.6



SL.4.5

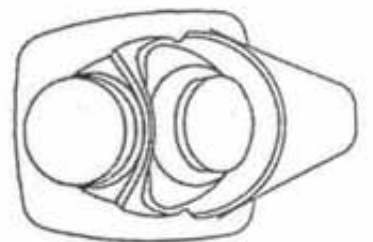

SL.4.6

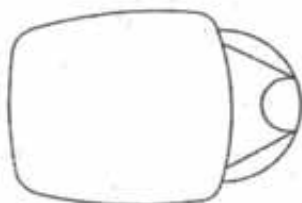

SL.1.1



SL.4.7

(11) **BAD 07353** (15) 2008-04-09

(21) BAD 07353A (22) 2007-02-06

(18) 2017-02-06

(28) trodimenzionalan 1 (jedan)

(51) **LOC (8) CI. 09-01**

(73) **SARAJEVSKA PIVARA d.d. Sarajevo,
Franjevačka br. 15,
71 000 Sarajevo, BA**

(72) Ne želi biti naveden,

(74) Dragan Mićunović

(54) **FLAŠA ZA VOĆNI SOK 1L**



SL.1.1



SL.1.2



SL.1.3

(11) **BAD 07385** (15) 2008-03-28

(21) BAD 07385A (22) 2007-06-11

(18) 2017-06-11

(28) trodimenzionalan 1 (jedan)

(51) **LOC (8) CI. 07-04**

(73) **LIJANOVIĆI d.o.o. ŠIROKI BRIJEG,
Visoka glavica bb,
88220 Široki Brijeg, BA**

(72) Ne želi biti naveden,

(74) DAMIR TKALČIĆ

(54) **STALAK ZA PRŠUT**

Napomena: prekoredno ispitivanje



SL.1.1



SL.1.2



SL.1.3

(11) **BAD 08437** (15) 2008-05-08

(21) BAD 08437A (22) 2008-04-14

(18) 2018-04-14

(28) trodimenzionalan 2 (dva)

(51) **LOC.(8) Cl. 09-01**

(73) **Bihaćka pivovara d.d. Bihać,
Vinička bb,
77 000 Bihać, BA**

(72) PLASTO Samir,
M.Tita 40,
71 000 Sarajevo, BA

(74) NEMA ZASTUPNIKA

(54) **BOCA**

Napomena: prekoredno ispitivanje



SL.2.1



SL.2.2



SL.1.1



SL.1.2

INDEX PREMA RASTUĆEM REGISTRARSKOM BROJU INDUSTRIJSKOG DIZAJNA

Registarski broj industrijskog dizajna

BAD 06330

BAD 06336

BAD 06337

BAD 06338

BAD 06340

BAD 07353

BAD 07385

BAD 08437

INDEX PREMA MEĐUNARODNOJ KLASIFIKACIJI ZA INDUSTRIJSKI DIZAJN

**Međunarodna klasifikacija
za industrijski dizajn prema
Lokarnskom aranžmanu**

**Registarski broj
industrijskog dizajna**

LOC (8) CI. 07-01

BAD 06330

LOC (8) CI. 07-04

BAD 07385

LOC (8) CI. 09-01

BAD 06338

BAD 06340

BAD 07353

BAD 08437

LOC (8) CI. 09-03

BAD 06336

LOC (8) CI. 19-08

BAD 06337

INDEX PREMA NOSITELJIMA INDUSTRIJSKOG DIZAJNA

Nositelj industrijskog dizajna	Registarski broj industrijskog dizajna
Bacardi & Company Limited, a Liechtenstein corporation	BAD 06338
Bihaćka pivovara d.d. Bihać	BAD 08437
Deutsche Extrakt Kaffee GmbH	BAD 06330 BAD 06336
Henkel Kommanditgesellschaft auf Aktien	BAD 06340
LIDL STIFTUNG & Co. KG	BAD 06337
LIJANOVIĆI d.o.o. ŠIROKI BRIJEG	BAD 07385
SARAJEVSKA PIVARA d.d. Sarajevo	BAD 07353

PRESTANAK VAŽENJA INDUSTRIJSKOG DIZAJNA

(registarski broj industrijskog dizajna)

BAMU98047

(objavljeno u Glasniku)

1/2001

(nosilac industrijskog dizajna)

KONJUH, preduzeće za proizvodnju i promet namještaja d.d. sa p.o. Živinice

(Međunarodna klasifikacija za industrijski dizajn prema Lokamskom aranžmanu)

LOC (7) Cl. 06-01; 19-06

(naziv predmeta zaštite)

DJEČIJA DEMONTAŽNA KLUPA ZA CRTANJE

(datum prestanka važenja industrijskog dizajna)

2008-04-13

BAMU98048

4/2000

PepsiCo, INC. (North Carolina Corporation)

LOC (7) Cl. 09-01

BOCA ZA NAPITKE

2008-04-22

BAMU98050

4/2000

LIJANOVIĆI d.o.o. ŠIROKI BRIJEG

LOC (7) Cl. 07-04

STALAK ZA PRŠUT

2008-05-08

BAMU98051

1/2001

PODRAVKA - Prehrambena industrija d.d.

LOC (7) Cl. 09-03

AMBALAŽNA KUTIJA

2008-05-22

BAMU98052

4/2000

Schöller Lebensmittel GmbH & Co. KG

LOC (7) Cl. 01-01

SLADOLED NA DRŠCI

OBJAVA PROMJENE

OBJAVA PROMJENA NAZIVA NOSITELJA PRAVA

BAD06340

2/2008

Henkel AG & Co. KGaA

Henkelstrasse 67, 40589 Düsseldorf, DE

2008-07-09

ŽIGOVI TRADEMARKS

OBJAVA ŽIGOVA

Bibliografski podaci svrstani su prema rastućem registarskom broju žiga

Podaci su popraćeni INID kodom /Internationally agreed Numbers for the Identification of Data / (broj u zagradi), za identifikaciju podataka o žigovima a prema standardu

Prikaz redoslijeda podataka u objavljenom žigu je slijedeći:

- | | |
|---|--|
| (111) Registarski broj žiga | (181) Datum do kojeg važi pravo na žig |
| (210) Broj prijave žiga | (220) Datum podnošenja prijave žiga |
| (151) Datum registracije žiga | |
| (300) Podaci o pravu prvenstva (država, datum podnošenja i broj prioritetne prijave) | |
| (230) Datum izložbenog (sajamskog) prava prvenstva | |
| (641) Podaci o prijavi podnesenoj kod bivšeg SZP (broj prijave, datum podnošenja prijave) | |
| (732) Nosilac žiga | |
| (740) Zastupnik | |
| (551) Kolektivni žig | |
| (591) Boje | |
| (554) Trodimenzionalni žig | |
| (539) Opis | |
| (540) Izgled žiga | |

Izgled žiga (text ili slika)
(max 8 x 8 cm za sliku)

(531) Međ. klasifikacija figurativnih elemenata žigova prema Bečkoj klasifikaciji - sedma edicija

(511) **Međunarodna klasifikacija roba i usluga prema Ničanskoj klasifikaciji**

STRUKTURA REGISTRARSKOG BROJA ŽIGA

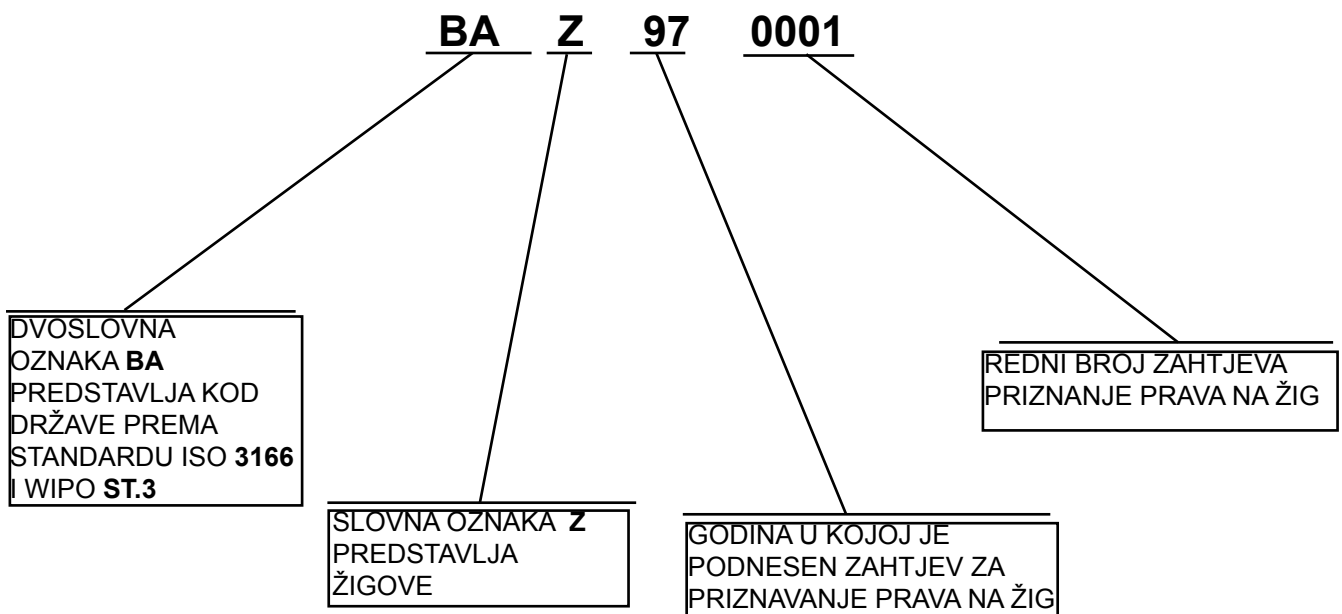

(111) **BAZ025936** (181) 2012-05-06

(210) BAZ025936A (220) 2002-05-06

(151) 2008-04-10

(732) **ATLANTIC INDUSTRIES**
P.O. Box 309 GT, Ugland House,
South Church Street, George Town,
Grand Cayman
KY

(740) „ŽIVKO MIJATOVIĆ & PARTNERS“ d.o.o.
 Sarajevo

(540)

SCHWEPPE'S INDIAN TONIC

(511)

32

Bezalkoholna pića-tonik.

(111) **BAZ026143** (181) 2012-07-26

(210) BAZ026143A (220) 2002-07-26

(151) 2008-03-25

(732) **KARELIA TOBACCO COMPANY INC.**
Athinon Street, GR 241 00,
GR

(740) Dr DIANA PROTIĆ-TKALČIĆ

(540)



(531) 1.17; 17.5; 25.1; 27.5.

(511)

34

Duhan i proizvodi od duhana; cigare, cigarete, cigarilosi i šeruti cigare; pribor za pušače; pepeljare, kutije za cigarete (tabakere), upaljači i njima pripadajući dodaci, i šibice.

(111) **BAZ026155** (181) 2012-07-29

(210) BAZ026155A (220) 2002-07-29

(151) 2008-03-25

(732) **FRANCK d.d.**
Vodovodna 20, 10000 Zagreb
HR

(740) Dr DIANA PROTIĆ-TKALČIĆ

(591) bijela, crvena, zlatna, žuta, zelena, crna, plava

(540)



(531) 25.1; 25.7; 27.5; 29.1.

(511)

30

Mljevena kava.

(111) **BAZ026156** (181) 2012-07-29
 (210) BAZ026156A (220) 2002-07-29
 (151) 2008-03-25

(732) **FRANCK d.d.**
Vodovodna 20, 10000 Zagreb
HR

(740) Dr DIANA PROTIĆ-TKALČIĆ

(591) bijela, crvena, zlatna, žuta, zelena, crna,
 plava, smeđa

(540)



(531) 2.3; 19.3; 27.5; 29.1.

(511)

30

Mljevena kava.

(111) **BAZ026157** (181) 2012-07-29
 (210) BAZ026157A (220) 2002-07-29
 (151) 2008-03-25

(732) **FRANCK d.d.**
Vodovodna 20, 10000 Zagreb
HR

(740) Dr DIANA PROTIĆ-TKALČIĆ

(591) bijela, crvena, zlatna, žuta, zelena, crna,
 plava

(540)



(531)24.5; 25.1; 27.5; 29.1.

(511)

30

Mljevena kava.

(111) **BAZ026182** (181) 2012-08-15

(210) BAZ026182A (220) 2002-08-15

(151) 2008-04-10

(732) „Euro-Hem“ d.o.o. Banja Luka
Ul. P.M.Sokolovića br. 8, Banja Luka
BA

(740) „INTELBIRO“ d.o.o.

(591) žuta, crvena, zelena, plava, bijela, crna

(540)



(531)1.1; 25.3; 27.5; 29.1.

(511)

03

Preparati (pripravci) za bijeljenje i ostale stvari za pranje; preparati za čišćenje, poliranje, odmašćivanje i struganje.

(111) **BAZ026201** (181) 2012-08-27

(210) BAZ026201A (220) 2002-08-27

(151) 2008-03-19

(732) **SARAJEVSKI KISELJAK d.d.**
Kraljice mira br. 7, 71250 Kiseljak
BA

(740) NEMA ZASTUPNIKA

(540)

SKY

(511)

32

Bezalkoholna pića na bazi prirodne mineralne vode.

(111) **BAZ026226** (181) 2012-09-06

(210) BAZ026226A (220) 2002-09-06

(151) 2008-02-26

(732) **SGS Societé Générale de Surveillance S.A.**
1, place des Alpes, CH- 1201 Geneva
CH

(740) Nedim Krilić

(540)



(531)24.17; 26.1; 26.11; 27.5.

(511)

42

Usluge inspekcije, procjene i kontrole menadžmenta, personalnog i proizvodnog sistema drugih subjekata da bise obezbjedila i potvrdila usaglašenost sa nacionalnim i međunarodnim normama i standardima u svrhu davanja certifikata; usluge inspekcije proizvoda koje nude drugi subjektiradi obezbjeđivanja i potvrđivanja saglasnosti sa nacionalnim i međunarodnim normama i standardima u svrhu davanja certifikata.

(111) **BAZ026293** (181) 2012-10-14

(210) BAZ026293A (220) 2002-10-14

(151) 2008-02-27

(732) **Felix Polska Sp. z o.o.**

**Niedzwiedz 64, 32-090 Slomniki k.
Krakowa
PL**

(740) Dr DIANA PROTIĆ-TKALČIĆ

(540)

FELIX

(511)

29

Pripremljeni koštunjavi plodovi; koštunjavi plodovi reliveni sa prelivima; snek proizvodi na bazi koštunjavih plodova; pripremljene sjemenke; sušeno suptropsko voće.

30

Krekeri od riže (snek); čokoladni bomboni-praline od koštunjavih plodova; snekovi i snek hrana.

31

Nepripremljeni koštunjavi plodovi; nepripremljene sjemenke.

(111) **BAZ026297** (181) 2012-10-15

(210) BAZ026297A (220) 2002-10-15

(151) 2008-03-25

(732) **TABACALERA DEL ESTE, S.A.**

**Yburá Pyta y Mandarinas-Villa
Conavi II, Hernandezias
PY**

(740) „ŽIVKO MIJATOVIĆ & PARTNERS“ d.o.o.
Sarajevo

(591) bež, zlatna, crvena, plava, bijela

(540)



(531) 1.1; 3.3; 24.1; 25.7; 27.5; 29.1.

(511)

34

Duhan, substituti duhana (zamjena za duhan), cigarete; cigare.

(111) **BAZ026324** (181) 2012-10-28

(210) BAZ026324A (220) 2002-10-28

(151) 2008-02-19

(732) **Craw Daddy Licensing, Inc.**
15821 Ventura Blvd., Suite 500,
Encino, CA 91436
US

(740) Dr DIANA PROTIĆ-TKALČIĆ

(540)

CINDY

(511)

03

Sapuni, parfimerijski proizvodi, eterična ulja, preparati za njegu tijela i ljepote, preparati za kosu, sredstva za njegu zuba.

(111) **BAZ026389** (181) 2012-11-29

(210) BAZ026389A (220) 2002-11-29

(151) 2008-05-26

(732) **NOVARTIS VACCINES AND**
DIAGNOSTICS, INC.
4560 Horton Street, Emeryville,
California 94608-2916
US

(740) Nedim Krilić

(540)

CHIRON

(511)

01

Kemijski reagensi; kompleti koji sadrže kemijske reagense za upotrebu in vitro, te za znanstvenu i istraživačku upotrebu; enzimi za znanstvenu i istraživačku upotrebu; vehikulum za genski unos za uvođenje genetskih materijala u stanice, sve u znanstvene i istraživačke svrhe.

05

Farmaceutski proizvodi; reagensi za dijagnosticiranje; kompleti koji sadrže reagense za dijagnosticiranje za medicinsku upotrebu in vitro; hormoni; faktori rasta; profilaktična i terapijska jela; enzimi za medicinsku

upotrebu; nukleinske kiseline; adjuvansi; antigeni; vehikulum za genski unos za uvođenje genetskih materijala u stanice, sve u svrhe prevencije ili liječenja bolesti.

09

Luminometri; računalni programi za upotrebu kod laboratorijske opreme.

10

Medicinski uređaji i instrumenti, a naročito: medicinska oprema za dijagnosticiranje, te dijelovi i pribor za isto; medicinska oprema za analizu krvi; inhalator za davanje farmaceutskih proizvoda.

42

Usluge istraživanja u oblastima biotehnologije i farmaceutike.

44

Usluge analize krvi.

(111) **BAZ026402** (181) 2012-12-02

(210) BAZ026402A (220) 2002-12-02

(151) 2008-02-14

(732) **AVON PRODUCTS, INC.**
1345 Avenue of the Americas, New
York, NY 10105-0195
US

(740) Nedim Krilić

(540)

DOUBLE IMPACT

(511)

03

Ruževi za usne.

(111) **BAZ036465** (181) 2013-01-15

(210) BAZ036465A (220) 2003-01-15

(151) 2008-05-16

(732) **FARLING INDUSTRIAL CO., LTD.**
No. 158-1, Den Lee Rd., Den Lee
Village, Hsien Hsi Hsiang, Changhua
Hsien
TW

(740) „Linea Sušić“ d.o.o.

(540)



(531) 19.8; 27.5; 28.3.

(511)

03

Lanolin krema, lanolin ulje, kolonjska voda, mlijeko za kožu, vodootporna kozmetika u prahu, kozmetika u prahu, krema za usne, ulje za tuširanje, talk za toaletne potrebe, puder za bebe, vata za skidanje šminke, sapuni, sapuni za čišćenje lica, kreme za čišćenje lica, mlijeko za čišćenje lica, mlijeko za tuširanje, šamponi, regeneratori za kosu, deterdženti za flašice, proizvodi za njegu zuba, dječija pasta za zube, šamponi za bebe, ulja za bebe, losioni za bebe, sapuni za bebe, kompaktni puder, sredstva za njegu zuba u prahu, vodica za njegu zuba, pjene za kupanje, kupke u prahu, sredstva za pranje flašica, bebi tečnost za ispiranje grla, deterdženti za veš.

05

Štapići za uši, konac za pupak beba, higijenski ulošci, higijenski pamučni jastučići, pojasevi za menstruaciju, higijenske trake za menstruaciju, mlijeko u prahu za djecu, dječija konzervirana hrana, hrana za bebe (zamjena za majčino mlijeko).

08

Viljuške, kašike, grickalice za nokte, mikser za hranu, aparat za pravljenje dječije hrane, sigurnosne makaze, kliješta, pribor za guljenje.

09

Toplomjer, termometar, pribor za čišćenje kontaktnih sočiva, fotoaparati, radio, monitori, zvučnici, kaleidoskopi, naočale, prekidač, utikač, adapter, utičnica, otpornik, štitnik za utičnice, senzor za temperaturu, mikrofoni.

10

Igle za šprice, invalidska kolica, aparati za mjerenje pritiska, toplomjeri, naprave za dojenje, oprema za očuvanje toplote kod djece, sterilizatori flašica za hranjenje, flašice za hranjenje, cucle, dude varalice, poklopci flašica za hranjenje, jastuci sa ledom, vrećice sa ledom, termofori, vrećice za urin, kondomi, pojasevi za trudnice i porodilje, pumpice za izdavanje mlijeka, umirivači za desni, štitnici za grudi, sprave za lako hranjenje, nazalni aspiratori, medicinski štitnici za vrat, steznici, štitnici za bradavice, sredstva za vaginalno tuširanje, medicinske hirurške rukavice, masažeri, instrumenti za postizanje intenziteta, instrumenti za mamoplastiju, sprave za mršavljenje, električne masažne stolice, konac za zube, bebi rektalni toplomjer, flašice za davanje lijekova, jastučići za grudi (kod laktacije), štitnici za struk, štitnici za koljena, kopče sa lančićem za dude varalice, držači dudu varalica, bebi monitori, čistači za uši, čistači za nos.

11

Električne grijalice, električne termos boce, uređaji za proizvodnju pare i ventilaciju, uređaji za otklanjanje vlage, uređaji za proizvodnju vlage, električni grijači za flašice, bebi tuta sa rezervoarom, bebi kade, dječija sjedišta za WC šolje, kade, lavi za bebe, WC šolje sa vodokotlićem, rezervoari, prilagodljiva bebi kada, setovi za kupanje, sterilizatori, uređaji za održavanje toplote, posude za obučavanje djeteta da koristi toalet, pročišćivači zraka, sušilice.

12

Kolica za bebe i stolice na guranje, sigurnosna sjedištsjedala za djecu u vozilima, bebi hodalice, pokretni dubci, dječija kolica s četiri točka, kolica za namirnice, dječija kolica za igru, invalidska kolica, tricikli.

16

Toaletne papirne maramice, toaletni papir za jednokratnu upotrebu, papirnati ubrusi za skidanje šminke, vlažne maramice, ubrusi za jednokratnu upotrebu, papirnati stolnjaci, papirnati ručnici, toaletni papirni ubrusi, vlažni brisači, naljepnice, ziherice, reklamni časopisi, slika, brošure, pribadače, pelene za jednokratnu upotrebu, pelene za jednokratnu upotrebu u rolnama, maramice, papirnat portiklice za jednokratnu upotrebu, ljepljive trake, poster, table, priručnici.

18

Torbe za nošenje bebi i dječijeg pribora, bebi kišobrani, bebi nosiljke, maramice za nošenje beba, torbe za nošenje beba, ruksaci, torbe za kupovinu, kozmetičke torbice, ručne torbe.

20

Relaksirajuće stolice za odmor sa podešavanjem, stolice za ljuljanje, kolijevke, krevci, stolice za bebe, električne kolijevke, bebi sjedalice za auto, stolice za hranjenje djece, bebi ogradice za igru, jastuci, bebi vreće za spavanje, popluni, jorgani, madraci, flašice, posude za mlijeko u prahu, posteljina za krevetiće, slamarice, vješalice, zaštitni jastuci za bebe i djecu, stalci za izlaganje bebi i dječijih proizvoda, stolice na rasklapanje, kreveti na sprat, tacne za jelo za krevet, bebi hodalice, poklopci za flašice, čepovi za flašice, držači za flašice, jastuci za zaštitu vrata, gumeni čaršafi za krevetiće, ogradice za krevetiće, zaštitna vrata za djecu

21

Šoljice, zdjele, tanjiri, šoljice za čaj, čačkalice, kutija za užinu, termos boce, termos šoljice, termos čaturice, ručni mikseri za voće, cjediljke za sokove, pribor za jelo koji održava toplotu hrane, četkice za zube, češljevi i četke, četke za flašice i cucle, spužve sa drškom, flašice za zagrijavanje, jastučići za pudranje, tute, bebi kade, bebi tute sa rezervoarom, spužve, grijači flašica, celulozne spužve za kupanje, posude za vrenje vode, filteri, konac za zube, vješalice, bebi držači za kade, podmetači za kade.

24

Pamučno platno, pamučno platno sa šarama, platno za kišobran, platno za kabanice, stolnjaci, madraci, jorgani, navlake za jorgane, posteljina, čaršafi, popluni, jastučnice, mreže protiv komaraca, dekice za bebe, peškiri, peškiri za kupanje, maramice, gumene rukavice, plastične rukavice, rukavice od sintetičke gume, higijenske rukavice za jednokratnu upotrebu, rukavice za čišćenje bez prstiju, perunike, krpe za kupanje, krpe za pranje, rukavice za toaletne potrebe, jastuci za bebe, muzičke platnene igračke za krevetiće i kolica.

25

Steznici, donjiveš, dječija odjeća, odjeća za bebe, odjeća za relaksaciju, cipele za bebe, čizmice za bebe, čarape za bebe, dokoljenice, čarape sa zaštitom od spadanja, papuče, odjeća za igru, majice (tee-shirts), šorcevi, potkošulje, gaćice koje se vežu sa strane, gaćice, platnene pelene, vinil gaćice, portiklice, portiklice na navlačenje bez rukava, pojasevi za stomak, šeširići za bebe, dječiji šeširi, rukavice za bebe, rukavice sa prstima, štitnici za koljena, neprovidne hulahopke, peškiri sa kapuljačom, kaišići za kukove za bebe, sigurnosni pojasevi za držanje beba, grudnjaci za dojenje, šorcevi za trudnice i porodilje, donji veš za trudnice i porodilje, džemperi, košulje, sportska odjeća, kaputi, ogrtači, šalovi, kravate, zaštitne gaćice za pelene za bebe, zaštitni čaršafi, zaštitni podmetači, kapice za kupanje, šeširići za pranje kose, naramenice.

28

Igre i igračke, igračke koje zveče, igračke koje se stišču, edukativne (didaktičke) igračke, slagalice, punjene igračke, igračke za modeliranje, igračke za pravljenje mjehurića, dječiji tobogani, dječije ljuļaške, igračke za gradnju, saonice, marionete, drvene igračke, puzzle, muzičke igračke, autići, tricikli.

29

Meso, riba, perad i divljač, mesni ekstrakti, konzervirano, sušeno i kuhano voće i povrće, želei, džemovi, jaja, mlijeko, mlijeko u prahu, jestiva ulja i masti, konzervirana hrana, kiselina, mlijeko s raznim ukusima, sintetički puter, tablete koncentriranog mlijeka, sojino mlijeko u prahu, sušeni mesni proizvodi, mesni umaci.

30

Sladoled, soja sos, šećer za bebe, med, poslastice, pite, hljeb, kolači, keksi, peciva, sirup od melase, riža, zobeno brašno, pšenica, jestiva glukoza, krekeri od riže, fruktoza, sirupi, slad, mekanii slatkiši, žitarice.

(111) **BAZ036471** (181) 2013-01-17

(210) BAZ036471A (220) 2003-01-17

(151) 2008-04-02

(732) **KADIOGLU KOZMETIK SANAYI VE TICARET ANONIM SIRKETI**

**Maltepe Mah. Demirciler Çarsisi
Yeniyol Cad. No. 51 Zeytinburnu,
Istanbul
TR**

(740) „Linea Sušić“ d.o.o.

(591) crvena

(540)



(531) 5.5; 26.11; 29.1.

(511)

03

Deterdžent, preparati za izbjeljivanje, soda za pranje, plavilo za veš, sapuni, omekšivači za platno, preparati za odstranjivanje kamenca u kućanstvu, preparati za pranje /ribanje/ suđa, preparati za poliranje, parfemi; esencijalna /čista/ ulja, kolonjska voda, losioni, dezodoransi za ličnu upotrebu, ružino ulje, losioni za brijanje, lakovi za nokte, ruževi za usne, maskare, kozmetičke kreme, farbe za

kosu, šamponi, preparati za regeneraciju kose, olovke u boji za obrve, olovke u boji za usne, olovke u boji za oči, sjenila za oči, kreme za očuvanje kože; podloga za šminku, puderi za lice, lakovi za nokte i njihovi odstranjivači i čistači takvih materijala; aceton za kozmetičke svrhe; proizvodi za njegovanje noktiju; preparati za sunčanje, kozmetički pribori, kozmetički ili materijali za čišćenje od impregmiranih papira, pamuk; pamučni štapići za kozmetičke svrhe, štapići za čišćenje ušiju, kozmetički papiri za čišćenje, vlažne maramice, pamuk; sapuni za ličnu upotrebu uključujući medicinske sapune i sapune za otklanjanje mirisa, sapuni za dezinfekciju, sapuni protiv znojenja, paste za zube, medicinski preparati za pranje zuba, prah za čišćenje zuba, ne – medicinske tečnosti za ispiranje usta, zubne paste protiv kamenca.

05

Lijekovi, anti – bebi pilule, vakcine, serumi, vitamini, dijagnostički preparati za medicinske svrhe, mediji za bakteriološke kulture, bakteriološki preparati za medicinsku i veterinarsku upotrebu, flasteri za medicinsku upotrebu, alkohol za farmaceutske preparate, dijetetne substance, dijetetna hrana prilagođena za medicinske svrhe, hrana za bebe, materijali za nadogradnju slomljenih zuba, vosak za uzimanje otisaka zuba za dentiste, materijal za učvršćivanje zubnih proteza, paste za modeliranje zuba, legure plemenitih metala za dentalne svrhe, gasovi za medicinske svrhe, higijenski proizvodi, tamponi, flasteri za medicinske svrhe, zavoji, materijali za kompresiju /zaustavljanje krvarenja/ za medicinske svrhe, medicinske trave i napici od trava, mješavine od trava i njihovi sadržaji za medicinske svrhe, medicinski preparati za mršavljenje, žinšen čaj za medicinsku upotrebu, preparati protiv gljivica, kemijske substance protiv korova, kemijske substance protiv insekata, kemijske substance protiv parazita, proizvodi protiv plijesni, preparati protiv moljaca, otrovi za štakore, odstranjivači mirisa, dezodoransi koji nisu za ličnu upotrebu, sredstva za dezinfekciju, antiseptici (ubijaju bacile), deterdženti za medicinske svrhe, kemijski elementi i prirodni proizvodi koji se koriste u farmakologiji.

25

Odjeća proizvedena od raznih materijala a ne koristi se u svrhu zaštite (odjeća za kuću i van); pokrivala za glavu, odjeća od materijala od kojeg se prave farmerke i radna odjeća, odjeća od kože, mekana i komotna odjeća, odjeća za sportske aktivnosti, odjeća za kupatilo i plažu, donji veš, potkošulje bez rukava, grudnjaci, podsuknje, ženske potkošulje bez rukava, donji veš od flanela, bodiji, korzeti, kućne jakne, spavačice, kaputi, ženski kaputi, mantili s kapuljačom, kaputi, kabanice, kišni mantili, prsluci, jakne, pantalone, sukne, haljine, šorcevi, majice, razne majice dugih rukava koje upijaju znoj a najčešće su napravljene od pamuka, majice, džemper na raskopčavanje, džemper, bluze, šorcevi, bermude, overali /ogrtači ili radni kombinezoni/, vreće za spavanje, radna odjeća, školske kecelje, soknice, obuća, cipele, čizme čiji je gornji dio obično napravljen od drugog

materijala, čizme, papuče, meke obično pletene cipele za bebe ili jednokratne plastične navlake za cipele koje nosi bolnički personal u sterilnim prostorijama, sportske cipele i kopačke, dijelovi za cipele kao što su đonovi, pete, sare, gornji dijelovi; odjeća za glavu, kape, šeširi, beretke; specijalna roba uključena u ovu grupu za bebe, uglavnom jakne, najlon gaćice, dodatni ili pomoćni pribor, obični tregeri za pantalone, tregeri, kaiševi, leptir – mašne, kravate, kravate od šarenog svilenog materijala, rukavice, šalovi, aplikacije – oznake – trake za stavljanje oko nadlaktice, trake za glavu, pokrivala za glavu.

(111) **BAZ036548** (181) 2013-02-04

(210) BAZ036548A (220) 2003-02-04

(151) 2008-02-26

(732) **SIDENOR STEEL PRODUCTS
MANUFACTURING COMPANY S.A.
115 Kifisias Avenue, Athens
GR**

(740) Rizah Pašalić i Inja Pašalić

(591) srebrnosiva, zelena

(540)



(531) 14.3; 21.3; 27.5; 29.1.

(511)

06

Metali i njihove legure; metalna građevinska građa; transportne građevinske zgrade; metalna građa za željezničke šine; ne-električni kablovi i žice od metala; gvoždarija, mali predmeti od gvožđa; cijevi i tube od metala.

40

Obrada materijala.

(111) **BAZ036549** (181) 2013-02-04

(540)

(210) BAZ036549A (220) 2003-02-04

(151) 2008-03-19

(732) **DYRUP A/S**
Gladsaxevej 300, 2860 Soborg
DK

(740) Nedim Krilić

(540)

GORI

(511)

01

Kemijski proizvodi za industriju, znanost i fotografsku djelatnost, kao i za ratarstvo, povrtlarstvo i šumarstvo; sirova umjetna smola, sirova plastika (od kojih navedeni proizvodi nisu politetrafluoroetilen (PTFE); gnojivo za zemlju; mješavine za gašenje požara; preparati za kaljenje, zavarivanje i lemljenje metala; kemijski proizvodi za konzerviranje hrane; sredstva za štavljenje kože; ljepila (ljepljive tvari) namijenjene za industriju (međutim ne od politetrafluoroetilena (PTFE).

02

Boje, lakovi i glazure; proizvodi za konzerviranje drva; zaštita od hrđe te od propadanja i truljenja drva; tvari za bojanje; nagrizajuće tvari; prirodne sirove smole; metali u listovima i prahu za slikare, dekoratere, tiskare i umjetnike.

03

Preparati za čišćenje, poliranje, odmašćivanje i struganje; proizvodi za uklanjanje laka.

05

Proizvodi za uništavanje životinjskih štetočina, herbicidi, fungicidi.

(111) **BAZ036552** (181) 2013-02-06

(210) BAZ036552A (220) 2003-02-06

(151) 2008-02-20

(732) **British American Tobacco (Brands) Inc.**
401 South Fourth Avenue, Suite
1800, Louisville, Kentucky 40202
US

(740) „ŽIVKO MIJATOVIĆ & PARTNERS“ d.o.o.
 Sarajevo

(531) 27.5.

(511)

34

Cigarete, duvan, duvanski proizvodi, proizvodi za pušače, šibice, upaljači.

(111) **BAZ036553** (181) 2013-02-06

(210) BAZ036553A (220) 2003-02-06

(151) 2008-03-19

(732) **Diners Club International Ltd.**
8430 W. Bryn Mawr Ave., Chicago, IL
60631
US

(740) Dr DIANA PROTIĆ-TKALČIĆ

(540)



(531) 14.1; 26.1; 26.2; 26.15.

(511)

36

Osiguranje; finansijski poslovi; monetarni poslovi; poslovi s nekretninama.

(111) **BAZ036554** (181) 2013-02-06

(210) BAZ036554A (220) 2003-02-06

(151) 2008-04-02

(732) **Diners Club International Ltd.**
8430 W. Bryn Mawr Ave., Chicago, IL
60631
US

(740) Dr DIANA PROTIĆ-TKALČIĆ

(540)

DINERS CLUB

(511)

36

Osiguranje; finansijski poslovi; monetarni poslovi; poslovi s nekretninama.

(111) **BAZ036555** (181) 2013-02-06

(210) BAZ036555A (220) 2003-02-06

(151) 2008-03-19

(732) **Aviagen Inc.**
5015 Bradford Drive, Huntsville,
Alabama
US

(740) Dr DIANA PROTIĆ-TKALČIĆ

(540)



(531) 3.7; 27.5.

(511)

31

Mali pilići, jaja za nasad, živa perad, perad za razmnožavanje.

(111) **BAZ036559** (181) 2013-02-07

(210) BAZ036559A (220) 2003-02-07

(151) 2008-03-19

(732) **PODRAVKA prehrambena industrija**
d.d.
Ante Starčevića 32, HR-48000
Koprivnica
HR

(740) „INTELBIRO“ d.o.o.

(540)



(531)3.1; 27.5.

(511)

05

Hrana za dojenčad.

29

Meso i proizvodi od mesa, naročito mesne kašice; konzervirano, sušeno i kuhano voće i povrće, naročito kašice; kompoti; mliječni napici u kojima mlijeko prevladava; namazi.

30

Čaj, čokolada (pića od čokolade); kakao (pića od kaka); keksi, vafli; brašno i proizvodi od žitarica, naročito pahuljice od sušenih žitarica i žitne pločice; sladoled.

32

Voćni sokovi; pića (koncentrati i sastojci za pripremu pića).

(111) **BAZ036560** (181) 2013-02-07

(210) BAZ036560A (220) 2003-02-07

(151) 2008-02-22

(732) **ZVIJEZDA dioničko društvo za proizvodnju, trgovinu i usluge
Ul. Marijana Čavića 1, Zagreb
HR**

(740) Dragan Mićunović

(591) žuta, zelena, crvena, bijela, narandžasta

(540)



(531) 5.9; 25.1; 27.5; 29.1.

(511)

30

Kečap.

(111) **BAZ036561** (181) 2013-02-07

(210) BAZ036561A (220) 2003-02-07

(151) 2008-02-22

(732) **ZVIJEZDA dioničko društvo za proizvodnju, trgovinu i usluge
Ul. Marijana Čavića 1, Zagreb
HR**

(740) Dragan Mićunović

(591) žuta, zelena, crvena, crna

(540)



(531) 7.1; 27.5; 29.1.

(511)

29

Masti, naročito biljni mrs.

(111) **BAZ036562** (181) 2013-02-07

(210) BAZ036562A (220) 2003-02-07

(151) 2008-02-22

(732) **ZVIJEZDA dioničko društvo za proizvodnju, trgovinu i usluge
Ul. Marijana Čavića 1, Zagreb
HR**

(740) Dragan Mićunović

(591) žuta, zelena, crvena

(540)



(531) 5.9; 25.1; 27.5; 29.1.

(511)

30

Kečap.

(111) **BAZ036564** (181) 2013-02-07

(210) BAZ036564A (220) 2003-02-07

(151) 2008-03-17

(732) **COLOPLAST A/S**

Holtedam 1, DK-3050 Humlebaek

DK

(740) Nedim Krilić

(540)



(531) 26.1; 27.5.

(511)

03

Nemedicinski proizvodi i tvari za njegu kože.

05

Farmaceutski i higijenski proizvodi i tvari; medicinski proizvodi za korištenje u liječenju ostomskih stanja i za kirurško liječenje uroloških stanja; higijenski rupčići, pojasevi za higijenske uloške, higijenske pelene, higijensko donje rublje, tamponi za medicinsku i kiruršku upotrebu, medicinski i kirurški zavoji i materijali za previjanje, medicinska ljepila, medicinski materijal za popunjavanje rana.

10

Kirurški i medicinski aparati i instrumenti; proteze, elastični zavoji, tube, vreće, remeni, filteri, posudice za davanje lijekova, kateteri, cijevi, čepovi, zalisci, ovoji, sredstva za zatvaranje, sve za medicinsko i kirurško liječenje; vrećice, vreće i posude za sakupljanje izlučina iz ljudskog tijela; aparati i instrumenti za rehabilitaciju i liječenje urinarnog sustava i za prevenciju inkontinencije.

25

Odjeća.

(111) **BAZ036565** (181) 2013-02-07

(210) BAZ036565A (220) 2003-02-07

(151) 2008-03-19

(732) **GALLAHER LIMITED**

Members Hill, Brooklands Road,

Weybridge, Surrey KT13 0QU

GB

(740) Nedim Krilić

(540)

ODYSSEY

(511)

34

Duhan, prerađen ili sirov; duhan za pušenje, duhan za lule, duhan za motanje s prstima, duhan za žvakanje; cigarete, cigare, cigarilosi; preparati za pušenje koji se prodaju odvojeno ili su pomiješani s duhanom, koji nisu za medicinske ili ljekovite svrhe; duhan za šmrkanje; pribor za pušače obuhvaćen razredom 34; papirići za cigarete, tube za cigarete i šibice.

(111) **BAZ036566** (181) 2013-02-07

(540)

(210) BAZ036566A (220) 2003-02-07

(151) 2008-03-11

(732) **HOUSE OF PRINCE A/S**
Tobaksvejen 4, 2860 Soborg
DK

(740) Nedim Krilić

(540)



(531) 24.1; 25.1; 27.5.

(511)

34

Duhan, cigarete, pribor za pušače, šibice.

(111) **BAZ036567** (181) 2013-02-10

(210) BAZ036567A (220) 2003-02-10

(151) 2008-03-19

(300) US

2002-08-09

78/153010

(732) **ConocoPhilips Company**
600 North Dairy Ashford, Houston, TX
77079

US

(740) Dragan Mićunović

(591) bijela, crna



(531) 24.1; 25.1; 27.5.

(511)

01

Industrijske hemikalije; imenom, aditivi za poboljšanje toka i/ili transporta hidrokarbonskih tečnosti kroz cijevi; alkohol; amoniak; preparati za štednju goriva; hemikalije za izbjeljivanje ulja; preparati za pročišćavanje ulja, benzina i gasa; uljni, bentinski i gasni raspršivači; preparati za separaciju ulja, gasa i benzina; upijajuće ulje i sintetički materijali za upijanje ulja; deterdžentski aditivi gasu, benzinu i gorivima; hemijski aditivi gasu, benzinu i gorivima; tečnost protiv zamrzavanja goriva (antifriz); tečnost za kočnice; tečnost za mjenjač; tečnost za upravljački sistem; hemikalije protiv zamagljivanja stakala; matika za autogume i mješavine za repariranje autoguma; hemijski preparati za olakšavanje legiranja metala; destilovana voda; hemikalije za prečišćavanje vode; hemikalije za omekšavanje vode; zakiseljena (acidulirana) voda za punjenje akumulatora; tečnost za odstranjivanje sulfata iz akumulatora; rastvori protiv stvaranja taloga iz akumulatora; supstance protiv lupanja motorasa unutrašnjim sagorjevanjem; hemijski preparati za dekarboniziranje motora.

03

Preparati za čišćenje, poliranje i ribanje te abrazivna sredstva; imenom, deterdženti; odmašćivači; vosak za poliranje; tečnosti za čišćenje šoferšajbni i vjetrobrana; svi slični proizvodi koji su za upotrebu ili u vezi sa vozilima.

04

Goriva, ulja i masti, benzin, maziva i rasvjetna sredstva, motorna goriva, avionsko gorivo, gorivo sa alkoholnom bazom, vaporizirano gorivo, ne-kemijski aditiv za motorno i avionsko gorivo, gorivno ulje, dizel ulje, ulje za pogonske mehanizme, ulje za željeznicu, sintetičko industrijsko ulje, motorno ulje, neurećeno prodiruće ulje, petrolej i petrolejsko ulje, gorivni alkohol, parafin, kerozin, tekući petrolejski plin, ksilen, toulon, benzen.

35

Usluge trgovine na malo; usluge trgovine na malo koje se pružaju ispred benzinskih pumpi; okupljanje, za dobrobit drugih, raznovrsnih proizvoda, omogućavajući kupcima da na ugodan način pogledaju i kupe te proizvode u

prodavnici, uključujući i takve prodavnice ispred benzinskih pumpi; promotivne prodaje putem klubova potrošača; kupovina putem klubova potrošača sa ili bez korištenja kartice, organizacija, vođenje i nadzor nad sistemom kartica za potrošače; poslovne usluge vezne za obezbjeđivanje sponzorstva; prodaja na veliko sirove nafte, prirodnog gasa, nafte, kondenzirane nafte, sulfura, tečnosti prirodnog gasa, i hidrokarbonskih goriva u čvrstom, tečnom ili gasovitom stanju.

36

Finansijske usluge; bankarske usluge; kredit, debit (dugovne) i gotovinske usluge; usluge vezane za kreditnu, debitnu i platnu karticu; izdavanje kreditnih, debitnih i platnih kartica; osiguranje vezano za obaveze po kreditnim, debitnim i platnim karticama; automatsko izdavanje gotovine; usluge vezane za kartice za dobijanje popusta; izdavanje poklon bonova; izdavanje poklon bonova u sklopu sistema kartica za potrošače; izdavanje putnih čekova; usluge trgovine i posredništva vezane za naftnu i gasnu energiju.

37

Pružanje usluga održavanja i pranja motornih vozila, aviona, čamaca, brodova i ostalih motoriziranih vozila, letjelica i plovila u marinama, servisnim stanicama i aerodromskim terminalima.

39

Prijevoz, skladištenje, pakovanje i isporuka, putem cjevovoda ili cisterni, ulja, maziva, benzina, goriva, lubrikanata, parafina, kerozina i tečnog petroleum-gasa; usluge punjenja benzinom; usluge punjenja u svrhu održavanja nivoa goriva i lubrikanata u letjelicama, plovilima i drumskim vozilima; punjenje gorivom letjelica, hoverkrafta i drumskih vozila; punjenje i dopunjavanje gorivom letjelica; punjenje i dopunjavanje drumskih vozila; usluge distribuiranja goriva; usluge skladištenja goriva; usluge informisanja i savjetovanja vezano za sve ranije navedene usluge, opskrba gorivom motornih vozila, aviona, čamaca, brodova i ostalih motoriziranih vozila.

40

Proizvodnja sirove nafte, prirodnog gasa, nafte, kondenzirane nafte, sulfura, tečnosti prirodnog gasa, i hidrokarbonskih goriva u čvrstom, tečnom ili gasovitom stanju.

42

Nalaženje i geološko prospektiranje u naftnoj i gasnoj industriji, rad na izvorima.

(111) **BAZ036569** (181) 2013-02-10

(210) BAZ036569A (220) 2003-02-10

(151) 2008-03-19

(732) **ConocoPhilips Company**
600 North Dairy Ashford, Houston, TX
77079
US

(740) Dragan Mićunović

(591) crvena

(540)



(531) 3.7; 19.19; 26.3; 29.1.

(511)

01

Industrijske hemikalije; imenom, aditivi za poboljšanje toka i/ili transporta hidrokarbonskih tečnosti kroz cijevi; alkohol; amonijak; preparati za štednju goriva; hemikalije za izbjeljivanje ulja; preparati za pročišćavanje ulja, benzina i gasa; uljni, bentinski i gasni raspršivači; preparati za separaciju ulja, gasa i benzina; upijajuće ulje i sintetički materijali za upijanje ulja; deterdžentski aditivi gasu, benzinu i gorivima; hemijski aditivi gasu, benzinu i gorivima; tečnost protiv zamrzavanja goriva (antifriz); tečnost za kočnice; tečnost za mjenjač; tečnost za upravljački sistem; hemikalije protiv zamagljivanja stakala; matika za autogume i mješavine za repariranje autoguma; hemijski preparati za olakšavanje legiranja metala; destilovana voda; hemikalije za prečišćavanje vode; hemikalije za omekšavanje vode; akiseljena (acidulirana) voda za punjenje akumulatora; tečnost za odstranjivanje sulfata iz akumulatora; rastvori protiv stvaranja taloga iz akumulatora; supstance protiv lupanja motora sa unutrašnjim sagorjevanjem; hemijski preparati za dekarboniziranje motora.

03

Preparati za čišćenje, poliranje i ribanje te abrazivna sredstva; imenom, deterdženti; odmašćivači; vosak za poliranje; tečnosti za čišćenje šoferšajbni i vjetrobrana; svi slični proizvodi koji su za upotrebu ili u vezi sa vozilima.

04

Goriva, ulja i masti, benzin, maziva i rasvjetna sredstva, motorna goriva, avionsko gorivo, gorivo sa alkoholnom bazom, vaporizirane gorive smjese, ne-kemijski aditiviza motorno i avionsko gorivo, gorivno ulje, dizel ulje, ulje za pogonske mehanizme, ulje za željeznicu, sintetičko industrijsko ulje, motorno ulje, necureće prodiruće ulje, petrolej i petrolejsko ulje, gorivni alkohol, parafin, kerozin, tekući petrolejski plin, ksilen, toulen, benzen.

35

Usluge trgovine na malo; usluge trgovine na malo koje se pružaju ispred benzinskih pumpi; okupljanje, za dobrobit drugih, raznovrsnih proizvoda, omogućavajući kupcima da na ugodan način pogledaju i kupe te proizvode u prodavnici, uključujući takve prodavnice ispred benzinskih pumpi; promotivne prodaje putem klubova potrošača; kupovina putem klubova potrošača sa ili bez korištenja kartice, organizacija, vođenje i nadzor nad sistemom kartica za potrošače; poslovne usluge vezne za obezbjeđivanje sponzorstva; prodaja na veliko sirove nafte, prirodnog gasa, nafte, kondenzirane nafte, sulfura, tečnosti prirodnog gasa, i hidrokarbonskih goriva u čvrstom, tečnom ili gasovitom stanju.

36

Finansijske usluge; bankarske zsluge; kredit, debit (dugovne) i gotovinske usluge; usluge vezane za kreditnu, debitnu i platnu karticu; izdavanje kreditnih, debitnih i platnih kartica; osiguranje vezano za obaveze po kreditnim, debitnim i platnim karticama; automatsko izdavanje gotovine; usluge vezane za kartice za dobijanje popusta; izdavanje poklon bonova; izdavanje poklon bonova u sklopu sistema kartica za potrošače; izdavanje putnih čekova; usluge trgovine i posredništva vezane za naftnu i gasnu energiju.

37

Pružanje usluga održavanja i pranja motornih vozila, aviona, čamaca, brodova i ostalih motoriziranih vozila, letjelica i plovila u marinama, servisnim stanicama i aerodromskim terminalima.

39

Prijevoz, skladištenje, pakovanje i isporuka, putem cjevovoda ili cisterni, ulja, maziva, benzina, goriva, lubrikanata, parafina, kerozina i tečnog petroleum-gasa; usluge punjenja benzinom; usluge punjenja u svrhu održavanja nivoa goriva i lubrikanata u letjelicama, plovilima i drumskim vozilima; punjenje gorivom letjelica, hoverkrafta i drumskih vozila; punjenje i dopunjavanje gorivom letjelica; punjenje i dopunjavanje drumskih vozila; usluge distribuiranja goriva; usluge skladištenja goriva; usluge informisanja i savjetovanja vezano za sve ranije navedene usluge, opskrba gorivom motornih vozila, aviona, čamaca, brodova i ostalih motoriziranih vozila.

40

Proizvodnja sirove nafte, prirodnog gasa, nafte, kondenzirane nafte, sulfura, tečnosti prirodnog gasa, i hidrokarbonskih goriva u čvrstom, tečnom ili gasovitom stanju.

42

Nalaženje i geološko prospektiranje u naftnoj i gasnoj industriji, rad na izvorima.

(111) **BAZ036571** (181) 2013-02-10

(210) BAZ036571A (220) 2003-02-10

(151) 2008-03-17

(732) **Agouron Pharmaceutical, Inc.**
10777 Science Center Drive, San
Diego, California 92121
US

(740) Dr DIANA PROTIĆ-TKALČIĆ

(540)

VIRACEPT

(511)

05

Farmaceutski proizvodi.

(111) **BAZ036574** (181) 2013-02-10

(210) BAZ036574A (220) 2003-02-10

(151) 2008-04-14

(732) **SHIMANO INC.**
77, Oimatsu-Cho, 3-Cho, Sakai,
JP

(740) „INTELBIRO“ d.o.o.

(540)



(531)26.11; 27.5.

(511)

12

Bicikli, dijelovi i pribor za bicikle, naročito: glavčine, glavčine zupčanika s unutarnjim zupčanjem, glavčine dinamo mašina za bicikla, brzootpuštajuće poluge glavčina, otpuštajuće poluge zupčanika, poluge za mijenjanje brzina, pomjerač lanca na prednjem mjenjaču brzina, pomjerač lanca na stražnjem mjenjaču brzina, vodilice za lance, točkici za slobodno okretanje, točak za lanac, remenice, lanci, štitnici lanaca, kaišno kvačilo, poluge pedala, setovi poluga pedala, lančani valjak, pedale, ručice, kočione poluge, prednje kočnice, stražnje kočnice, kočioni kablovi, kočnička papuča, naplaci, točkovi, žice na točkovima, snopovi žica na točkovima, donja konzola, stubovi sjedišta, naprava za brzo podešavanje visine sjedišta, djelovi za spajanje viljuške bicikla s ramom, ramovi, amortizeri, ručke za upravljanje biciklom, spojni dio za upravljačke ručke, hvatači na upravljačkim, sjedala, blatobrani, nožice za naslanjanje bicikla, nosači, zvona, trube i retrovizori za bicikla, kompjuterski kontrolirani pomjerači lanca na mjenjačima brzina, torbe za nošenje na točkovima bicikla, bisage za bicikla, torbe za nošenje bicikla, nosači torbi za bicikle, sigurnosni alarmi za bicikla, protuprovalne naprave za bicikla, dinamo mašine za bicikla, pokazivači smjera za bicikla.

(111) **BAZ036577** (181) 2013-02-13

(210) BAZ036577A (220) 2003-02-13

(151) 2008-03-17

(732) **Aion Kabushiki Kaisha (Aion Co., Ltd.)**

**6-5, Tanimachi 2-chome, Chuo-ku,
Osaka
JP**

(740) Dr DIANA PROTIC-TKALČIĆ

(540)



(531)26.1; 27.1; 27.5.

(511)

21

Sintetičke krpe za čišćenje i brisanje; sintetička koža za čišćenje i brisanje; krpe za brisanje automobila; krpe za brisanje za domaćinstvo; spužve za domaćinstvo i za automobile; naprave za čišćenje i pribor za pranje; kozmetički i toaletni pribor (različit od električnih četkica za zube); električne četkice za zube; četke za odjeću; krpe za glancanje cipela; priručni glancači cipela; četke za cipele; četke za kućne ljubimce.

(111) **BAZ036579** (181) 2013-02-14

(210) BAZ036579A (220) 2003-02-14

(151) 2008-03-20

(732) **HIRAM WALKER & SONS LIMITED**
2072 Riverside Drive East Ontario,
N8Y 4S5 Windsor
CA

(740) Rizah Pašalić i Inja Pašalić

(540)



(531) 25.1; 27.5.

(511)

33

Viski.

(111) **BAZ036580** (181) 2013-02-14

(210) BAZ036580A (220) 2003-02-14

(151) 2008-03-26

(732) **CMS LEGAL SERVICES EEIG**
Avenue Louise 200, 1050 Brussels
BE

(740) Nedim Krilić

(540)



(531) 24.17; 27.5.

(511)

16

Tiskarski proizvodi; publikacije; okružnice, časopisi, informativni papirnati listovi; oprema za obuku i nastavu.

36

Usluge savjetovanja u svezi financija, financijski poslovi, usluge financijskog savjetovanja, usluge savjetovanja u svezi poreza.

45

Pravne usluge; usluge savjetovanja u svezi pravnih sluga.

(111) **BAZ036581** (181) 2013-02-14

(210) BAZ036581A (220) 2003-02-14

(151) 2008-03-26

(732) **CMS LEGAL SERVICES EEIG**
Avenue Louise 200, 1050 Brussels
BE

(740) Nedim Krilić

(540)

CMS

(511)

16

Tiskarski proizvodi; publikacije; okružnice, časopisi, informativni papirnati listovi; oprema za obuku i nastavu.

36

Usluge savjetovanja u svezi financija, financijski poslovi, usluge financijskog savjetovanja, usluge savjetovanja u svezi poreza.

45

Pravne usluge; usluge savjetovanja u svezi pravnih sluga.

(111) **BAZ036584** (181) 2013-02-18

(210) BAZ036584A (220) 2003-02-18

(151) 2008-03-11

(732) **PERO Zenica, d.o.o.**
Ul. Zmaja od Bosne br.27, 72000
Zenica
BA

(740) NEMA ZASTUPNIKA

(540)



(531) 3.7; 27.3; 27.5

(511)

19

Nemetalni građevinski materijal, krute nemetalne cijevi za gradnju; asfalt, katran i bitumen (smola); nemetalne prenosive konstrukcije; nemetalni spomenici.

35

Oglašavanje i reklamiranje; vođenje komercijalnih poslova; komercijalna administracija; uredski poslovi.

(111) **BAZ036586** (181) 2013-02-19

(210) BAZ036586A (220) 2003-02-19

(151) 2008-02-26

(732) **The Coca-Cola Company**
One Coca Cola Plaza, Atlanta,
Georgia 30301
US

(740) „ŽIVKO MIJATOVIĆ & PARTNERS“ d.o.o.
Sarajevo

(591) plava, zelena, bijela, žuta

(540)



(531)1.15; 25.1; 27.5; 29.1.

(511)

32

Pivo; mineralne i gazirane vode te ostalabezalkoholna pića; voćni napici i voćni sokovi; sirupi i ostali pripravci za pripremu napitaka.

(111) **BAZ036587** (181) 2013-02-19

(210) BAZ036587A (220) 2003-02-19

(151) 2008-02-25

(732) **The Coca-Cola Company**
One Coca Cola Plaza, Atlanta,
Georgia 30301
US

(740) „ŽIVKO MIJATOVIĆ & PARTNERS“ d.o.o.
Sarajevo

(591) tamno zelena, svijetlo zelena, drap-žuta,
narandžasta

(540)



(531)24.17; 27.5; 29.1.

(511)

32

Pivo; mineralne i gazirane vode te ostala ezalkoholna pića; voćni napici i voćni sokovi; sirupi i ostali pripravci za pripremu napitaka.

(111) **BAZ036588** (181) 2013-02-19

(210) BAZ036588A (220) 2003-02-19

(151) 2008-02-25

(732) **BADEL 1862 d.d. vina i alkoholna**
Vlaška 116, 10000 Zagreb,
HR

(740) „ŽIVKO MIJATOVIĆ & PARTNERS“ d.o.o.
Sarajevo

(591) bordo, roza, svijetlo roza, bijela, crna,
zelena, siva, crvena

(540)

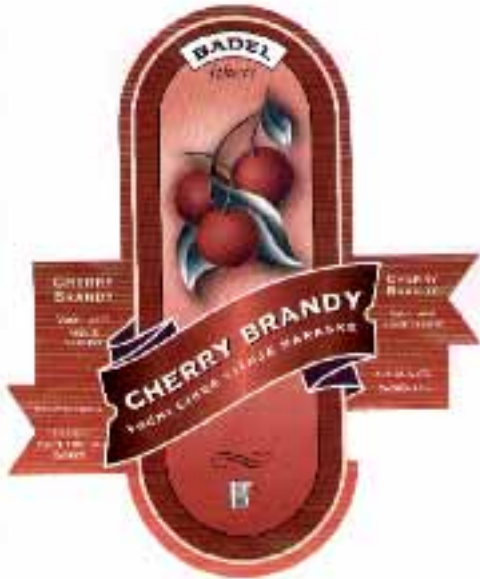

(531) 5.7; 25.1; 27.5; 29.1.

(511)

33

Voćni liker od višnje maraske.

(111) **BAZ036589** (181) 2013-02-19

(210) BAZ036589A (220) 2003-02-19

(151) 2008-02-25

(732) **BADEL 1862 d.d. vina i alkoholna
Vlaška 116, 10000 Zagreb,
HR**

(740) „ŽIVKO MIJATOVIĆ & PARTNERS“ d.o.o.
Sarajevo

(591) smeđa, svijetlo smeđa, tamno smeđa,
oker smeđa, bijela, crna, siva, zelena

(540)



(511)

33

Liker od kave.

(111) **BAZ036590** (181) 2013-02-19

(210) BAZ036590A (220) 2003-02-19

(151) 2008-02-25

(732) **BADEL 1862 d.d. vina i alkoholna
Vlaška 116, 10000 Zagreb,
HR**

(740) „ŽIVKO MIJATOVIĆ & PARTNERS“ d.o.o.
Sarajevo

(591) bež, zelena, crna

(540)



(531) 26.1; 27.5; 29.1.

(511)

33

Gorki liker.

(111) **BAZ036591** (181) 2013-02-19

(210) BAZ036591A (220) 2003-02-19

(151) 2008-03-19

(732) **Dell Inc.**
One Dell Way, Round Rock, Texas
78682-2244
US

(740) Dr DIANA PROTIĆ-TKALČIĆ

(540)

DELL

(511)

09

Printeri; personalni kompjuteri; kompjuterski hardver i kompjuterski periferni uređaji, uključujući modeme, kablove za kompjutere, kompjuterske iglične periferne uređaje; ručnikompjuteri, uključujući ručne kompjutere sa bežičnom elektronskom poštom i bežičnim pristupom elektronskim komunikacionim mrežama; projektori.

16

Uputstva za upotrebu, za sve proizvode navedene u klasi 09 koja se prodaju sa proizvodima kao cjelina.

(111) **BAZ036592** (181) 2013-02-19

(210) BAZ036592A (220) 2003-02-19

(151) 2008-03-03

(732) **BADEL 1862 d.d. vina i alkoholna**
Vlaška 116, 10000 Zagreb,
HR

(740) „ŽIVKO MIJATOVIĆ & PARTNERS“ d.o.o.
Sarajevo

(591) svijetlo drap, smeđa, bijela, crna

(540)



(531) 26.1; 27.5; 29.1.

(511)

33

Gorki biljni liker.

(111) **BAZ036593** (181) 2013-02-19

(210) BAZ036593A (220) 2003-02-19

(151) 2008-03-17

(732) **Dell Inc.**
One Dell Way, Round Rock, Texas
78682-2244
US

(740) Dr DIANA PROTIĆ-TKALČIĆ

(540)

DELL

(511)

02

Kasete sa tonerom; kasete sa tintom za mlazni printer.

(111) **BAZ036596** (181) 2013-02-21

(210) BAZ036596A (220) 2003-02-21

(151) 2008-03-17

(732) **AKCINĖ BENDROVĖ „SNAIGĖ“ code**
4966461
Pramonės g. 6, LT-4580 Alytus
LT

(740) „INTELBIRO“ d.o.o.

(540)

Snaigė

(531)27.5.

(511)

11

Štednjaci (pećnice); frižideri; ledenice; frizeri; aparati i strojevi za hlađenje; komore za hlađenje; spremnici za hlađenje.

(111) **BAZ036598** (181) 2013-02-25

(210) BAZ036598A (220) 2003-02-25

(151) 2008-03-18

(732) **NATURAL WEALTH NUTRITION CORPORATION, a Delaware Corporation**
90 Orville Drive, Bohemia, New York 11716
US

(740) Rizah Pašalić i Inja Pašalić

(540)

KOLESANOL

(511)

05

Hranljivi dodaci.

(111) **BAZ036599** (181) 2013-02-25

(210) BAZ036599A (220) 2003-02-25

(151) 2008-04-15

(300) SE
 2002-08-27
 2002/05438

(732) **V&S Vin & Sprit Aktiebolag (publ)**
SE-117 97 Stockholm
SE

(740) Rizah Pašalić i Inja Pašalić

(540)

ABSOLUT
Country of Sweden
VANILIA

(531) 27.5.

(511)

33

Vodka.

(111) **BAZ036600** (181) 2013-02-25

(210) BAZ036600A (220) 2003-02-25

(151) 2008-02-25

(732) **Kia Motors Corporation**
231 Yangjae-dong, Seocho-gu,
Seoul 137-938
KR

(740) „Linea Sušić“ d.o.o.

(540)

CERATO

(511)

12

Putnička vozila, kamioni, autobusi, minibusevi, kombiji, mini-kombiji, vozilo sa pogonom na četiri točka.

(111) **BAZ036601** (181) 2013-02-25

(210) BAZ036601A (220) 2003-02-25

(151) 2008-03-26

(732) **COLGATE-PALMOLIVE COMPANY**
300 Park Avenue, NEW YORK, N.Y.
10022
US

(740) DAMIR TKALČIĆ

(591) crvena, bijela, zelena, plava, žuta, srebrna

(540)



(531)5.11; 25.3; 26.11; 27.5; 29.1.

(511)

03

Pasta za zube.

(111) **BAZ036602** (181) 2013-02-25

(210) BAZ036602A (220) 2003-02-25

(151) 2008-03-26

(732) **COLGATE-PALMOLIVE COMPANY**
300 Park Avenue, NEW YORK, N.Y.
10022
US

(740) DAMIR TKALČIĆ

(591) crvena, bijela, tamno plava, svijetlo
 plava, žuta

(540)



(531) 25.3; 26.11; 27.5; 29.1.

(511)

03

Pasta za zube.

(111) **BAZ036603** (181) 2013-02-25

(210) BAZ036603A (220) 2003-02-25

(151) 2008-03-26

(732) **COLGATE-PALMOLIVE COMPANY**
300 Park Avenue, NEW YORK, N.Y.
10022
US

(740) DAMIR TKALČIĆ

(540)



(531) 2.9; 26.4; 26.11.

(511)

03

Pasta za zube i proizvodi za njegu usta.

(111) **BAZ036605** (181) 2013-02-27

(210) BAZ036605A (220) 2003-02-27

(151) 2008-02-29

(732) **Berlin-Chemie AG**
Glienicker Weg, D-12489 Berlin
DE

(740) Dragan Mićunović

(540)

BERLIPRIL

(511)

05

Farmaceutski proizvodi, dijetetske supstance
 prilagođene za upotrebu u medicini.

42

Naučna i industrijska ispitivanja.

44

Medicinska i higijenska njega i njega ljepote.

(111) **BAZ036607** (181) 2013-02-28

(210) BAZ036607A (220) 2003-02-28

(151) 2008-03-26

(300) MX
 2002-09-02
 564109

(732) **COLGATE-PALMOLIVE COMPANY**
300 Park Avenue, NEW YORK, N.Y.
10022
US

(740) DAMIR TKALČIĆ

(591) plava, svijetlo plava, žuta, tirkizna,
 crvena, bijela, crna

(540)

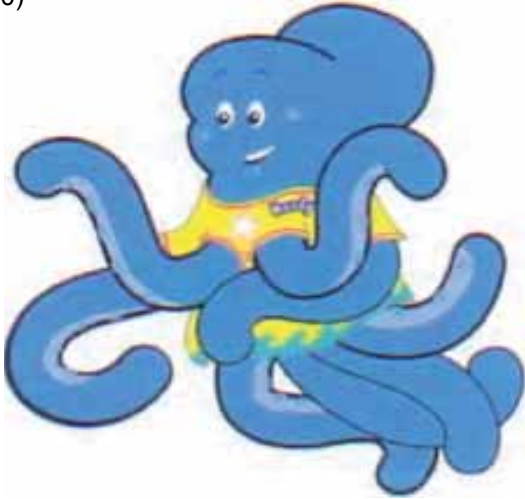

(531) 3.9; 27.5; 29.1.

(511)

41

Unapređivanje javne spoznaje o ulozi ispravne higijene u prevenciji bolesti i obrazovne usluge koje se odnose na higijenu ruku.

(111) **BAZ036608** (181) 2013-02-28

(210) BAZ036608A (220) 2003-02-28

(151) 2008-03-17

(732) **HALLIBURTON ENERGY SERVICES INC.**

**2601 Beltline Road, Carrollton, Texas
75006**

US

(740) Nedim Krilić

(540)



(531) 26.1; 27.5.

(511)

01

Kemijski proizvodi za izgradnju, obradu, servisiranje, ovršenje i prerađivanje nafte, plinova, geotermalnih i mineralnih izvora i čišćenje industrijskih postrojenja.

07

Strojevi i alatni strojevi; pumpe, mlaznice, strojevi za polaganje cijevi, motori, prijenosni uređaji, oprema za održavanje, oprema za pretvaranje vode u blato, mješalice za cement, centrifugalne pumpe, mješalice za recirkuliranje, bušilice, motori, zamatači, držači liner, kratke cijevi s posebnim navojem (landing nipple), hidraulični ventili i komande, oprema za spuštanje po kablju, oprema za izrezivanje i dobavu uzoraka iz tla, oprema za pripremu sastojaka za postupke stimulacije (blenders), strojevi i transporteri za razdiobu pjeska, strojevi za cementiranje, razlomljavanje i acidiranje, pogonski ventili, spojke, visokotlačni mlazni aparati, kružni tankovi, strojevi s lopaticama za odlaganje, sprava za bušenje, stroj za uzimanje tekućih uzoraka, uređaji za protok dušika i ugljičnog dioksida, uređaji za filtriranje, sve za upotrebu pri bušenju i obradi izvora.

09

Računalni programi za analiziranje inženjerskih, geoloških i geofizičkih podataka i električni aparati za upotrebu pri nadzoru strojeva; električni etaloni (mjerila) i upravljačke ploče i senzori.

37

Usluge bušenja naftnih, plinskih i geotermalnih izvora; usluge cementiranja i tlačnog injektiranja; usluge izgradnje i postavljanja pneumatskih sustava za obrađivanje materijala velikih masa.

40

Usluge obrade naftnih, plinskih i geotermalnih izvora; usluge bušenja, razlomljavanja, stimuliranja i zatrpavanja.

42

Usluge inženjeringa, geoloških procjena i istraživanja, i računalno programiranje za druge, sve za područje bušenja naftnih, plinskih i geotermalnih izvora; testiranje, analiza i obrada nalazišta naftnih, plinskih i geotermalnih izvora; i naftna, plinska i geotermalna terenska istraživanja.

(111) **BAZ036609** (181) 2013-02-28

(210) BAZ036609A (220) 2003-02-28

(151) 2008-03-05

(300) DK
2002-11-26
2002 04658(732) **HOUSE OF PRINCE A/S**
Tobaksvejen 4, 2860 Soborg
DK

(740) Nedim Krilić

(540)



(531) 25.1; 25.5; 26.3; 27.5.

(511)
34

Duhan, cigarete, pribor za pušaće, šibice.

(111) **BAZ036610** (181) 2013-03-04

(210) BAZ036610A (220) 2003-03-04

(151) 2008-03-19

(732) **SHIMANO INC.**
77, Oimatsu-Cho, 3-Cho, Sakai,
JP

(740) „INTELBIRO“ d.o.o.

(540)

ECOVISION

(511)

12

Bicikli, dijelovi i pribor za bicikle, naročito: glavčine, glavčine zupčanika s unutarnjim zupčanjem, glavčine dinamo mašina za bicikla, brzootpuštajuće poluge glavčina, otpuštajuće poluge zupčanika, poluge za mijenjanje brzina, pomjerač lanca na prednjem mjenjaču brzina, pomjerač lanca na stražnjem mjenjaču brzina, vodilice za lance, točkići za slobodno okretanje, točak za lanac, remenice, lanci, štitnici lanaca, kaišno kvačilo, poluge pedala, setovi poluga pedala, lančani valjak, pedale, ručice, kočione poluge, prednje kočnice, stražnje kočnice, kočioni kablovi, kočnička papuča, naplaci, točkovi, žice na točkovima, snopovi žica na točkovima, donja konzola, stubovi sjedišta, naprava za brzo podešavanje visine sjedišta, djelovi za spajanje viljuške biciklasaramom, ramovi, amortizeri, ručke za upravljanje biciklom, spojni dio za upravljačke ručke, hvatači na upravljačkim, sjedala, blatobrani, nožice za naslanjanje bicikla, nosači, zvona, trube i retrovizori za bicikla, kompjuterski kontrolirani pomjerači lanca na mjenjačima brzina, torbe za nošenje na točkovima bicikla, bisage za bicikla, torbe za nošenje bicikla, nosači torbi za bicikle, sigurnosni alarmi za bicikla, protuprovalne naprave za bicikla, dinamo mašine za bicikla, pokazivači smjera za bicikla.

(111) **BAZ036611** (181) 2013-03-06

(210) BAZ036611A (220) 2003-03-06

(151) 2008-06-12

(732) **KABUSHIKI KAISHA MIYAKE DESIGN**
JIMUSHO (also trading as Miyake
Design Studio)
1-23, Ohyama-cho, Shibuya-ku, Tokyo
JP

(740) Dr DIANA PROTIĆ-TKALČIĆ

(540)

ISSEY MIYAKE

(531) 27.5.

(511)

03

Sapuni, parfimerijski proizvodi, parfemi, kozmetički proizvodi, kozmetički preparati za kožu, puder za šminkanje, kozmetički preparati za kupanje, toaletna voda, kozmetičke kreme, ruževi za usne, losioni za kosu, dekorativna šminka za oči, olovke za obrve, talk puder, depilatori, dezodoransi za ličnu upotrebu.

21

Četke, češljevi, posude za sapun, kutije za sapun, četkice za obrve, četkice za nokte, sprejevi za parfeme, pudijere od nedragocjenog metala, kičice-jastučići za pudranje, pomagala za dekorativno šminkanje, toaletni nesesei, toaletni pribor, torbice sa ogledalcem i toaletnim priborom.

(111) **BAZ036612** (181) 2013-03-06

(210) BAZ036612A (220) 2003-03-06

(151) 2008-06-12

(732) **KABUSHIKI KAISHA MIYAKE DESIGN JIMUSHO** (also trading as Miyake Design Studio)
1-23, Ohyama-cho, Shibuya-ku, Tokyo
JP

(740) Dr DIANA PROTIĆ-TKALČIĆ

(540)

L'EAU D'ISSEY

(531) 27.5.

(511)

03

Sapuni, parfimerijski proizvodi, parfemi, kozmetički proizvodi, kozmetički preparati za kožu, puder za šminkanje, kozmetički preparati za kupanje, toaletna voda, kozmetičke kreme, ruževi za usne, losioni za kosu, dekorativna šminka za oči, olovke za obrve, talk puder, depilatori, dezodoransi za ličnu upotrebu.

21

Četke, češljevi, posude za sapun, kutije za sapun, četkice za obrve, četkice za nokte, sprejevi za parfeme, pudijere od nedragocjenog metala, kičice-jastučići za pudranje, pomagala za dekorativno šminkanje, toaletni nesesei, toaletni pribor, torbice sa ogledalcem i toaletnim priborom.

(111) **BAZ036613** (181) 2013-03-06

(210) BAZ036613A (220) 2003-03-06

(151) 2008-03-19

(732) **HOUSE OF PRINCE A/S**
Tobaksvejen 4, 2860 Soborg
DK

(740) Nedim Krilić

(540)

MAIN

(511)

34

Duhan, cigarete, pribor za pušače, šibice.

(111) **BAZ036614** (181) 2013-03-06

(210) BAZ036614A (220) 2003-03-06

(151) 2008-03-19

(732) **HOUSE OF PRINCE A/S**
Tobaksvejen 4, 2860 Soborg
DK

(740) Nedim Krilić

(540)

MAESON

(511)

34

Duhan, cigarete, pribor za pušače, šibice.

(111) **BAZ036615** (181) 2013-03-07

(210) BAZ036615A (220) 2003-03-07

(151) 2008-04-10

(732) **Dioničko društvo Fabrika duhana
Mostar
Ul. Maršala Tita br. 237, Mostar
BA**

(740) Dragan Mićunović

(591) plava, zlatna, crvena

(540)

rubikon
LIGHTS



(531)3.3; 24.1; 24.9; 25.1; 26.11; 27.5; 29.1.

(511)

34

Cigarete; proizvodi za pušače; šibice.

(111) **BAZ036618** (181) 2013-03-11

(210) BAZ036618A (220) 2003-03-11

(151) 2008-04-08

(732) **„Violeta“ d.o.o.
Kolo bb, Tomislavgrad
BA**

(740) „INTELBIRO“ d.o.o.

(540)

VIOLETA

(511)

16

Papir, karton i proizvodi od tih materijala koji nisu obuhvaćeni drugim razredima, a naročito: toaletni papir, papirnate džepne maramice, papirnati ručnici, papirnati ubrusi za skidanje šminke, papirnati stolni prekrivači, papirnati ubrusi za stol, toaletni papirnati ubrusi.

(111) **BAZ036619** (181) 2013-03-13

(210) BAZ036619A (220) 2003-03-13

(151) 2008-04-02

(732) **NAT SHERMAN, INC., a New York
corporation
2200 Fletcher Avenue, Fort Lee,
New Jersey 07024
US**

(740) Rizah Pašalić i Inja Pašalić

(540)

NAT SHERMAN

(511)

34

Cigare i cigarete; duhan; pribor za pušenje; zamjena za duhan (ne za medicinsku upotrebu).

(111) **BAZ036620** (181) 2013-03-13

(210) BAZ036620A (220) 2003-03-13

(151) 2008-04-08

(732) **MGA Entertainment Inc., a
corporation of California
16730 Schoenborn Street, North
Hills, CA 91343-6122
US**

(740) Rizah Pašalić i Inja Pašalić

(540)

BRATZ

(511)

09

Aparati za zabavu i igre prilagođene za upotrebu sa televizijskim prijemnicima ili sa video ili računarskim monitorima; animirani crtani filmovi; aparati za snimanje, transmisiju i reprodukciju zvuka ili slike; audio-vizuelni

aparati za obučavanje; kalkulatori; kamere; kutije, lanci, uzice i okviri za naočare za sunce i druge naočare; kasetofoni za snimanje i puštanje kasete, video, CD i DVD rekorderi i plejeri; kasete; CD-ROM-ovi, CD-i, uređaji za snimanje protoka vremena (satovi) koji pripadaju ovoj klasi; aparati i uređaji za zabavu ili zabavnu vožnju koji se aktiviraju novčanicama, karticama ili žetonima; kompjuterski hardver; kompjuterski programi; kompjuterski softver; kompjuterski softver koji je preuzet sa Interneta; oprema i kompjuteri za obradu podataka; mediji za skladištenje podataka; digitalna muzika koja je preuzeta sa MP3 Internetsajtova; digitalna muzika koja je preuzeta sa Interneta; DVD-ovi; slušalice; elektronske igre; elektronske publikacije preuzete on-lajnsa Interneta; štitnici za oči; kolutovi i slično za održavanje na vodi prilikom kupanja i plivanja; identifikacione kartice; mediji za skladištenje slika; interaktivni proizvodi za kompjuterske kaleidoskope; zvučnici; magnetni nosači podataka i diskovi za snimanje; magneti; mikrofoni; igrani filmovi; MP3 plejeri; radio uređaji; ploče; lenjiri; zvučni snimci, mediji za skladištenje zvuka; naočare za sunce i druge naočare; trake; automati za prodaju; kartridži za video igre; video snimci; video trake; voki-toki uređaji; dijelovi i oprema za svu navedenu robu.

30

Kafa, čaj, kakao, šećer, riža, tapioca, sago, zamjena kafe; brašno i proizvodi od žitarica, hljeb, kolači, poslastice, sladoledi (uključujući cerealijske, slatkiše, mlječne ladaolede i energetske table); med, melasa; kvasac, prašak za pecivo; so, senf; sirće, sosovi (kao začini); začini; led.

32

Mineralne i soda vode i druga bezalkoholna pića, pića od voća i voćni sokovi; sirupi i drugi preparati za proizvodnju napitaka.

(111) **BAZ036622** (181) 2013-03-13

(210) BAZ036622A (220) 2003-03-13

(151) 2008-03-19

(732) **Japan Tobacco Inc.**

**2-2-1 Toranomon, Minato-ku, Tokyo
JP**

(740) Dragan Mićunović

(540)



(531) 24.1; 25.1; 26.11; 27.5.

(511)

34

Cigarete; sirov i prerađen duhan; proizvodi za pušače; šibice.

(111) **BAZ036623** (181) 2013-03-13

(210) BAZ036623A (220) 2003-03-13

(151) 2008-03-19

(732) **BADEL 1862 d.d. vina, alkoholna i bezalkoholna pića**

**Vlaška 116, 10000 Zagreb
HR**

(740) „ŽIVKO MIJATOVIĆ & PARTNERS“ d.o.o.
Sarajevo

(591) srebrna, siva, crna, bijela

(540)



(531) 24.1; 25.1; 27.5; 29.1.

(511)

33

Rakija.

(111) **BAZ036624** (181) 2013-03-13

(210) BAZ036624A (220) 2003-03-13

(151) 2008-03-19

(732) **BADEL 1862 d.d. vina, alkoholna i bezalkoholna pića
Vlaška 116, 10000 Zagreb
HR**

(740) „ŽIVKO MIJATOVIĆ & PARTNERS“ d.o.o.
Sarajevo

(591) zlatna, žuta, zelena, crna

(540)



(531) 24.1; 25.1; 27.5; 29.1.

(511)

33

Biljna rakija.

(111) **BAZ036625** (181) 2013-03-13

(210) BAZ036625A (220) 2003-03-13

(151) 2008-03-19

(732) **The Coca-Cola Company
One Coca-Cola Plaza, Atlanta,
Georgia 30313
US**

(740) „ŽIVKO MIJATOVIĆ & PARTNERS“ d.o.o.
Sarajevo

(591) plava, zelena, bijela, siva, žuta

(540)



(531) 1.15; 25.1; 27.5; 29.1.

(511)

32

Pivo; mineralne i gazirane vode te ostala bezalkoholna pića; voćni napici i vićni sokovi; sirupi i ostali pripravci za pripremu napitaka.

(111) **BAZ036628** (181) 2013-03-13

(210) BAZ036628A (220) 2003-03-13

(151) 2008-06-06

(300) TR

2002-09-13

TR2002-23393

(732) **ARÇELIK AS****81719 Tuzla, Istanbul****TR**

(740) Rizah Pašalić i Inja Pašalić

(540)



(531) 26.4; 27.5.

(511)

07

Kuhinjska električna oprema za sjeckanje, mljevenje, drobljenje, miješanje i mrvljenje: mikseri, zdjele za sjeckanje i drobljenje (blenderi), kuhinjski roboti, električni noževi, mašine za mljevenje mesa, mašine za uništavanje otpadaka; mašine za pranje suđa, mašine za pranje i kompresori za mašine za pranje, električne mašine i aparati za poliranje podova; električni usisivači, električne mašine za pranje tepiha, kese, cijevi i njihovi dijelovi i komponente.

08

Stolni pribor, kašike i viljuške, uključujući i one pravljenе od plemenitih metala, kutlače i dodatke servisa za ručavanje, neelektrični rezači sira i jaja, rezači pizza, sprave za ljuštenje voća i povrća; ručni alat za ličnu upotrebu: električni i neelektrični brijači; žileti za brijače, električni pribor za depiliranje, makaze, spravice za sječenje noktiju, turpije za nokte, uvijači trepavica, setovi za pedikiranje i manikiranje, i kutije i ambalaže za iste.

09

Aparati i instrumenti za snimanje, prenošenje i reprodukciju zvuka i slike (osim komunikacijskih sprava): radio prijmnici, televizori, video rekorderi, video kamere, audio oprema i dijelovi, oprema za zabavu kao dodatne sprave za televizijske prijmnike, kinematografske sprave, uređaji za daljinsku kontrolu, slušalice, zvučnici, megafoni, interfoni, sprave za projekciju slika i diapozitiva; uređaji za obradu podataka: kompjuteri,

kompjuterski softver i hardver, printeri, laserski printeri, skeneri, registar kase, kalkulatori, čitači bar-kodova, i njihovi dijelovi; antene, satelitske antene, pojačivači zvuka, i njihovi dijelovi; aparati za komunikacije i telekomunikacije: telefoni, faks-aparati, telefaksi, telegrafske mašine, radio-telefonski uređaji, telefonske centrale; pegle, električne i pegle na paru, mašine za peglanje; filteri za ekrane na kompjuterima i televizorima.

11

Aparati za generisanje grijanja i pare: šporeti, bojleri za centralno grijanje i instalacije za prirodni gas, bojleri na paru, razmjenjivači toplote, gorionik, instalacije za grijanje, instalacije za brzo grijanje, brzi grijači vode, radijatori, pumpe za grijanje, električni bojleri za vodu, solarni kolektori; uređaji za grejanje na čvrsto, tečno i gasovito gorivo, aparati za grijanje i kuhanje; instrumenti za rashlađivanje/klimatiziranje i ventiliranje vazduha: klima uređaji, uređaji za hlađenje vazduha strujanjem vazdušne struje, uređaji za ventilaciju, klima uređaji za vozila, mašine za pročišćavanje vazduha, i njihovi dijelovi; uređaji i sprave za hlađenje: frižideri, zamrzivači, kutije za led, mašine i aparati za led; električni i gasni aparati koji se koriste za kuhanje i iskuhavanje: tosteri, friteze, roštilji, ploče, rerne, električni štednjaci, aparati za pravljenje kokica, sterilizatori koji koriste paru pod visokim pritiskom, aparati za pravljenje kafe i čaja, električni čajnici, i njihovi dijelovi; električni aparati za sušenje kose, aparati za sušenje ruku, sprave za vlaženje kože, uređaji za solarijume; uređaji za sušenje odjeće.

20

Namještaj, izlozi i stalci za displej, komode, ormari za lijekove, stolovi za pisanje i crtanje, kolica za serviranje, naslonjači, nemetalne radne površine, radne površine, stolovi, ormari, sandučići za pisma, fiksni držač ubrusa, madraci, jastuci, vađdušni jastuci i kreveti ne za medicinsku upotrebu, vodeni kreveti, kreveti za kapovanje, kamperske vreće za spavanje, dušeci za vodu; nosiljke za bebe, igrališta za djecu (u zatvorenom prostoru), kolijevke, hodalice; drvena burad, sanduci, kanisteri, posude za tekućinu, drveni kontejneri, kontejneri za transport, ormari, palete za transportovanje; plastične kutije za pakovanje, plastična burad, posude, paketi, kutije; okviri za slike, tokarski stroj, šipke za kačenje ramova i slika; čepovi za boce koje nisu od metala, zatvarači za boce, trake za zatvaranje boca; ekseri, nemetalne zakovice, spajalice za kablove; vješalice, ofingeri; umjetnička djela koja spadaju u ovu klasu; statue, umjetnička djela, statue napravljene od drveta, voska, plastike ili gipsa; dekorativni artikli i materijali, krojačke lutke, netekstilni zidni ukrasi, igračke-punjene životinje; kućice za ljubimce, kavezi za ljubimce, ležaljke za ljubimce; drvene i plastične ljestve, prenosive stepenice za putnike; oprema za vrata i prozore koja nije od metala, reze, brave, oprema za namještaj koja nije od metala, oprema za police, šteke za okna i vrata, šine za police, točkići za namještaj, držači peškira koji nisu od metala; zavjese od bambusa, unutrašnje roletne, zavjese od perlica za dekoraciju.

24

Tkana ili netkana tekstilna roba: tkanine od fiber glasa, tkanine otporne na gasove, tkanine otporne na vodu, tkanine-imitacije životinjskih koža, sve vrste rublja, impregnirano platno, materijali za filtriranje od tkanine; zavjese, zavjese za tuševе, prekrivači za namještaj, stolno rublje (tekstilno i netekstilno), posteljina, čaršafi, jorgani, jastučnice, prekrivači za krevete, zaštitni prekrivači za kauče i fotelje, salvete od tekstila, stolnjaci, ubrusi, tekstilni pokrivači za obavljanje molitve, krevetski pokrivači od papira; jorgani, prekrivači, deke; rukavice za kupanje i rukavice za pranje, peškiri za ruke i lice, peškiri za kupanje; tapete i zidni ukrasi od tekstila; maramice od tekstila, maramice za uklanjanje šminke (platno), zastave, signalne zastavice i naljepnice; vrećezа rublje, kutije za odjeću.

35

Marketing i reklamiranje električnih aparata za kućanstvo poznatih kao „bijela tehnika“, električnih uređaja, grijača, klima uređaja, usisivača, malih kućanskih aparata, tekstila i namještaja, usluge u oblasti marketinga, usluge promocije, spajanje raznih roba, za korist trećih lica, kako bi se potrošačima omogućio najpogodniji način pregleda i kupovine tih roba.

37

Usluge instaliranja, održavanja, i popravljanja aparata za domaćinstva poznatih kao „bijela tehnika“, električnih uređaja, grijača, klima uređaja, usisivača, malih kućanskih aparata, tekstila i namještaja; usluge tapeciranja, popravaka, održavanja i restauracije namještaja, usluge popravljanja i održavanja, popravljanje komoda.

(111) **BAZ036629** (181) 2013-03-14

(210) BAZ036629A (220) 2003-03-14

(151) 2008-04-10

(732) **Capitol Records, Inc.**
1750 North Vine Street, Hollywood,
California 90028
US

(740) Dr DIANA PROTIĆ-TKALČIĆ

(540)

CAPITOL

(511)

09

Aparati i instrumenti za snimanje, reprodukovanje i/ili prenos zvučnih i/ili vizuelnih informacija ili snimaka; zvučni i/ili vizuelni snimci; unaprijeđeni zvučni i/ili vizuelni snimci; interaktivni zvučni i/ili vizuelni snimci; mediji za

zvučne i/ili vizuelne snimke; video igre; interaktivni kompjuterski softver; publikacije (koje se učitavaju) on-line iz baza podataka, sa Interneta ili bilo koje druge komunikacione mreže, uključujući bežičnu, kablovsku ili satelitsku mrežu; kompakt diskovi; super audio kompakt diskovi; DVD, CD ROM; sistemi virtualne realnosti; digitalna muzika (koja se učitava); MP3 uređaji za reprodukovanje; personalni digitalni asistenti i drugi ručni uređaji; digitalna muzika (koja se učitava) sa MP3 Internet sajtova; elektronske igre; CD ROM igre.

35

Grupiranje za račun trećih lica raznih proizvoda (isključujući njihov prevoz) radi omogućavanja potrošaču lakšeg uočavanja i kupnje takvih proizvoda; obezbjeđivanje informacija i savjeta perspektivnim kupcima proizvoda koji se obezbjeđuju iz baza podataka, preko Interneta ili na druge načine; promotivne usluge u oblasti zvučnih i/ili vizuelnih snimaka.

38

Usluge komunikacija; usluge emitovanja; prenos muzike i informacija; usluge pružanja video teksta, podataka u digitalnom obliku, teleteksta i pregleda podataka; obezbjeđivanje korisničkog pristupa Internetu ili bilo kojoj drugoj komunikacionoj mreži, uključujući bežičnu, kablovsku ili satelitsku mrežu; obezbjeđivanje komunikacionih veza za Internet ili baze podataka ili bilo koju drugu komunikacionu mrežu; obezbjeđivanje pristupa do sajtova na Internetu ili bilo kojoj komunikacionoj mreži koji sadrže digitalnu muziku; obezbjeđivanje digitalne muzike preko komunikacione mreže; obezbjeđivanje rada mašina za pretraživanje; usluge pristupa komunikacijama; kompjuterski podržan prenos poruka i slika; prenos vijesti i aktuelnih informacija.

41

Razonoda; usluge produkcije i distribucije koje se odnose na zvučne i/ili vizuelne snimke i rasonodu; muzičke izdavačke usluge; menadžment umjetnika; usluge studija za snimanje; usluge informisanja koje se odnose na muziku, rasonodu, igre i događaje koje se obezbjeđuju on-line iz kompjuterskih baza podataka, na Internetu ili bilo kojoj drugoj komunikacionoj mreži, uključujući bežičnu, kablovsku ili satelitsku mrežu; produkcija, priprema, prezentacija, distribucija, udruživanje, umrežavanje i iznajmljivanje televizijskih i radio programa i filmova, animiranih filmova i zvučnih i/ili vizuelnih snimaka; produkcija uživo raznih oblika rasonode; organizovanje, produkcija i prezentacija kvizova, izložbi, sportskih događaja, show programa, putujućih show programa, događaja koji se odvijaju na pozornici, pozorišnih predstava, koncerata, događaja koji se dešavaju uživo i događaja u kojima učestvuje publika; obezbjeđivanje on-line elektronskih publikacija (koje se ne učitavaju); obezbjeđivanje i održavanje elektronskih konferencija; grupe za diskusiju i pričaonice; usluge elektronskih igara koje se obezbjeđuju iz kompjuterskih baza podataka, na Internetu ili bilo kojoj drugoj komunikacionoj mreži, uključujući bežičnu, kablovsku ili satelitsku mrežu; savjetodavne i konsultantske usluge koje se odnose na sve prethodno navedene usluge.

45

Administriranje, eksploatacija i davanje prava za produkciju muzičkih i/ili lirskih djela; akvizicija, menadžment i eksploatacija autorskih prava na muzička i/ili lirski djela za i u ime autora, kompozitora ili dirigenta takvih djela; licenciranje; usluge informisanja koje se odnose na sve prethodno pomenute usluge koje se obezbjeđuju on-line iz kompjuterskih baza podataka, na Internetu ili bilo kojoj komunikacionoj mreži, uključujući bežičnu, kablovsku ili satelitsku mrežu.

(111) **BAZ036630** (181) 2013-03-17

(210) BAZ036630A (220) 2003-03-17

(151) 2008-06-06

(300) TR

2002-10-01

TR2002-25160

(732) **ARÇELIK AS****81719 Tuzla, Istanbul****TR**

(740) Rizah Pašalić i Inja Pašalić

(540)

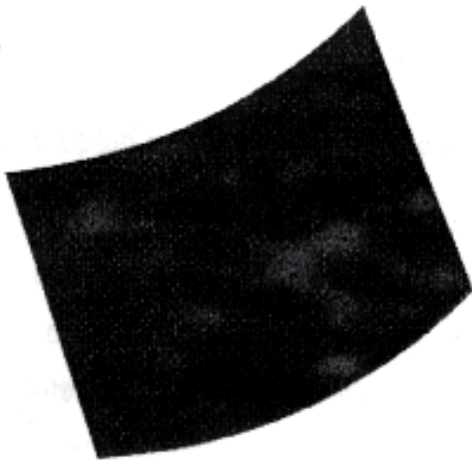

(531) 26.4.

(511)

07

Kuhinjska električna oprema za sjeckanje, mljevenje, drobljenje, miješanje i mrvljenje: mikseri, zdjele za sjeckanje i drobljenje (blenderi), kuhinjski roboti, električni noževi, mašine za mljevenje mesa, mašine za uništavanje otpadaka; mašine za pranje suđa, mašine za pranje i kompresori za mašine za pranje, električne mašine i aparati za poliranje podova; električni usisivači, električne mašine za pranje tepiha, kese, cijevi i njihovi dijelovi i komponente.

08

Stolni pribor, kašike i viljuške, uključujući i one pravljene od plemenitih metala, kutlače i dodatke servisa za ručavanje, neelektrični rezači sira i jaja, rezači pizza, sprave za ljuštenje voća i povrća; ručni alat za ličnu upotrebu: električni i neelektrični brijači; žileti za brijače, električni pribor za depiliranje, makaze, spravice za sječenje noktiju, turpije za nokte, uvijači trepavica, setovi za pedikiranje i manikiranje, i kutije i ambalaže za iste.

09

Aparati i instrumenti za snimanje, prenošenje i reprodukciju zvuka i slike (osim komunikacijskih sprava): radio prijemnici, televizori, video rekorderi, video kamere, audio oprema i dijelovi, oprema za zabavu kao dodatne sprave za televizijske prijemnike, kinematografske sprave, uređaji za daljinsku kontrolu, slušalice, zvučnici, megafoni, interfoni, sprave za projekciju slika i diapozitiva; uređaji za obradu podataka: kompjuteri, kompjuterski softver i hardver, printeri, laserski printeri, skeneri, registar kase, kalkulatori, čitači bar-kodova, i njihovi dijelovi; antene, satelitske antene, pojačivači zvuka, njihovi dijelovi; aparatizacija komunikacije i telekomunikacije: telefoni, faks-aparati, telefaksi, telegrafске mašine, radio-telefonski uređaji, telefonske centrale; pegle, električne i pegle na paru, mašine za peglanje; filteri za ekrane na kompjuterima i televizorima.

11

Aparati za generisanje grijanja i pare: šporeti, bojleri za centralno grijanje i instalacije za prirodni gas, bojleri na paru, razmjenjivači toplote, gorionik, instalacije za grijanje, instalacije za brzo grijanje, brzi grijači vode, radijatori, pumpe za grijanje, električni bojleri za vodu, solarni kolektori; uređaji za grejanje na čvrsto, tečno i gasovito gorivo, aparati za grijanje i kuhanje; instrumenti za rashlađivanje/klimatiziranje i ventiliranje vazduha: klima uređaji, uređaji za hlađenje vazduha strujanjem vazdušne struje, uređaji za ventilaciju, klima uređaji za vozila, mašine za pročišćavanje vazduha, i njihovi dijelovi; uređaji i sprave za hlađenje: frižideri, zamrzivači, kutije za led, mašine i aparati za led; električni i gasni aparati koji se koriste za kuhanje i iskuhavanje: tosteri, friteze, roštilji, ploče, rerne, električni štednjaci, aparati za pravljenje kokica, sterilizatori koji koriste paru pod visokim pritiskom, aparati za pravljenje kafe i čaja, električni čajnici, i njihovi dijelovi; električni aparati za sušenje kose, aparati za sušenje ruku, sprave za vlaženje kože, uređaji za solarijume; uređaji za sušenje odjeće.

20

Namještaj, izlozi i stalci za displej, komode, ormari za lijekove, stolovi za pisanje i crtanje, kolica za serviranje, naslonjači, nemetalne radne površine, radne površine, stolovi, ormari, sandučići za pisma, fiksni držač ubrusa, madraci, jastuci, vađdušni jastuci i kreveti ne za medicinsku upotrebu, vodeni kreveti, kreveti za kapovanje, kamperske vreće za spavanje, dušeci za vodu; nosiljke za bebe, igrališta za djecu (u zatvorenom prostoru), kolijevke, hodalice; drvena burad, sanduci, kanisteri, posude za tekućinu, drveni kontejneri, kontejnerizacija transport, ormari, palete za transportovanje;

plastične kutije za pakovanje, plastična burad, posude, paketi, kutije; okviri za slike, tokarski stroj, šipke za kačenje ramova i slika; čepovi za boce koje nisu od metala, zatvarači za boce, trake za zatvaranje boca; ekseri, nemetalne zakovice, spajalice za kablove; vješalice, ofingeri; umjetnička djela koja spadaju u ovu klasu; statue, umjetnička djela, statue napravljene od drveta, voska, plastike ili gipsa; dekorativni artikli i materijali, krojačke lutke, netekstilni zidni ukrasi, igračke-punjene životinje; kućice za ljubimce, kavezi za ljubimce, ležaljke za ljubimce; drvene i plastične ljestve, prenosive stepenice za putnike; oprema za vrata i prozore koja nije od metala, reze, brave, oprema za namještaj koja nije od metala, oprema za police, šteke za okna i vrata, šine za police, točkići za namještaj, držači peškira koji nisu od metala; zavjese od bambusa, unutrašnje roletne, zavjese od perlica za dekoraciju.

24

Tkana ili netkana tekstilna roba: tkanine od fiber glasa, tkanine otporne na gasove, tkanine otporne na vodu, tkanine-imitacije životinjskih koža, sve vrste rublja, impregnirano platno, materijali za filtriranje od tkanine; zavjese, zavjese za tuševе, prekrivači za namještaj, stolno rublje (tekstilno i netekstilno), posteljina, čaršafi, jorgani, jastučnice, prekrivači za krevete, zaštitni prekrivači za kauče i fotelje, salvete od tekstila, stolnjaci, ubrusi, tekstilni pokrivači za obavljanje molitve, krevetski pokrivači od papira; jorgani, prekrivači, deke; rukavice za kupanje i rukavice za pranje, peškiri za ruke i lice, peškiri za kupanje; tapete i zidni ukrasi od tekstila; maramice od tekstila, maramice za uklanjanje šminke (platno), zastave, signalne zastave i naljepnice; vreće za rublje, kutije za odjeću.

35

Marketing i reklamiranje električnih aparata za kućanstvo poznatih kao „bijela tehnika“, električnih uređaja, grijača, klima uređaja, usisivača, malih kućanskih aparata, tekstila i namještaja, usluge u oblasti marketinga, usluge promocije, spajanje raznih roba, za korist trećih lica, kako bi se potrošačima omogućio najpogodniji način pregleda i kupovine tih roba.

37

Usluge instaliranja, održavanja, i popravljanja aparata za domaćinstva poznatih kao „bijela tehnika“, električnih uređaja, grijača, klima uređaja, usisivača, malih kućanskih aparata, tekstila i namještaja; usluge tapeciranja, popravaka, održavanja i restauracije namještaja, usluge popravljanja i održavanja, opravljanje jekomoda.

(111) **BAZ036631** (181) 2013-03-17

(210) BAZ036631A (220) 2003-03-17

(151) 2008-06-06

(300) TR

2002-09-16

TR2002-23496

(732) **ARÇELIK AS**

81719 Tuzla, Istanbul

TR

(740) Rizah Pašalić i Inja Pašalić

(540)



(531)26.4; 27.5.

(511)

07

Kuhinjska električna oprema za sjeckanje, mljevenje, drobljenje, miješanje i mrvljenje: mikseri, zdjele za sjeckanje i drobljenje (blenderi), kuhinjski roboti, električni noževi, mašine za mljevenje mesa, mašine za uništavanje otpadaka; mašine za pranje suđa, mašine za pranje i kompresori za mašine za pranje, električne mašine i aparati za poliranje podova; električni usisivači, električne mašine za pranje tepiha, kese, cijevi i njihovi dijelovi i komponente.

08

Stolni pribor, kašike i viljuške, uključujući i one pravljene od plemenitih metala, kutlače i dodatke servisa za ručavanje, neelektrični rezači sira i jaja, rezači pizza, sprave za ljuštenje voća i povrća; ručni alat za ličnu upotrebu: električni i neelektrični brijači; žileti za brijače, električni pribor za depiliranje, makaze, spravice za sječenje noktiju, turpije za nokte, uvijači trepavica, setovi za pedikiranje i manikiranje, i kutije i ambalaže za iste.

09

Aparati i instrumenti za snimanje, prenošenje i reprodukciju zvuka i slike (osim komunikacijskih sprava): radioprijemnici, televizori, videorekorderi, videokamere, audio oprema i dijelovi, oprema za zabavu kao dodatne sprave za televizijske prijemnike, kinematografske sprave, uređaji za daljinsku kontrolu, slušalice, zvučnici, megafoni, interfoni, sprave za projekciju slika i diapozitiva; uređaji za obradu podataka: kompjuteri, kompjuterski softver i hardver, printeri, laserski printeri, skeneri, registar kase, kalkulatori, čitači bar-kodova, i

njihovi dijelovi; antene, satelitske antene, pojačivači zvuka, i njihovi dijelovi; aparati za komunikacije i telekomunikacije: telefoni, faks-aparati, telefaksi, telegrafske mašine, radio-telefonski uređaji, telefonske centrale; pegle, električne i pegle na paru, mašine za peglanje; filteri za ekrane na kompjuterima i televizorima.

11

Aparati za generisanje grijanja i pare: šporeti, bojleri za centralno grijanje i instalacije za prirodni gas, bojleri na paru, razmjenjivači toplote, gorionik, instalacije za grijanje, instalacije za brzo grijanje, brzi grijači vode, radijatori, pumpe za grijanje, električni bojleri za vodu, solarni kolektori; uređaji za grejanje na čvrsto, tečno i gasovito gorivo, aparati za grijanje i kuhanje; instrumenti za rashlađivanje/klimatiziranje i ventiliranje vazduha: klima uređaji, uređaji za hlađenje vazduha strujanjem vazdušne struje, uređaji za ventilaciju, klima uređaji za vozila, mašine za pročišćavanje vazduha, i njihovi dijelovi; uređaji i sprave za hlađenje: frižideri, zamrzivači, kutije za led, mašine i aparati za led; električni i gasni aparati koji se koriste za kuhanje i iskuhavanje: tosteri, friteze, roštilji, ploče, rerne, električni štednjaci, aparati za pravljenje kokica, sterilizatori koji koriste paru pod visokim pritiskom, aparati za pravljenje kafe i čaja, električni čajnici, i njihovi dijelovi; električni aparati za sušenje kose, aparati za sušenje ruku, sprave za vlaženje kože, uređaji za solarijume; uređaji za sušenje odjeće.

20

Namještaj, izlozi i stalci za displej, komode, ormari za lijekove, stolovi za pisanje i crtanje, kolica za serviranje, naslonjači, nemetalne radne površine, radne površine, stolovi, ormari, sandučići za pisma, fiksni držač ubrusa, madraci, jastuci, vađdušni jastuci i kreveti ne za medicinsku upotrebu, vodeni kreveti, kreveti za kapovanje, kamperske vreće za spavanje, dušeci za vodu; nosiljke za bebe, igrališta za djecu (u zatvorenom prostoru), kolijevke, hodalice; drvena burad, sanduci, kanisteri, posude za tekućinu, drveni kontejneri, kontejneri za transport, ormari, palete za transportovanje; plastične kutije za pakovanje, plastična burad, posude, paketi, kutije; okviri za slike, tokarski stroj, šipke za kačenje ramova i slika; čepovi za boce koje nisu od metala, zatvarači za boce, trake za zatvaranje boca; ekseri, nemetalne zakovice, spajalice za kablove; vješalice, ofingeri; umjetnička djela

koja spadaju u ovu klasu; statue, umjetnička djela, statue napravljene od drveta, voska, plastike ili gipsa; dekorativni artikli i materijali, krojačke lutke, netekstilni zidni ukrasi, igračke-punjene životinje; kućice za ljubimce, kavezi za ljubimce, ležaljke za ljubimce; drvene i plastične ljestve, prenosive stepenice za putnike; oprema za vrata i prozore koja nije od metala, reze, brave, oprema za namještaj koja nije od metala, oprema za police, šteke za okna i vrata, šine za police, točkići za namještaj, držači peškira koji nisu od metala; zavjese od bambusa, unutrašnje roletne, zavjese od perlica za dekoraciju.

24

Tkana ili netkana tekstilna roba: tkanine od fiber glasa, tkanine otporne na gasove, tkanine otporne na vodu, tkanine-imitacije životinjskih koža, sve vrste rublja, impregnirano platno, materijali za filtriranje od tkanine; zavjese, zavjese za tuševе, prekrivači za namještaj, stolno rublje (tekstilno i netekstilno), posteljina, čaršafi, jorgani, jastučnice, prekrivači za krevete, zaštitni prekrivači za kauče i fotelje, salvete od tekstila, stolnjaci, ubrusi, tekstilni pokrivači za obavljanje molitve, krevetski pokrivači od papira; jorgani, prekrivači, deke; rukavice za kupanje i rukavice za pranje, peškiri za ruke i lice, peškiri za kupanje; tapete i zidni ukrasi od tekstila; maramice od tekstila, maramice za uklanjanje šminke (platno), zastave, signalne zastavice i naljepnice; vreće za rublje, kutije za odjeću.

35

Marketing i reklamiranje električnih aparata za kućanstvo poznatih kao „bijela tehnika“, električnih uređaja, grijača, klima uređaja, usisivača, malih kućanskih aparata, tekstila i namještaja, usluge u oblasti marketinga, usluge promocije, spajanje raznih roba, za korist trećih lica, kako bi se potrošačima omogućio najpogodniji način pregleda i kupovine tih roba.

37

Usluge instaliranja, održavanja, i popravljanja aparata za domaćinstva poznatih kao „bijela tehnika“, električnih uređaja, grijača, klima uređaja, usisivača, malih kućanskih aparata, tekstila i namještaja; usluge tapeciranja, popravaka, održavanja i restauracije namještaja, usluge popravljanja i održavanja, popravlj anjekomoda.

(111) **BAZ036632** (181) 2013-03-17

(210) BAZ036632A (220) 2003-03-17

(151) 2008-04-14

(732) **DLA**
3 Noble Street, London, EC2V TEE
GB

(740) „ŽIVKO MIJATOVIĆ & PARTNERS“ d.o.o.
Sarajevo

(540)

DLA

(511)

41

Usluge obrazovanja i obuke.

45

Pravne usluge consultinga u oblasti intelektualne svojine, patenata, žigova i modela (dizajna); usluge menagementa u oblasti autorskog prava; usluge licenciranja intelektualnog vlasništva; profesionalne consulting usluge, a koje se sve odnose na usluge u oblasti prava, intelektualnog vlasništva, licenciranja, pretrage i istraživanja, uspostavljanja, primjene, održavanja i eksploatacije patenata, žigova i drugih prava intelektualnog vlasništva.

(111) **BAZ036633** (181) 2013-03-18

(210) BAZ036633A (220) 2003-03-18

(151) 2008-04-02

(732) **Biofarma Ilaç Sanayii ve Ticaret A.S.**
Veysel Karani Mah. No: 48, 81470
Samandira, Kartal, Istanbul
TR

(740) „INTELBIRO“ d.o.o.

(540)

CANOLEN

(511)

05

Farmaceutski preparati, naročito antimikotici.

(111) **BAZ036635** (181) 2013-03-18

(210) BAZ036635A (220) 2003-03-18

(151) 2008-04-02

(732) **Biofarma Ilaç Sanayii ve Ticaret A.S.**
Veysel Karani Mah. No: 48, 81470
Samandira, Kartal, Istanbul
TR

(740) „INTELBIRO“ d.o.o.

(540)

PIYELOSEPTY

(511)

05

Farmaceutski preparati, a naročito urinarni antiseptici.

(111) **BAZ036636** (181) 2013-03-20

(210) BAZ036636A (220) 2003-03-20

(151) 2008-04-22

(732) **N.E.T.Co United S.A.**
Trident Chambers, P.O. Box 146,
Road Town, Tortola
VG

(740) Dr DIANA PROTIĆ-TKALČIĆ

(591) žuta, crvena, bijela, maslinasto zelena

(540)

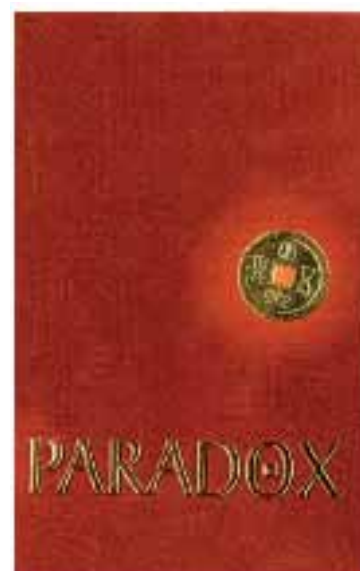

(531) 24.3; 24.5; 25.1; 26.1; 27.5; 29.1.

(511)

34

Duhan; cigarete; cigare; pribor za pušaće (koji nije od dragocijenog metala).

(111) **BAZ036639** (181) 2013-03-21

(210) BAZ036639A (220) 2003-03-21

(151) 2008-04-01

(732) **NOVARTIS VACCINES AND
DIAGNOSTICS, INC.**

**4560 Horton Street, Emeryville,
California 94608-2916**

US

(740) Nedim Krilić

(540)



(531) 26.1; 26.11.

(511)

05

Farmaceutski proizvodi.

(111) **BAZ036640** (181) 2013-03-21

(210) BAZ036640A (220) 2003-03-21

(151) 2008-04-02

(732) **NOVARTIS VACCINES AND
DIAGNOSTICS, INC.**

**4560 Horton Street, Emeryville,
California 94608-2916**

US

(740) Nedim Krilić

(540)

TOBI

(511)

05

Farmaceutski proizvodi.

(111) **BAZ036641** (181) 2013-03-21

(210) BAZ036641A (220) 2003-03-21

(151) 2008-03-20

(732) **Reckitt Benckiser N.V.**

**Siriusdreef 14, 2132 WT, Hoofddorp
NL**

(740) Nedim Krilić

(591) crvena, plava, bijela

(554) Trodimenzionalni žig

(540)



(531) 19.7; 29.1.

(511)

03

Preparati za bijeljenje; preparati za čišćenje, poliranje, odmaščivanje i struganje; ispirajući i isušujući preparati za čišćenje; deterdženti, a naročito deterdženti sa dezinficirajućim svojstvima; preparati za čišćenje sa dezinficirajućim svojstvima; odstranjivači krečnog taloga, odstranjivači rđe; preparati za odstranjivanje kalcijumovih soli i krečnjaka za kućnu upotrebu; sapuni.

05

Higijenski preparati; dezinfekcijska sredstva i preparati, a naročito: dezinfekcijske otopine za vanjsku upotrebu, te dezinfekcijska sredstva za domaćinstvo ili za ličnu higijenu ili sanitarne potrebe, dezinfekcijski agensi i preparati sa dezinfekcijskim svojstvima, anti-bakterijski preparati; osvježivači zraka ili preparati ili supstance za čišćenje zraka; fungicidi; preparati ili supstance sa sanitarnim, dezinficirajućim, zračnoosvježavajućim, zračnoočišćujućim ili fungicidalnim svojstvima.

(111) **BAZ036646** (181) 2013-03-24

(210) BAZ036646A (220) 2003-03-24

(151) 2008-04-04

(732) **Castrol Limited**
Wakefield House, Pipers Way,
Swindon, Wiltshire SN3 1RE
GB

(740) Nedim Krilić

(540)

TXT

(511)

04

Industrijska ulja i masti, sredstva za podmazivanje; ulja i masti za podmazivanje; goriva; nekemijski dodaci za goriva, za sredstva za podmazivanje i za masti; proizvodi za upijanje, vlaženje i vezanje prašine; rasvjetne tvari.

(111) **BAZ036649** (181) 2013-03-24

(210) BAZ036649A (220) 2003-03-24

(151) 2008-04-04

(732) **Comme des Garçons Co., Ltd.**
11-5, Minami-Aoyama 5-chome,
Minato-ku, Tokyo
JP

(740) Dr DIANA PROTIC-TKALČIĆ

(540)

The logo features the word "PLAY" in a large, bold, black, sans-serif font. Below it, the words "COMME des GARÇONS" are written in a smaller, black, sans-serif font. A small star is positioned at the bottom center of the "COMME des GARÇONS" text.

(531)1.1; 27.5.

(511)

18

Tašne aktovke na sklapanje, torbe koje se nose na ramenu, putni koferčići sa dva istovjetna pregradka (gladstone torbe), kovčezi od pletnog pruča, tašne aktovke, koferi, ručna prtljaga, kovčezi, ručne torbe, bostonske torbe, školske torbe-naprtnjače, ruksaci, torbice za čuvanje amalija, korice za kartice/papirni novac, torbe za namirnice (uključujući torbe za namirnice na točkovima), torbice za novac (ne od plemenitog materijala), navlake za ključeve, lisnice (ne od plemenitog materijala), korice za nošenje kompjuterski čitljivih identifikacionih kartica, korice za vizit karte, kozmetičke torbice (prazne), kišobrani i njihovi dijelovi, okviri za torbe, okviri za torbice za novac, industrijski kontejneri za pakovanje od kože, odjeća za kućne ljubimce, štapovi za hodanje, štapovi od trske, metalni dijelovi za štapove za hodanje i štapove od trske, ručke za štapove za hodanje i štapove od trske, sedlarski proizvodi, koža (neobrađena i polu-obrađena).

24

Artikli od tkanog tekstilnog materijala za ličnu upotrebu (ne za odijevanje); mreže za komarce, čaršafi, dušeci i jorgani, navlake za dušeke i jorgane (posteljina), presvlaka za dušeke, jastučnice, deke, tkani tekstilni materijal (koji ne obuhvata trake za završnu obradu tzv. tatami prostirke za pod), pleteni tekstilni materijal, tekstilni materijal napravljen presovanjem sirovina, nepleteni tekstilni materijal, voštano nepromočivo platno, gumirano nepromočivo platno,

poluvinijsko platno, gumirano platno, platno na bazi kože, materijali za filtriranje od tekstila, salvete od tekstila, krpe za suđe, zavjese za tuširanje, transparenti i zastave (ne od papira), tekstilni prekrivači zahodske daske, tekstilni prekrivači za stolice, zidni ukrasi od tekstila, zavjese, stoljnjac (ne od papira), draperije (teške zavjese), mrtvački pokrovi, japanske pregrade od platna sa crno-bijelim prugama (Kuroshiro-maku), japanske pregrade od platna sa crveno-bijelim prugama (Kohaku-maku), tkanina za bilijarske stolove, etikete od tkanine.

25

Haljine u jednom dijelu, sakoi, odijela, puloveri, kaputi, pantalone, košulje, bluze, haljine, suknje, T-majice, večernje haljine, džemperi, cipele, kajševi (odjevni predmeti), naramenice za pantalone, halteri, kravate, šalovi, razne vrste čarapa, atletska obuća, kaljače, šeširi, kape, rukavice, otvoreni džemperi-jakne, čizme.

(111) **BAZ036650** (181) 2013-03-24

(210) BAZ036650A (220) 2003-03-24

(151) 2008-04-02

(732) **Comme des Garçons Co., Ltd.**
11-5, Minami-Aoyama 5-chome,
Minato-ku, Tokyo
JP

(740) Dr DIANA PROTIĆ-TKALČIĆ

(540)



(531) 2.9; 4.5.

(511)

18

Tašne aktovke na sklapanje, torbe koje se nose na ramenu, putni koferčići sa dva istovjetna pregradka (gladstone torbe), kovčezi od pletnog pruća, tašne aktovke, koferi, ručna prtljaga, kovčezi, ručne torbe, bostonske torbe, školske torbe-naprtnjače, ruksaci, torbice za čuvanje amalija, korice za kartice/papirni novac, torbe za namirnice (uključujući torbe za namirnice za točkovima), torbice za novac (ne od plemenitog materijala), navlake za ključeve, lisnice (ne od plemenitog materijala), korice za nošenje kompjuterski čitljivih identifikacionih kartica, korice za vizit karte, kozmetičke torbice (prazne), kišobrani i njihovi dijelovi, okviri za torbe, okviri za torbice za novac, industrijski kontejneri za pakovanje od kože, odjeća za kućne ljubimce, štapovi za hodanje, štapovi od trske, metalni dijelovi za štapove za hodanje i štapove od trske, ručke za štapove za hodanje i štapove od trske, sedlarski proizvodi, koža (neobrađena i polu-obrađena).

24

Artikli od tkanog tekstilnog materijala za ličnu upotrebu (ne za odijevanje); mreže za komarce, čaršafi, dušeci i jorgani, navlake za dušeke i jorgane (posteljina), presvlaka za dušeke, jastučnice, deke, tkani tekstilni materijal (koji ne obuhvata trake za završnu obradu tzv. tatami prostirki za pod), pleteni tekstilni materijal, tekstilni materijal napravljen presovanjem sirovina, nepleteni tekstilni materijal, voštano nepromočivo platno, gumirano nepromočivo platno, poluvinijsko platno, gumirano platno, platno na bazi kože, materijali za filtriranje od tekstila, salvete od tekstila, krpe za suđe, zavjese za tuširanje, transparenti i zastave (ne od papira), tekstilni prekrivači zahodske daske, tekstilni prekrivači za stolice, zidni ukrasi od tekstila, zavjese, stoljnjac (ne od papira), draperije (teške zavjese), mrtvački pokrovi, japanske pregrade od platna sa crno-bijelim prugama (Kuroshiro-maku), japanske pregrade od platna sa crveno-bijelim prugama (Kohaku-maku), tkanina za bilijarske stolove, etikete od tkanine.

25

Haljine u jednom dijelu, sakoi, odijela, puloveri, kaputi, pantalone, košulje, bluze, haljine, suknje, T-majice, večernje haljine, džemperi, cipele, kajševi (odjevni predmeti), naramenice za pantalone, halteri, kravate, šalovi, razne vrste čarapa, atletska obuća, kaljače, šeširi, kape, rukavice, otvoreni džemperi-jakne, čizme.

(111) **BAZ036651** (181) 2013-03-24

(210) BAZ036651A (220) 2003-03-24

(151) 2008-04-02

(732) **Zott GmbH & Co. KG**
Dr-Steichele- Straße 4, D-86690
Mertingen
DE

(740) „Linea Sušić“ d.o.o.

(540)

Zott- Proizvođač mliječnog užitka

(511)

29

Mlijeko, mliječni proizvodi, naročito mlijeko za piće, zgrušano mlijeko, mlaćenica, jogurt, voćni jogurt, čokoladni ili kakao jogurt, bezalkoholni miješani mliječni napici, kefir, šlag, meki bijeli sir, meki bijeli sir sa voćem i biljem; deserti čiji osnovni sastojak su mlijeko i začini sa želatinom i/ili škrobnim šećerom kao uvezivačem, puter, prečišćeni puter, sir i proizvodi od sira, mlijeko i surutka u prahu kao hrana, dijetetski jogurt za ne – medicinsku upotrebu.

30

Pudinzi, sladoled, voćni sladoled, prašak za sladoled.

(111) **BAZ036652** (181) 2013-03-25

(210) BAZ036652A (220) 2003-03-25

(151) 2008-03-17

(732) **Wm. WRIGLEY Jr. Company**
410 North Michigan Avenue,
Chicago, Illinois 60611
US

(740) Dragan Mićunović

(540)

HUBBA BUBBA BUBBLY BERRY

(511)

30

Poslastice, uključujući gumu za žvakanje i gumu za žvakanje za pravljenje balončića.

(111) **BAZ036653** (181) 2013-03-25

(210) BAZ036653A (220) 2003-03-25

(151) 2008-04-10

(300) US

2003-03-24

78/229,056

(732) **United Parcel Service of America, Inc., (a corporation organized and existing under the laws of the state of Delaware)**
55 Glenlake Parkway, NE, Atlanta, Georgia 30328
US

(740) „Linea Sušić“ d.o.o.

(540)



(531) 24.1; 27.5.

(511)

09

Kompjuterski programi, kompjuterski hardver i kompjuterski softver; baterije i akumulatori; uređaji za alternativno napajanje strujom; naprave za zaštitu od promene napona; magnetni diskovi i trake; štampači, uređaji za merenje i vaganje i skeneri; softver za obezbeđivanje automatizovanog uskladištenja fajlova; zapripremu štampanje nalepnica za utovar, dokumenata i faktura; za obezbeđivanje elektronskih nalepnica za utovar, dokumenata i faktura za utovar; za obezbeđivanje informacija u vezi sa raspoloživim uslugama transporta i dostave; za obezbeđivanje dokumentacije za dostavu, uključujući digitalizovani potpis primaoca paketa, kao i prijem, sprovođenje i obradu informacija o otpremi pošiljki identifikovanih po korisnicima.

16

Štampane publikacije, pamfleti, brošure, bilteni, knjige, poster, časopisi, kalendari, magazini, štampana uputstva i obrazovni i nastavni materijal, transparenti, reklame, koverta, kutije i nalepnice za pakete, otpremu i adresiranje, pisači materijal, kompleti za pisači sto, kompleti penkala i olovaka, penkala, kutije za spajalice, stoni kompleti penkala sa držačima, držači za poruke, naliv-pera, stone fascikle, mape sa kancelarijskim priborom, albumizavizit-karte, prstenastipovezi, otvarači pisama, stone kutijice za kancelarijski pribor, papir za pakovanje, papirne kese, koverta, karton, karton za pakovanje, kartonske kutije za pakovanje, kartonske koverta i kutije; plastične kese i koverta i kesice za pakovanje, plastični mehurasti materijal za uvijanje ili pakovanje.

25

Odeća, šeširi, šorcevi, džemperi, sakoi, jakne, čarape, kaputi, majice (sa kratkim rukavima), pantalone, košulje, potkošulje i prsluci, duksevi, odeća za kišu, obuća i rukavice.

35

Usluge oglašavanja; menadžment logistike; usluge u oblasti poslovnog menadžmenta; usluge u oblasti poslovnog konsaltinga; usluge u oblasti poslovne administracije; usluge u oblasti kancelarijskih poslova; usluge pružanja pomoći u menadžmentu; konsalting usluge u vezi menadžmenta; obezbeđivanje kompjuterskog praćenja i pronalaženja paketa u tranzitu; distribucija uzoraka; usluge sortiranja; usluge u prometu robe na malo; usluge obrade podataka; usluge fotokopiranja; usluge reprodukovanja dokumenata; usluge franšizinga; obezbeđivanje automatizovanog registrovanja informacija o otpremi pošiljki identifikovanih po korisnicima; licenciranje kompjuterskih softvera; usluge rešenja upravljanja transportnom mrežom; usluge organizovanja ubranog preuzimanja, skladištenja, prevoza i dostave; usluge u vezi carinjenja.

38

Pružanje komunikacionih usluga i telekomunikacionih usluga; usluge faksimila i prenošenja poruka elektronskim putem, dostavljanja poruka i slanja poruka, telefonske usluge i telegrafске usluge; usluge transporta pisama, dokumenata, i ostalih tekstova putem teleksa, telefona, elektronskim putem, putem jedne ili više globalnih kompjuterskih mreža, ili nekim drugim putem; pronalaženje paketa putem globalne kompjuterske mreže; on-line dostava dokumenata putem globalne kompjuterske mreže.

42

Usluge naučnog istraživanja i istraživanja u oblasti industrijskog razvoja; dizajniranje i razvoj kompjuterskog hardvera i softvera; konsalting usluge u oblasti dizajna, izbora, primene i upotrebe kompjuterskih hardverskih i softverskih sistema za druge.

(111) **BAZ036654** (181) 2013-03-25

(210) BAZ036654A (220) 2003-03-25

(151) 2008-04-10

(300) US

2003-03-24

78/229,026

(732) **United Parcel Service of America, Inc., (a corporation organized and existing under the laws of the state of Delaware)**

55 Glenlake Parkway, NE, Atlanta, Georgia 30328

US

(740) „Linea Sušić“ d.o.o.

(540)



(531) 24.1; 27.5.

(511)

39

Usluge slanja robe; pakovanje predmeta za transport; usluge transporta pisama, dokumenata, dopisa, štampanih stvari, i druge robe i stvari različitim prevoznim sredstvima; čuvanje, skladištenje, pakovanje, dostavljanje i povraćaj u vezi sa napred navedenim; pružanje kompjuterskih informacija u vezi sa uslugama domaćeg i međunarodnog transporta i isporuke; organizovanje broskog najma za druge; iznajmljivanje boksova za dokumenta; slanje dokumenata i prijem i dostava dokumenata za druge.

(111) **BAZ036655** (181) 2013-03-25

(210) BAZ036655A (220) 2003-03-25

(151) 2008-03-20

(300) US

2003-03-24

78/229,043

(732) **United Parcel Service of America, Inc., (a corporation organized and existing under the laws of the state of Delaware)**

55 Glenlake Parkway, NE, Atlanta, Georgia 30328

US

(740) „Linea Sušić“ d.o.o.

(540)



(531) 24.1; 27.5.

(511)

36

Usluge u oblasti osiguranja; usluge u oblasti finansijskog poslovanja; usluge u oblasti monetarnog poslovanja; kreditne usluge; usluge carinskog posredovanja; carinjenje; reklamacije u vezi uvoznih dažbina za druge; usluge u oblasti prometa nekretnina; brokerske usluge u vezi sa nekretninama; brokerske usluge; bankarske usluge; usluge davanja komercijalnih zajmova; usluge garantovanja usmisluebezbeđivanjacarinskihgarancija; pribavljanjegarancijaipotvrđazaprivremeniuvoz; obrada viza/kvota; pribavljanje carinskih garancija i potvrda; obezbeđivanje carinskih olakšica i povraćaja carinskih dažbina; usluge elektronskog plaćanja; faktoring usluge; usluge obrade garantnih zahteva; usluge u vezi garancija; upravljanje rizicima.

(111) **BAZ036656** (181) 2013-03-26

(210) BAZ036656A (220) 2003-03-26

(151) 2008-03-17

(732) **Tambrands Inc.**
One Procter & Gamble Plaza,
Cincinnati, Ohio
US

(740) Dr DIANA PROTIĆ-TKALČIĆ

(540)

TAMPAX

(511)

05

Higijenski proizvod za žene, uključujući zaštitu zagaćice, higijenske rupčice i tampone, higijenske gaćice, gaće za higijenu žene, interlabialne uloške za higijenu žene; farmaceutski, veterinarski i higijenski preparati.

(111) **BAZ036657** (181) 2013-03-26

(210) BAZ036657A (220) 2003-03-26

(151) 2008-03-17

(732) **GlaxoSmithKline Biologicals S.A.**
Rue de l'Institut 89, B-1330 Rixensart
BE

(740) Dr DIANA PROTIĆ-TKALČIĆ

(540)

VAMMRIX

(511)

05

Farmaceutski preparati i supstance za ljudsku upotrebu; vakcine.

(111) **BAZ036660** (181) 2013-03-28

(210) BAZ036660A (220) 2003-03-28

(151) 2008-03-18

(732) **MasterCard International**
2000 Purchase Street, Purchase,
New York 10577-2509
US

(740) Dr DIANA PROTIĆ-TKALČIĆ

(540)

MASTERCARD

ADVISORS

(511)

35

Usluge vođenja komercijalnih poslova; usluge arketinga; konsultantske usluge u oblasti marketinga; konsultantske usluge u oblasti komercijalnog poslovanja raznih profesija; usluge marketinških agencija; istraživanja u oblasti marketinga i komercijalnih poslova; usluge odnosa sa javnošću; obezbjeđivanje informacija i stručnog osposobljavanja u vezi reklamiranja i oglašavanja, marketinga i komunikacione strategije.

(111) **BAZ036661** (181) 2013-03-28

(210) BAZ036661A (220) 2003-03-28

(151) 2008-03-20

(732) **GLAXO GROUP LIMITED**
Glaxo Wellcome House, Berkeley
Avenue, Greenford, Middlesex UB6
0NN
GB

(740) Dr DIANA PROTIĆ-TKALČIĆ

(540)



(531) 1.7; 26.1; 26.4.

(511)

05

Farmaceutski preparati i supstance.

(111) **BAZ036662** (181) 2013-03-31

(210) BAZ036662A (220) 2003-03-31

(151) 2008-03-19

(732) **InBev S.A.**
Grand-Place 1, 1000 Brussels
BE

(740) Dragan Mićunović

(540)



(531) 19.7; 27.5.

(511)

21

Plastične boce.

32

Pivo.

(111) **BAZ036665** (181) 2013-04-01

(210) BAZ036665A (220) 2003-04-01

(151) 2008-03-19

(732) **REPLEKFARM AD Skopje**
188 Kozle, 1000 Skopje
MK

(740) Dr DIANA PROTIĆ-TKALČIĆ

(540)

RENAPRIL

(511)

05

Farmaceutski proizvodi.

(111) **BAZ036667** (181) 2013-04-01

(210) BAZ036667A (220) 2003-04-01

(151) 2008-03-19

(732) **REPLEKFARM AD Skopje**
188 Kozle, 1000 Skopje
MK

(740) Dr DIANA PROTIĆ-TKALČIĆ

(540)

REKONAZOL

(511)

05

Farmaceutski proizvodi.

(111) **BAZ036666** (181) 2013-04-01

(210) BAZ036666A (220) 2003-04-01

(151) 2008-03-19

(732) **REPLEKFARM AD Skopje**
188 Kozle, 1000 Skopje
MK

(740) Dr DIANA PROTIĆ-TKALČIĆ

(540)

VENTOR

(511)

05

Farmaceutski proizvodi.

(111) **BAZ036669** (181) 2013-04-01

(210) BAZ036669A (220) 2003-04-01

(151) 2008-03-19

(732) **REPLEKFARM AD Skopje**
188 Kozle, 1000 Skopje
MK

(740) Dr DIANA PROTIĆ-TKALČIĆ

(540)

REVASTAT

(511)

05

Farmaceutski proizvodi.

(111) **BAZ036671** (181) 2013-04-01

(210) BAZ036671A (220) 2003-04-01

(151) 2003-03-19

(732) **REPLEKFARM AD Skopje**
188 Kozle, 1000 Skopje
MK

(740) Dr DIANA PROTIĆ-TKALČIĆ

(540)

REFERUM

(511)

05

Farmaceutski proizvodi.

(111) **BAZ036674** (181) 2013-04-01

(210) BAZ036674A (220) 2003-04-01

(151) 2008-04-01

(732) **Ford Motor Company**
The American Road, Dearborn,
Michigan 48121
US

(740) „ŽIVKO MIJATOVIĆ & PARTNERS“ d.o.o.
 Sarajevo

(540)

VCT

(511)

12

Kopnena vozila na motorni pogon, dijelovi i oprema za iste; motori za kopnena motorna vozila i dijelovi i oprema za iste.

(111) **BAZ036676** (181) 2013-04-07

(210) BAZ036676A (220) 2003-04-07

(151) 2008-03-21

(732) **Church & Dwight Virginia Co., Inc.**
1851 Touchstone Road, Colonial
Heights, Virginia 23834
US

(740) Dr DIANA PROTIĆ-TKALČIĆ

(540)



(531) 2.1.

(511)

05

Farmaceutski i veterinarski proizvodi; higijenski proizvodi za medicinsku upotrebu; dijetetne tvari za medicinske potrebe, hrana za dojenčad; flasteri, materijal za previjanje; materijali za plombiranje zuba i za zubne otiske; dezinfekcijska sredstva; proizvodi za uništavanje životinjskih štetočina; fungicidi, herbicidi.

10

Kirurški, medicinski, zubarski i veterinarski aparati i instrumenti, umjetni udovi, oči i zubi; ortopedski proizvodi; pribor za šivanje rana.

(111) **BAZ036677** (181) 2013-04-07

(210) BAZ036677A (220) 2003-04-07

(151) 2008-04-08

(732) **Church & Dwight Co., Inc.**
469 North Harrison Street,
Princeton, New Jersey 08543
US

(740) Dr DIANA PROTIĆ-TKALČIĆ

(540)

PEARL DROPS

(511)

03

Preparati za bijeljenje i ostale tvari za pranje; preparati za čišćenje, poliranje, odmašćivanje i struganje; sapuni; parfimerijski proizvodi, eterična ulja, kozmetički proizvodi, losioni za kosu; sredstva za njegu zuba.

(111) **BAZ036678** (181) 2013-04-07

(210) BAZ036678A (220) 2003-04-07

(151) 2008-04-08

(732) **Church & Dwight Co., Inc.**
469 North Harrison Street,
Princeton, New Jersey 08543
US

(740) Dr DIANA PROTIĆ-TKALČIĆ

(540)

NAIR

(511)

03

Preparati za bijeljenje i ostale tvari za pranje; preparati za čišćenje, poliranje, odmašćivanje i struganje; sapuni; parfimerijski proizvodi, eterična ulja, kozmetički proizvodi, losioni za kosu; sredstva za njegu zuba.

(111) **BAZ036679** (181) 2013-04-07

(210) BAZ036679A (220) 2003-04-07

(151) 2008-04-08

(732) **Church & Dwight Virginia Co., Inc.**
1851 Touchstone Road, Colonial
Heights, Virginia 23834
US

(740) Dr DIANA PROTIĆ-TKALČIĆ

(540)

TROJAN

(511)

05

Farmaceutski i veterinarski proizvodi; higijenski proizvodi za medicinsku upotrebu; dijetetne tvari za medicinske potrebe, hrana za dojenčad; flasteri, materijal za evijanje; materijali za plombiranje zuba i za zubne otiske; dezinfekcijska sredstva; proizvodi za uništavanje životinjskih štetočina; fungicidi, herbicidi.

10

kirurški, medicinski, zubarski i veterinarski aparati i instrumenti, umjetni udovi, oči i zubi; ortopedski proizvodi; pribor za šivanje rana.

(111) **BAZ036681** (181) 2013-04-09

(210) BAZ036681A (220) 2003-04-09

(151) 2008-04-08

(300) IE

2002-10-11

2002/02055

(732) **Elan Pharma International Limited**
Wil House, Shannon Business Park,
Shannon, County Clare
IE

(740) Dragan Mićunović

(540)

TYSABRI

(511)

05

Farmaceutski preparati.

(111) **BAZ036682** (181) 2013-04-09

(210) BAZ036682A (220) 2003-04-09

(151) 2008-04-08

(300) IE
2002-10-11
2002/02054

(732) **Elan Pharma International Limited**
Wil House, Shannon Business Park,
Shannon, County Clare
IE

(740) Dragan Mićunović

(540)

SENGISA

(511)

05

Farmaceutski preparati.

(111) **BAZ036683** (181) 2013-04-09

(210) BAZ036683A (220) 2003-04-09

(151) 2008-04-08

(732) **FARMACEVTSKA HEMISKA**
KOZMETIČKA INDUSTRIJA
„ALKALOID“ AD - Skopje
Bul. Aleksandar Makedonski br. 12,
1000 Skopje
MK

(740) Nedim Krilić

(540)

GLIBEDAL

(511)

05

Farmaceutski proizvodi.

(111) **BAZ036684** (181) 2013-04-09

(210) BAZ036684A (220) 2003-04-09

(151) 2008-04-08

(732) **FARMACEVTSKA HEMISKA**
KOZMETIČKA INDUSTRIJA
„ALKALOID“ AD - Skopje
Bul. Aleksandar Makedonski br. 12,
1000 Skopje
MK

(740) Nedim Krilić

(540)

ГЛИБЕДАЛ

(511)

05

Farmaceutski proizvodi.

(111) **BAZ036685** (181) 2013-04-09

(210) BAZ036685A (220) 2003-04-09

(151) 2008-04-08

(732) **FARMACEVTSKA HEMISKA**
KOZMETIČKA INDUSTRIJA
„ALKALOID“ AD - Skopje
Bul. Aleksandar Makedonski br. 12,
1000 Skopje
MK

(740) Nedim Krilić

(540)

REMOXICAM

(511)

05

Farmaceutski proizvodi.

(111) **BAZ036686** (181) 2013-04-09

(210) BAZ036686A (220) 2003-04-09

(151) 2008-04-08

(732) **FARMACEVTSKA HEMISKA
KOZMETIČKA INDUSTRIJA
„ALKALOID“ AD - Skopje
Bul. Aleksandar Makedonski br. 12,
1000 Skopje
MK**

(740) Nedim Krilić

(540)

PEMOKSIKAM

(511)

05

Farmaceutski proizvodi.

(111) **BAZ036687** (181) 2013-04-10

(210) BAZ036687A (220) 2003-04-10

(151) 2008-04-08

(732) **LEVI STRAUSS & CO. a Delaware
Corporation
Levi's Plaza, 1155 Battery Street, San
Francisco, California 94111
US**

(740) Rizah Pašalić i Inja Pašalić

(540)

LEVI'S TYPE 1

(511)

18

Novčanici; futroleza ključeve; futrole za vizit karte; ruksaci; tašne koje se nose preko ramena; aktentašne; tašne; putne torbe; oprema za putovanja od kože; velike torbe, vreće za čuvanje stvari, sve obuhvaćeno ovom klasom.

25

Pantalone, farmerke, šorcevi, ogrtači, košulje, T-majice, bluže, prsluci, suknje, jakne, kaputi, sportski kaputi, džemper, gornji dijelovi trenerki, donji dijelovi trenerki, donji veš, šeširi, kravate, kajševi, čarape, cipele.

(111) **BAZ036690** (181) 2013-04-10

(210) BAZ036690A (220) 2003-04-10

(151) 2008-04-11

(732) **COLGATE-PALMOLIVE COMPANY
300 Park Avenue, New York, NY 10022
US**

(740) DAMIR TKALČIĆ

(591) nijanse plave, nijanse sive, crna, bijela, žuta

(540)



(531) 25.1; 27.5; 27.7; 29.1.

(511)

03

Proizvodi za ličnu njegu.

(111) **BAZ036691** (181) 2013-04-11

(210) BAZ036691A (220) 2003-04-11

(151) 2008-03-20

(732) **InBev S.A.**
Grand-Place 1, 1000 Brussels
BE

(740) Dragan Mićunović

(591) nijanse plave, bijela, smeđa, zelena, crna

(540)



(531)6.1; 11.3; 25.1; 27.5; 29.1.

(511)

32

Pivo.

(111) **BAZ036692** (181) 2013-04-11

(210) BAZ036692A (220) 2003-04-11

(151) 2008-04-11

(732) **WASABRÖD AKTIEBOLAG**
Box 6722, 113 85 Stockholm
SE

(740) „Linea Sušić“ d.o.o.

(540)



(531) 24.9; 27.5; 27.7.

(511)

30

Pripravci od žitarica, hljeb, hrskavi (crisp) hljeb, fino sitno pecivo, brioši, krekeri, suho pecivo, sendviči, slani kolači, kolači od riže, dvopek, slastice i slastičarski proizvodi, suhikolači, pšenično brašno za ljudsku prehranu, žitarice za doručak, musli, zobene pahuljice, namirnice od zobi, beskvasni hljeb, međuobroci/grickalice od žitarica.

(111) **BAZ036694** (181) 2013-04-15

(210) BAZ036694A (220) 2003-04-15

(151) 2008-03-19

(732) **GLAXO GROUP LIMITED**
Glaxo Wellcome House, Berkeley
Avenue, Greenford, Middlesex UB6
0NN
GB

(740) Dr DIANA PROTIĆ-TKALČIĆ

(540)

RAPIDE

(511)

05

Farmaceutski preparati i medicinske supstance za ljudsku upotrebu.

(111) **BAZ036695** (181) 2013-04-16

(210) BAZ036695A (220) 2003-04-16

(151) 2008-04-11

(300) US
 2002-10-16
 78/175,111

(732) **COLGATE-PALMOLIVE COMPANY**
300 Park Avenue, New York, N.Y.
10022
US

(740) DAMIR TKALČIĆ

(540)

SPEED STICK
CYCLONE

(511)

03

Proizvodi za ličnu njegu.

(111) **BAZ036696** (181) 2013-04-16

(210) BAZ036696A (220) 2003-04-16

(151) 2008-04-09

(732) **SDR GIYIM SANAYI VE TICARET**
ANONIM SIRKETI
A. Nafiz Gürman Mah. G.Ali Riza
Gürcan Cad. Alparslan Is Merkezi
30/1-1 Merter, Istanbul
TR

(740) Nedim Krilić

(540)



(531) 27.5.

(511)

25

Odjeća, obuća, pokrivala za glavu.

35

Oglašavanje i reklamiranje; vođenje komercijalnih poslova; komercijalna administracija; uredski poslovi.

(111) **BAZ036698** (181) 2013-04-16

(210) BAZ036698A (220) 2003-04-16

(151) 2008-05-09

(732) **HALLIBURTON ENERGY SERVICES**
INC.
2601 Beltline Road, Carrollton, Texas
75006
US

(740) Nedim Krilić

(540)

DONE RIGHT

(511)

37

Usluge bušenja naftnih, plinskih i geotermalnih izvora; usluge cementiranja i tlačnog injektiranja; usluge

izgradnje i postavljanja pneumatskih sustava za obrađivanje materijala velikih masa koji se sastoje od cijevi, spojki, pumpi, ventilatora, filtera, ventila i električnih regulatora i prekidača.

40

Usluge obrade naftnih, plinskih i geotermalnih izvora; usluge bušenja, razlomljavanja, stimuliranja i zatrpavanja.

42

Usluge inženjeringa, geoloških procjena i istraživanja, i računalno programiranje za druge, sve za područje bušenja naftnih, plinskih i geotermalnih izvora; testiranje, analiza i obrada nalazišta naftnih, plinskih i geotermalnih izvora; i naftna, plinska i geotermalna terenska istraživanja.

(111) **BAZ036700** (181) 2013-04-18

(210) BAZ036700A (220) 2003-04-18

(151) 2008-06-17

(732) **KONE CORPORATION**

Kartanontie 1, 00330 Helsinki

FI

(740) Nedim Krilić

(540)



(531) 26.4; 27.5.

(511)

07

Oprema za dizanje i prijevoz, kao što su dizala, uređaji za dizanje, pokretne stepenice i pokretne staze kao i dijelovi i oprema za sve navedene proizvode.

09

Sve vrste mjernih i kontrolnih sustava i njihovi dijelovi i dodaci u svezi opreme za dizanje i prijevoz kao što su dizala, uređaji za dizanje, pokretne stepenice i pokretne staze.

3

Usluge postavljanja, održavanja, popravaka i odernizacije za sve vrste opreme za dizanje i prijevoz kao što su dizala, uređaji za dizanje, pokretne stepenice i pokretne staze te za sastavne dijelove za takvu opremu.

7

(111) **BAZ036701** (181) 2013-04-21

(210) BAZ036701A (220) 2003-04-21

(151) 2008-04-11

(732) **Wm. WRIGLEY Jr. Company**

410 North Michigan Avenue,

Chicago, Illinois 60611

US

(740) Dragan Mićunović

(591) plava, siva, bijela

(540)



(531) 1.15; 29.1.

(511)

03

Guma za žvakanje za kozmetičke potrebe.

05

Guma za žvakanje za medicinske potrebe.

30

Poslastice, uključujući, gumu za žvakanje za ne-medicinske potrebe.

(111) **BAZ036702** (181) 2013-04-21

(540)

(210) BAZ036702A (220) 2003-04-21

(151) 2008-04-09

(732) „MLADEGS PAK“ d.o.o.
Vijaka bb, 78430 Prnjavor
BA

(740) Dragan Mićunović

(591) crvena, plava, nijanse zelene, bijela, crna

(540)



(531) 5.3; 5.9; 24.17; 25.7; 26.13; 27.5; 29.1.

(511)

30

Začini-dodaci jelima.



(531) 5.3; 24.17; 26.13; 27.5; 29.1.

(511)

30

Začini-dodaci jelima.

(111) **BAZ036703** (181) 2013-04-21

(210) BAZ036703A (220) 2003-04-21

(151) 2008-04-09

(

732) „MLADEGS PAK“ d.o.o.
Vijaka bb, 78430 Prnjavor
BA

(740) Dragan Mićunović

(591) crvena, narandžasta, plava, nijanse zelene, smeđa, bijela

(111) **BAZ036707** (181) 2013-04-22

(210) BAZ036707A (220) 2003-04-22

(151) 2008-04-04

(300) SI

2002-11-22

Z-200271616

(732) **Tovarna olja Gea d.d.**
Trg svobode 3, 2310 Slovenska
Bistrica
SI

(740) „INTELBIRO“ d.o.o.

(591) narandžasta, zelena, žuta, crna, smeđa, bež

(540)



(531)2.9; 5.9; 25.1; 26.1; 27.5; 29.1.

(511)

29

Jestivo ulje, to jest, tikvino ulje.

(111) **BAZ036708** (181) 2013-04-22

(210) BAZ036708A (220) 2003-04-22

(151) 2008-04-04

(300) SI
2002-11-22
Z-200271615

(732) **Tovarna olja Gea d.d.**
Trg svobode 3, 2310 Slovenska
Bistrica
SI

(740) „INTELBIRO“ d.o.o.

(591) narandžasta, zelena, žuta, crna, smeđa, bež

(540)



(531) 2.9; 5.9; 25.1; 26.1; 27.5; 29.1.

(511)

29

Jestivo ulje, to jest, tikvino ulje.

(111) **BAZ036709** (181) 2013-04-22

(210) BAZ036709A (220) 2003-04-22

(151) 2008-04-04

(300) SI
2002-11-13
Z-200271536

(732) **Tovarna olja Gea d.d.**
Trg svobode 3, 2310 Slovenska
Bistrica
SI

(740) „INTELBIRO“ d.o.o.

(540)



(531) 2.9; 26.1; 27.5.

(511)

04

Industrijska ulja i masti, uključujući industrijska ulja i masti biljnog i životinjskog porijekla; masti, uključujući masti biljnog i životinjskog porijekla, goriva, uključujući biološka goriva za motore, prvenstveno biljnog izvora; materije za osvjetljavanje, svijeće, fitilji; sve nabrojano na razgradljivoj osnovi.

29

Meso, ribe, perad i divljač; mesni i drugi prehrambeni ekstrakti; konzervirano, sušeno te kuhano voće i povrće; želei, marmelade, kompoti; jaja i jaja u prahu; supe i koncentрати za supe; mlijeko i mliječni proizvodi; rafinirana i nerafinirana jestiva ulja; hladno prešana jestiva ulja; jestive masti, uključujući biljnu mast; biljni maslac, margarin, delikatesni namazi i umaci na osnovu prethodno nabrojane robe u ovoj klasi; konzerve; sve vrste biljnih jestivih ulja; prženi crveni luk, suhi crveni luk; jestiva ulja namijenjena pečenju.

30

Majoneze, salatne kreme i salatni prelive na osnovu majoneze, delikatesni namazi i premazi na osnovu majoneze; kečap, sve vrste umaka od paradajza; umaci, uključujući salatne umake; salatni prelive, salatne kreme, dressinzi; gorušice, senfovi; sve vrste octa; čajevi; sve vrste začina.

31

Poljoprivredni, vrtlarski i šumarski proizvodi te sjemensko zrnje (koje ne obuhvataju druge klase), svježe voće i povrće; životinjska krma, slad.

32

Sirupi i drugi pripravci za proizvodnju pića; bezalkoholna pića i napitci; voćni napitci i sokovi; biljni napitci i sokovi; mineralne vode, pivo.

(111) **BAZ036711** (181) 2013-04-23

(210) BAZ036711A (220) 2003-04-23

(151) 2008-04-04

(732) **ALSA KONFEKSIYON TICARET VE SANAYI LIMITED SIRKETI**
Mesihpasa Cad. Erson Is Merkezi
No: 28/Z-7 Laleli, Istanbul
TR

(740) Dragan Mićunović

(540)



(531) 2.9; 26.1; 27.5.

(511)

18

Koža, imitacije kože, proizvodi od tih materijala koji nisu obuhvaćeni drugim razredima; životinjske kože; kovčezi i torbe; kišobrani, suncobrani i štapovi za hodanje; bičevi i sedlarsko remenarski proizvodi.

25

Odjeća, obuća, pokrivala za glavu.

35

Oglašavanje i reklamiranje; vođenje komercijalnih poslova; komercijalna administracija; uredski poslovi.

(111) **BAZ036717** (181) 2013-04-25

(210) BAZ036717A (220) 2003-04-25

(151) 2008-03-19

(300) IE
2002-11-01
2002/02205

(732) **Elan Pharma International Limited**
Wil House, Shannon Business Park,
Shannon, County Clare
IE

(740) Dragan Mićunović

(540)

MABIAZ

(511)
05
Farmaceutski preparati.

(111) **BAZ036718** (181) 2013-04-25

(210) BAZ036718A (220) 2003-04-25

(151) 2008-04-10

(732) **Mark Anthony International SRL**
2nd Street, Holetown, St. James
BB

(740) „INTELBIRO“ d.o.o.

(540)



(531) 5.7; 27.5.

(511)

32

Bezalkoholni napitci; pivo; pića na bazi slada, svi koji sadrže limun ili s okusom limuna

33

Alkoholni napitci koji sadrže limun ili s okusom limuna.

(111) **BAZ036719** (181) 2013-04-25

(210) BAZ036719A (220) 2003-04-25

(151) 2003-03-18

(732) **British American Tobacco (Germany)**
GmbH
Alsterufer 4, 20354 Hamburg
DE

(740) „ŽIVKO MIJATOVIĆ & PARTNERS“ d.o.o.
Sarajevo

(540)



(531) 26.4; 27.5.

(511)

34

Cigarete, duhan, duhanski proizvodi, artikli za pušače, upaljači, šibice.

(111) **BAZ036720** (181) 2013-04-25

(210) BAZ036720A (220) 2003-04-25

(151) 2003-03-19

(732) **British American Tobacco (Germany) GmbH**
Alsterufer 4, 20354 Hamburg
DE

(740) „ŽIVKO MIJATOVIĆ & PARTNERS“ d.o.o.
 Sarajevo

(540)



(531) 24.9; 26.3; 27.5.

(511)

34
 Cigarete, duhan, duhanski proizvodi, artikli za pušače, upaljači, šibice.

(111) **BAZ036725** (181) 2013-04-29

(210) BAZ036725A (220) 2003-04-29

(151) 2008-04-09

(732) **SHIMANO INC.**
3-77 Oimatsu-Cho, Sakai, Osaka
JP

(740) „INTELBIRO“ d.o.o.

(540)

OCTALINK

(511)

12

Bicikli, dijelovi i pribor za bicikle, naročito: glavčine, glavčine zupčanika s unutarnjim zupčanjem, glavčine dinamo mašina za bicikla, brzootpuštajuće poluge glavčina, otpuštajuće poluge zupčanika, poluge za mijenjanje brzina, pomjerač lanca na prednjem mjenjaču brzina, pomjerač lanca na stražnjem mjenjaču brzina, vodilice za lance, točkići za slobodno okretanje, točak za lanac, remenice, lanci, štitnici lanaca, kaišno kvačilo, poluge pedala, setovi poluga pedala, lančani valjak, pedale, ručice, kočione poluge, prednjekočnice, stražnje kočnice, kočioni kablovi, kočnička papuča, naplaci, točkovi, žice na točkovima, snopovi žica na točkovima, donja konzola, stubovi sjedišta, naprava za brzo podešavanje visine sjedišta, djelovi za spajanje viljuške bicikla s ramom, ramovi, amortizeri, ručke za upravljanje biciklom, spojni dio za upravljačke ručke, hvatači na upravljačkim, sjedala, blatobrani, nožice za naslanjanje bicikla, nosači, zvona, trube i retrovizori za bicikla, kompjuterski kontrolirani pomjerači lanca na mjenjačima brzina, torbe za nošenje na točkovima bicikla, bisage za bicikla, torbe za nošenje bicikla, nosači torbi za bicikle, sigurnosni alarmi za bicikla, protuprovalne naprave za bicikla, dinamo mašine za bicikla, pokazivači smjera za bicikla.

(111) **BAZ036726** (181) 2013-04-30

(210) BAZ036726A (220) 2003-04-30

(151) 2008-04-02

(732) **DANG LE NGUYEN VU**
268 Nguyen Tat Thanh St., Buon Ma
Thuot City, Dak Lak Province
VN

(740) Dr DIANA PROTIĆ-TKALČIĆ

(540)



(531) 24.15; 27.5.

(511)

30

Kafa.

(111) **BAZ036729** (181) 2013-05-07

(210) BAZ036729A (220) 2003-05-07

(151) 2008-05-12

(732) **PERKINS HOLDINGS LIMITED**
Eastfield, Peterborough, PE1 5NA
GB

(740) Nedim Krilić

(540)

PERKINS

(511)

07

Strojevi i alatni strojevi; spojke, prijenosni uređaji (osim onih za kopnena vozila); poljoprivredne naprave osim onih koji se pokreću ručno; inkubatori za jaja; motori; dizel-motori; dijelovi i priključci za motore; generatori; priključci za ispušne lonce motora; ispušni lonci motora;

prijenosni mehanizmi; sustavi za prijenos snage; kompresori; uređaji za paljenje; uređaji za dovod goriva; uređaji za upravljanje; uređaji za podmazivanje; uređaji za hlađenje; rashladni uređaji za motore; pokrovci rashladnih uređaja za motore; ventili; svječice za paljenje motora; zračni filtri; regulatori za vodu; filtri za ulje; spojke; upuštači za motore (starteri); pumpe; remeni; generatori izmjenične struje; oštrice; uređaji za kontrolu omjera goriva/zraka; štrcala za goriva; separatori za vodu; grijala za gorivo; dijelovi i oprema za sve navedene proizvode.

12

Vozila; uređaji za kretanje po zemlji, po vodi ili po zraku; motori; prijenosne osovine za kopnena vozila; pogonski lanci za kopnena vozila; sustavi za prijenos snage; sustavi za prijenos; ventili za gumene kotače vozila; pumpe; hidraulični sustavi vozila; hidraulični adapteri; spojke; zračne pumpe; blatobrani, štitnici protiv prskanja; uređaji protiv sklizanja; mjeraci za štednju goriva; hidraulični uređaji; dijelovi i oprema za sve navedene proizvode.

37

Usluge popravaka, osposobljavanja i servisiranja motora, generatora i motora vozila; usluge popravaka, osposobljavanja i servisiranja dijelova, opreme i priključaka za motore i generatore; iznajmljivanje i davanje u zakup (leasing) motora i generatora.

(111) **BAZ036730** (181) 2013-05-07

(210) BAZ036730A (220) 2003-05-07

(151) 2008-05-12

(732) **PERKINS HOLDINGS LIMITED**
Eastfield, Peterborough, PE1 5NA
GB

(740) Nedim Krilić

(540)



(531) 26.1; 26.4.

(511)

07

Strojevi i alatni strojevi; spojke, prijenosni uređaji (osim onih za kopnena vozila); poljoprivredne naprave osim onih koji se pokreću ručno; inkubatori za jaja; motori; dizel-motori; dijelovi i priključci za motore; generatori; priključci za ispušne lonce motora; spušni lonci motora; prijenosni mehanizmi; sustavi za prijenos snage; kompresori; uređaji za paljenje; uređaji za dovod goriva; uređaji za upravljanje; uređaji za podmazivanje; uređaji za hlađenje; rashladni uređaji za motore; pokrovci rashladnih uređaja za motore; ventili; svjećice za paljenje motora; zračni filtri; regulatori za vodu; filtri za ulje; spojke; upuštači za motore (starteri); pumpe; remeni; generatori izmjenične struje; oštrice; uređaji za kontrolu omjera goriva/zraka; štrcalazagoriva; separatori za vodu; grijala za gorivo; dijelovi i oprema za sve navedene proizvode.

12

Vozila; uređaji za kretanje po zemlji, po vodi ili po zraku; motori; prijenosne osovine za kopnena vozila; pogonski lanci za kopnena vozila; sustavi za prijenos snage; sustavi za prijenos; ventili za gumene kotače vozila; pumpe; hidraulični sustavi vozila; hidraulični adapteri; spojke; zračne pumpe; blatobrani, štitnici protiv prskanja; uređaji protiv sklizanja; mjerači za štednju goriva; hidraulični uređaji; dijelovi i oprema za sve navedene proizvode.

37

Usluge popravaka, osposobljavanja i servisiranja motora, generatora i motora vozila; usluge popravaka, osposobljavanja i servisiranja dijelova, opreme i priključaka za motore i generatore; iznajmljivanje i davanje u zakup (leasing) motora i generatora.

(111) **BAZ036731** (181) 2013-05-09

(210) BAZ036731A (220) 2003-05-09

(151) 2008-04-08

(732) **Hays plc****141 Moorgate, London EC2M 6TX****GB**

(740) Dragan Mićunović

(540)

HAYS

(511)

35

Usluge agencija za zapošljavanje; osoblje (zapošljavanje osoblja); usluge ljudskih sredstava; usluge savjetovanja i konsultacije za sve navedene usluge.

(111) **BAZ036732** (181) 2013-05-09

(210) BAZ036732A (220) 2003-05-09

(151) 2008-04-24

(732) **Chrysler LLC****1000 Chrysler Drive, City of Auburn Hills, State of Michigan 48326 US**

(740) „ŽIVKO MIJATOVIĆ & PARTNERS“ d.o.o. Sarajevo

(540)

RUBICON

(511)

12

Motorna vozila i dijelovi za njih.

(111) **BAZ036733** (181) 2013-05-12

(210) BAZ036733A (220) 2003-05-12

(151) 2008-04-24

(732) **Kabushiki Kaisha Sony Computer Entertainment (also trading as Sony Computer Entertainment Inc.)****1-1, Akasaka 7-chome, Minato-ku, Tokyo JP**

(740) „INTELBIRO“ d.o.o.

(540)

PSP

(511)

09

Računala s kuglicama (abakusi), računski strojevi (blagajne); električni akumulatori; areometri za kiseline; acidometri za akumulatorsku kiselinu; akustični vodovi; akustične spojnice; aktinometri; strojevi za zbranje; aerometri; uređaji za analizu zraka; električna zvonca; alkoholmetri; ravnala sa stupnjevima i s instrumentom za gledanje (kipregeli); visinomjeri; ampermetri; pojačala; elektronke za pojačavanje; uređaji za zabavu koji se upotrebljavaju uz televizijske prijemnike; anemometri; animirani crteži; anode; uređaji za telefonsko

odgovaranje; antene; protuzasljepljujuća sjenila; protuzasljepljujuće naočale; protuinterferencijski uređaji (električni); signalni uređaji protiv krađe; antikatore; apertometri (optika); uređaji i instrumenti za astronomiju; uređaji i instrumenti za fiziku; uređaji za fermentaciju (laboratorijski uređaji); uređaji za izmjenu gramofonskih igala; uređaji za igre samo uz televizijski prijemnik; uređaji za mjerenje debljine kože; brojači poštanskih maraka; električne armature; azbestna odjeća za zaštitu od vatre; azbestne rukavice za zaštitu od nesreća na radu; audio i video prijemnici; audiovizualni uređaji za poučavanje; automatski pokazivači gubitka tlaka u zračnicama za vozila; azimutni instrumenti; uređaji za uravnoteženje (balansiranje); čitači bar-koda; barometri; baterije za paljenje; baterije za džepne lampe; električne baterije; električne baterije za vozila; kutije za baterije; punjači za akumulatore; posude za akumulatore; svjetleće oznake na cesti; zvonca (uređaji za upozoravanje); betatroni; dalekozori; fotokopirni uređaji za kopiranje s paus-papira; kontrolni instrumenti za parne kotlove; razvodne kutije (električna struja); uređaji za disanje pri podvodnom plivanju; uređaji za disanje, osim aparata za umjetno disanje; terminali za prijem satelitskog prijenosa; prijemnici satelitskog prijenosa; prsluci za zaštitu od metaka; zujalice; električne zujalice; kućišta zvučnika; električni kabeli; ploče za računanje; strojevi za računanje; prsteni za kalibriranje; kalibri (šablone); videokamere; fotografski aparati; električni kondenzatori; mjerači kapaciteta; kapilarne cjevčice; stolarska rasklopna ravnala; držači za tamne fotografske ploče; specijalne navlake za fotografske aparate i instrumente; torbe s priporom za pomno ispitivanje (mikroskopija); registar blagajne; čitači kasete; katode; katodni uređaji za zaštitu od hrđe; preklopnici (elektricitet); uređaji za uokvirivanje dijapozitiva; središnji uređaji za obradu podataka (procesori); punjači za električne baterije; kemijski uređaji i instrumenti; čipovi (integrirani krugovi); električni svici; kromatografski uređaji za laboratorije; kronografi (aparati za bilježenje trajanja); upaljači cigareta za automobile; kinematografske kamere; kinematografski filmovi, snimljeni; prekidači strujnog kruga; zatvarači strujnog kruga; uređaji za čišćenje gramofonskih ploča; klinometri (padomjeri); zaštitna odjeća za zaštitu od nesretnih slučajeva, zračenja i vatre; odjeća za zaštitu od vatre; koaksijalni kabeli; električni svici (bobine); vratašca za parkirališta koja se otvaraju uz prethodno plaćanje; mehanizmi s prethodnim plaćanjem za uporabu televizijskih aparata; električni sakupljači; električni uređaji za komutaciju; čitači kompaktnih diskova; kompaktne audio-video ploče (diskovi); kompaktne optičke ploče (diskovi); snimači kompaktnih diskova; komparatori; kompasi (mjerni instrumenti); računalni programi za igre; računalne tastature; računalne memorije; snimljeni računalni operativni programi; računalni perfireni uređaji; snimljeni računalni programi; računalni programi (sa mogućnošću on-line preuzimanja); snimljeni računalni softver; računala;

električni vodiči; spojevi za električne vodove; električni spojevi; spojnice (električne); kontaktne leće; električni kontakti; električni kontakti od plemenitog metala; torbice za kontaktne leće; kutije za mikroskopska stakalca; kontrolne ploče; električni pretvarači; izolirana bakrena žica; korekcijske leće (optika); kozmografski instrumenti; brojila; uređaji za spajanje pri obradi podataka; zaštite za utičnice; laboratorijski lonci za taljenje; kontrolni sustavi za vozila; strujni ispravljajući; ciklotroni; svjetiljke za tamne komore (fotografska djelatnost); uređaji za obradu podataka; dekompresijske komore; ukrasni magneti; uređaji za demagnetiziranje magnetnih vrpca; denzimetri (mjerači gustoće tekućine); denzitometri (mjerači optičke gustoće); detektori; dijagnostički aparati, ne za medicinske potrebe; membrane (akustika); membrane (fotografija); membrane za znanstvene uređaje; strojevi za diktiranje; difrakcijski uređaji (mikroskopija); DVD-ROM čitači; DVD snimači; DVD čitači; direkcijski kompasi; cijevi s električnim pražnjenjem, ne za električnu rasvjetu; diskovi za računala; instrumenti za mjerenje udaljenosti; instrumenti za zapisivanje udaljenosti; destilacijski uređaji za znanstvenu primjenu; distribucijske ploče (električna struja); distribucijske kutije (električna struja); distribucijske konzole (električna struja); automatski uređaji za izdavanje nečega; ronilački uređaji; ronilačke maske; ronilačka odijela; zviždaljke za dozivanje pasa; električni uređaji za zatvaranje vrata; električni uređaji za otvaranje vrata; uređaji za doziranje; sušila za fotografske radove; krojački metri; uređaji za sušenje fotografija; uređaji za sušenje fotografskih snimaka; električni kanali; uređaji za umonžavanje računalnih programa; dinamometri; tamponi za uši; tamponi za uši prilikom ronjenja; uređaji za montiranje kinematografskih filmova; pješčani satovi; ovoskopi; komutacijski električni uređaji; aparati za elektrolučno rezanje; aparati za elektrolučno zavarivanje; električni uređaji za privlačenje i uništavanje insekata; električna zvonca za vrata; električni uređaji za daljinsko upravljanje industrijskim operacijama; mjerači električnih gubitaka; električni aparati za zavarivanje; električni aparati za zavarivanje plastične ambalaže; električni vodovi; elektrificirane ograde; električne tračnice za postavljanje projektor; elektrodinamički uređaji za daljinsko upravljanje željezničkim skretnicama; elektrodinamički uređaji za daljinsko upravljanje signalima; elektrolitičke kade; elektromagnetske zavojnice; elektromagnetski prekidači; elektronički podsjetnici; elektroničke oglasne ploče; elektroničke olovke za jedinice za vizualno prikazivanje; džepni elektronički prevodit elji; elektroničke publikacije (za skidanje s udaljenog računala); elektroničke naljepnice za prodajnu robu; uređaji za galvanoplastiku; magnetski kodirane kartice; uređaji za povećanje (fotografska djelatnost); epidijaskopi; ergometri; svjetlomjeri (ekspozimetri); navlake za cvikere; lančići za cvikere; uzice za cvikere; okviri za cvikere; cvikeri; okulari;

sjenila za oči (optika); telefaksi; detektori lažnog novca; kabele s optičkim vlaknima; naprave za rezanje filmova; osvijetljene filmske vrpce; filtri za fotografske potrebe; filtri za maske za disanje; filtri za ultraljubičaste zrake za fotografsku djelatnost; dojavljivači požara; protupožarni pijuci; protupožarni pokrivači; protupožarni brodovi crpke; protupožarne crpke; protupožarni izlazi; uređaji za gašenje požara; protupožarni raspršivači; flešlampe (fotografska djelatnost); žmigavci (svjetlosna signalizacija); fleševi (fotografska djelatnost); električna glačala; pojasevi za kupanje i plivanje; diskete, savitljive; fluorescentni zasloni (ekrani); signali za maglu, neeksplozivni; uređaji za analizu hrane; okviri za dijapozitive; frekvencmetri; automati za izdavanje goriva za servisne stanice; specijalni namještaj za laboratorije; žica za osigurače; osigurači; galeniti (detektori); galvanske baterije; galvanski članci; uređaji za galvanizaciju; galvanometri; odjeća za zaštitu od vatre; uređaji za analizu plina; pokazivači razine goriva; automati za izdavanje goriva za benzinske stanice; gazometri; etaloni (mjerila); genski čipovi; staklo obloženo vodljivima slojem; uređaji za glaziranje fotografskih snimaka; rukavice za zaštitu od X-zraka u industriji; rukavice za zaštitu na radu; naočale za sport; rešetke za električne akumulatore; elektrotermički uvijači za kosu; snimači za tvrde diskove; video snimači za tvrde diskove; vrpce za čišćenje glava čitača; slušalice (kacige saslušalicama); uređaji za reguliranje topline; heliografski uređaji; sprave za označavanje ruba na suknjama pri krojenju; visokonaponske baterije; visokofrekvencijski uređaji; nosači električnih svitaka; hologrami; lijevci razglasa; hidrometri; higrometri; identifikacijski omotači za električne žice; identifikacijske žice za električne vodove; identifikacijske magnetne kartice; električni uređaji za daljinsko paljenje; inkubatori za bakterijsku kulturu; električni indikatori; električni induktori; instrumenti s povećalom; kartice sa integriranim krugovima (pametne kartice); integrirani krugovi; uređaji za međukomunikacije; sučelja za računala; električni inverteri; strojevi za fakturiranje; aparati za ionizaciju koji nisu za obradu zraka; gabariti (mjerni instrumenti); glazbeni automati koji se pokreću uz prethodno plaćanje; mjenjači doskova za računala; spojne kutije za električnu energiju; spojni naglavci za električne kabele; uređaji za bilježenje pređenih kilometara vozila; koljenice za radnike; laboratorijski poslužavnici; mjerači gustoće mlijeka; laktometri; laseri za nemedicinske potrebe; dopunske leće; objektivni za astrofotografiju; vage za pisma; niveliri; mjernički kolčići; instrumenti za postizanje vodoravnosti; instrumenti za provjeru vodoravnosti; pojasevi za spašavanje; prsluciza spašavanje; plutače za spašavanje; mreže za spašavanje; uređaji za spašavanje; uređaji za pružanje pomoći; skele za spašavanje; svijetlovodna vlakna; regulatori svijetla; gromobrani; otpori za rasvjetne uređaje; ograničivači (električna struja); električne brave; brzinomjeri za brodove; razglasi; optički instrumenti za prikazivanje povećanih

slika na ekranu; magnetne podloge za podatke; magnetski diskovi; magnetni uređaji za kodiranje; uređaji s magnetnom vrpcom za računala; magnetne vrpce; magnetne žice; magneti; povećala (optika); električni uređaji za skidanje šminke; pomorski kompasi; dubinomjeri; plutače za obilježavanje; crtala uzdužnih crta; stupovi za bežičnu telefoniju; materijal za električne spojeve (žice i kablovi); instrumenti i strojevi za ispitivanje materijala; matematički instrumenti; instrumenti za mjerenje; mjerni pribor; električni aparati za mjerenje; posude s označenim stupnjevima za mjerenje; mjerni instrumenti; žličice za doziranje; mehanički natpisi firmi; mehanizmi za uređaje pokretane putem kovanice; mehanizmi automata koji se pokreću uz prethodno plaćanje; megafoni; libele sa živom; detektori metalnih predmeta za industrijske ili vojne svrhe; baloni za meteorološke potrebe; meteorološki instrumenti; metronomi; mikrometri (palmeri); mikrometarski vijci za optičke instrumente; mikrofoni; mikroprocesori; mikroskopi; mikrotomi; ogledala (optika); ogledala za nadziranje radova; modemi; uređaji za brojenje i razvrstavanje novca; električni uređaji za nadzor; monitori (računalna oprema); monitori (računalni programi); automatske crpke za gašenje požara; računalni miš; podloge za računalne miševe; nautički uređaji i instrumenti; uređaji za pomorsku signalizaciju; navigacijski uređaji za vozila (putna računala); navigacijski instrumenti; gramofonske igle; svjetleće cijevi za reklame; mreže za zaštitu od nezgoda; štikaljke za nos za ronioce i plivače; prijenosna računala; objektivni (optika); instrumenti za promatranje; oktanti (tehnički pribor); ommetri; optički uređaji i instrumenti; optički čitači; optički kondenzatori; podloge za optičke podatke; optički diskovi; optička stakla; optičarski proizvodi; optičke svjetiljke; optičke leće; oscilografi; peći za laboratorijske eksperimente; uređaji za pretakanje kisika; ozonizatori; uređaji za mjerenje trajanja parkiranja; akceleratori čestica; ubrzivači čestica (akceleratori); instrumenti za brojenje koraka (podometri); prozorčići s povećalom na vratima; periskopi; osobni stereo uređaji; gramofonske ploče; fotokopirni uređaji (fotografski, elektrostatički, termički); fotometri; uređaji za fototelegrafiju; fotočelije; uređaji i instrumenti za fiziku; kapaljke; mjerne letve za mjerenje zemljišta; planimetri; ploče za akumulatore; digitalna crtala (ploteri); utičnice, priključnice i drugi električni kontakti; olovo za viske; visci; džepni kalkulatori; polarimetri; brojači poštanskih maraka; točne vage za vaganje novca; aparati za točno mjerenje; pokazivači tlaka za ventile (sigurnosni čepovi); manometri; uređaji za bilježenje tlaka; aparati za mjerenje tlaka; tiskani krugovi; pisači za računala; prizme (optika); sonde za znanstvene potrebe; projektori; ekran za projiciranje; uređaji za zaštitu od rengenskih zraka koji nisu za medicinske potrebe; uređaji za osobnu zaštitu od nesretnih slučajeva; zaštitne kacige; sportske zaštitne kacige; zaštitne maske; specijalni zaštitni kombinezoni za avijatičare; kutomjeri

(mjerni instrumenti); uredski strojevi za bušene kartice; dugmad za zvonca; pirometri; pokazivači količine; radari; radiopageri (dojavnici); radiološki uređaji za industrijske potrebe; radiološki zasloni za industrijske potrebe; t.s.f uređaji (radiouređaji); radiotelegrafski uređaji; radiotelefonski uređaji; uređaji za sigurnost u željezničkom prometu; čitači (informatika); gramofoni; reflektirajuće ploče na odjeći za zaštitu u prometu; refraktometri; refraktori; električni kontrolni uređaji; električni releji; uređaji za daljinsko upravljanje; električni otpornici; respiratori za filtriranje zraka; maske za disanje (ne za umjetno disanje); lutke za vježbanje prve pomoći; retorte; stalci za retorte; obrtometri (tahometri); reostati; cestovni znaci, svijetleći ili mehanički; rašlje za otkrivanje vode; rengenski uređaji za nemedicinske potrebe; ravnala (mjerni instrumenti); metri (mjerni pribor); saharometri; sigurnosno remenje (osim za sjedala u vozilima ili za sportsku opremu); cerade za spašavanje; salinometri; navigacijski uređaji posredstvom satelita; sateliti za znanstvene potrebe; vage; skeneri (oprema za obradu podataka); zasloni na objektivima (fotografija); rasteri za fotografske; sprave za mjerenje provrta; samoregulirajuće crpke za gorivo; poluvodiči; niveliri s dalekozorom; omotači za električne kabele; obuća za zaštitu od nezgoda, radijacije i vatre; okidači (fotografija); otvori na objektivima fotografskih aparata (blende); optički nišani za vatreno oružje; signalna zvonca; signalne svjetiljke; plutače za signalizaciju; signalizacijski panoi (svjetleći ili mehanički); signalne zviždaljke; svjetlosna ili mehanička signalizacija; natpisi firmi, svjetleći; simulatori za upravljanje vozilom ili za kontrolu vozila; sirene (zvučni signali); uređaji za pokazivanje nagiba; dvokraki šestari; mjerači nagiba; detektori dima; električno grijane čarape; sunčane baterije; maske za zavarivače; električni uređaji za zavarivanje; sonari; zvučni alarmi; instrumenti za lociranje zvuka; uređaji za snimanje zvuka; nosači zvučnih snimaka; vrpce za snimanje zvuka; uređaji za reprodukciju zvuka; uređaji za prijenos zvuka; uređaji i strojevi za sondiranje; olovo za dubinomjere; konopci za dubinomjere; štitnici od iskri; megafoni; navlake za naočale; okviri za naočale; stakla za naočale; naočale (optika); spektografi; spektroskopi; kontrolnici brzine vozila; brzinomjeri; instrumenti za mjerenje brzine (fotografija); regulatori brzine za gramofone; sferometri; libele; namatači za fotografsku djealatnost; protupožarne mlaznice; regulatori scenske rasvjete; nogari za fotografske aparate; kabeli za pokretanje motora; vage sa polugom; uređaji i instrumenti za automatsko upravljanje vozilima; stereoskopi; stereoskopski aparati; destilacijske posude za laboratorijske pokuse; sulfidometri; sunčane naočale; geodetski uređaji i instrumenti; geodetski lanci za zemljomjerstvo; instrumenti za mjerenje zemljišta; pojasevi za plivanje; prsluci za plivanje; priključne ploče; kutije s poklopčićem (električna struja); električne

sklopke (prekidači); tahometri; magnetofoni s magnetnim vrpčama; taksimetri; aparati za obuku; štitnici za zube; telegrafske žice; telegrafski uređaji; telemetri; telefonski uređaji; telefonske sušalice; telefonski predajnici; telefonske žice; teleprompteri za tv spikere; daljinski prekidači; teleskopi; daljinski pisači; televizori; pokazivači temperature; električni terminali; epruvete; nemedicinski uređaji za analizu; električni uređaji protiv krađe; teodoliti; termionske svjetiljke i cijevi; termionski ventili; nemedicinski toplomjeri; termostati; termostati za vozila; povećala za vlakna; automatski uređaji za izdavanje karata; uređaji za bilježenje vremena (satovi); uređaji za zapisivanje vremena; automatski vremenski prekidači; akustične poluge za gramofone; zbrajači (strojevi); električni transformatori; elektronički tranzistori; telekomunikacijski odašiljači; odašiljači elektroničkih signala; predajni telefonski uređaji; dijapozitivi; dijaprojektori; tronošci za fotografske aparate; prijemnici za televizijske aparate; okretna automatska vratašca; urometri; vakuummetri; vakuumske cijevi (radio); variometri; trokuti za signalizaciju vozila u kvaru; radiouređaji za vozila; noniji (sprave); videokasete; kazete za videoigre; magnetoskopi; videoekrani; videofoni; videovrpce; fotografski viziri; viskozimetri; regulatori napona za vozila; regulatori protiv strujnog preopterećenja; voltmetri; glasačkistrojevi; silicijeve pločice za integrirane krugove; toki-voki uređaji; kade za ispiranje fotografija; pokazivači razine vode; valomjeri (frekvencometri); decimalne vage; uređaji i instrumenti za vaganje; strojevi za vaganje; utezi; električni aparati za zavarivanje; elektrode za zavarivanje; zvučni dojavljivači; vjetrokazi (uređaji koji pokazuju smjer vjetera); električne stezaljke; električne žice; programi za obradu teksta; zaštitni zasloni na licu radnika; podloge za šaku za rad s informatičkom opremom; osvjetljeni rengenski filmovi; rengenski snimci za nemedicinske potrebe; aparati i postrojenja za proizvodnju x zraka za nemedicinske potrebe; rengenske cijevi za nemedicinske potrebe; prijenosni telefoni.

28

Zračni pištolji (igračke); streljivo za pištolje s bojom (sportski pribor); automatski strojevi za zabavu koji se pokreću uz prethodno plaćanje; aparati za elektroničke igre koji se ne koriste samo uz televizijski prijamnik; aparati za gimnastiku; luk (pribor za gađanje lukom); umjetne meke za pecanje; umjetni snijeg za božićna drvca; automatske igre koje se ne koriste samo uz televizijski prijamnik; triktrak (igra s kockicama i s figuricama za damu); navlake za skije i daske za surfanje; lopte za igru; rukavice za bejzbol; palice za igre; rukavice za kriket (oprema za igre); zvončići za božićna drvca; biljarske kuglice; kožnati komadići za vrhove biljarskih štapova; biljarski štapi; biljarske naprave za bilježenje bodova za biljar; rubovi biljarskih stolova; biljarski stolovi; bingo kartice; čepovi (plovci) mamci za pecanje; signalizatori

dodira (pecački pribor); zračnice za lopte za igru; stolne igre; saonice za utrke (bopsleji); daske za potrbušno plivanje; sprave za jačanje mišića; kuglanje (uređaji i mehanizmi za kuglanje); lukovi za gađanje; boksačke rukavice; građevinski elementi (igračke); graditeljske igre; mrežice za leptire; držači svjećica za božićna drvca; upaljači za pištolje (igračke); kreda za biljarske štapove; ploče za igranje dame; pribor za igranje dame; šah; ploče za igranje šaha; gimnastičke potezaljke; postolja za božićna drvca; božićna drvca od sintetičkog materijala; naprave za gađanje glinenih golubova; glineni golubovi (mete); remeni za penjanje; biljarski stolovi koji se upotrebljavaju uz prethodno plaćanje; konfeti; pribor za mađioničare; žetoni za igre; vrše (ribarske naprave); torbe za kriket; pehari za nagrade u igrama; strelice; kockice za kockanje; diskovi za sport; naprava za stavljanje na mjesto busena s travom u golfu; lutke; krevetići za lutke; odjeća za lutke; bočice s dudom za lutke; kućice za lutke; sobe za lutke; domino; ručke (gimnastičke sprave); bridovi skija; zaštita za laktove (sportski pribor); elektronske mete za igru; bomboni petarde; jašionica; rukavice za mačevanje; maske za mačevanje; oružje za mačevanje; udice; pribor za pecanje; peraje za plivače; plovci za pecanje; leteće ploče (igračke); floreti za mačevanje (vrsta mačeva); rukavice za igru; torbe za štapove za golf, sa ili bez kotačića; štapovi za golf; rukavice za golf; čvrste niti za pecanje (flaks); strune od ovčjih crijeva za reket; jedrilice (letjelice), remeni za daske s jedrom; puške za izbacivanje harpuna (sportski pribor); palice za hokej; konjske potkove za igru; vapci za lov; sklizaljke za led; koturaljke s kotačićima u nizu; pazle; kaleidoskopi; motovila za papirnate zmajevе; papirnati zmajevi; zaštita za koljena (sportski pribor); vrećaste mreže za pecanje; pecačke niti; mamci za lov i ribolov; sprave za tjelesne vježbe; ma-jong (kineska igra); kuglice za igru (špekule); marionete (kazališne lutke); jarboli za daske s jedrom; muški zaštitnici (pokurnjak); mobilni (igračke sastavljene od više elemenata koji trepere uz najmanje strujanje zraka); mreže (sportski pribor); kuglanje (igra); kotiljon (ples), oprema za kotiljon; ukrasi za božićna drvca (osim rasvjetnih tijela i slatkiša); pištolji s bojom (sportski pribor); penjanje (pribor protiv sklizanja pri penjanju); društvene igre; praskavi detonatori (igračke); pinjata; baloni za igru; kugle za igru; igraće karte; plišane igračke; varke (predmeti za prijevaru za zabavu); zaštitne ispune za sportsku odjeću (jastučići); boksačke vreće; pločice za igru (pakovi); reketi; vozila s daljinskim upravljanjem (igračke); igračke za grickanje (kod nicanja zubi); bubnjevi na štapovima za pecanje; koluti (kompleti kolutova); konji-ljuljačke (igračke); štapovi za pecanje; koturaljke; valjci bicikla za treniranje na mjestu; smola za atletičare; okretne ploče za rulet; daske s jedrima, za vodu; vozila (mali modeli vozila); romobili (igračke); strugaljke za skije; tuljanova koža za oblaganje skija; zaštita za cjevanice (sportski pribor); loptice za

badminton; daske s valjčićima (skejtboardi); čizmice sa sklizaljka; kopče za skije; skije; biljarski čunjevi (kiljevi); sanjke (sportski artikli); tobogani (igra); pračke (sportski artikli); snježne kugle; reketi za snijeg (krplje); sapunica (igračke za pravljenje mjhurića od sapunice); obloge za skije; zvrkovi (igračke); odskočne daske (sportski artikli); startni blokovi (polazišta) za sport; bicikli za treniranje na mjestu; žice za reket; daske za valove (surfing); skije za vodu (surfing); remeni za daske zasurfanje; bazeni (predmetizaigru); njihaljke (ljuljačke); stolovi za sobni nogomet; stolovi za stolni tenis; mete za gađanje (ciljevi); plišani medvjedići; naprave za izbacivanje teniskih loptica; mrežica za tenis; kazališne maske; karnevalske maske; pištolji (igračke); vozila (igračke); igračke; igračke za kućne ljubimce; štapovi za mažoretkinje; skije za vodu; vosak za skije; remeni za dizače utega (sportski pribor).

(111) **BAZ036734** (181) 2013-05-12

(210) BAZ036734A (220) 2003-05-12

(151) 2008-04-24

(732) **Kabushiki Kaisha Sony Computer Entertainment (also trading as Sony Computer Entertainment Inc.)**
1-1, Akasaka 7-chome, Minato-ku,
Tokyo 107-0052
JP

(740) „INTELBIRO“ d.o.o.

(540)

UMD

(511)

09

Računala s kuglicama (abakusi), računski strojevi (blagajne); električni akumulatori; areometri za kiseline; acidometri za akumulatorsku kiselinu; akustični vodovi; akustične spojnice; aktinometri; strojevi za zbrajanje; aerometri; uređaji za analizu zraka; električna zvonca; alkoholmetri; ravnalasa stupnjevimai s instrumentom za gledanje (kipregeli); visinomjeri; ampermetri; pojačala; elektronke za pojačavanje; uređaji za zabavu koji se upotrebljavaju uz televizijske prijemnike; anemometri; animirani crteži; anode; uređaji za telefonsko odgovaranje; antene; protuzaslepljujuća sjenila; protuzaslepljujućenaočale; protuinterferencijski uređaji (električni); signalni uređaji protiv krađe; antikatode; apertometri (optika); uređaji i instrumenti za astronomiju;

uređaji i instrumenti za fiziku; uređaji za fermentaciju (laboratorijski uređaji); uređaji za izmjenu gramofonskih igala; uređaji za igre samo uz televizijski prijemnik; uređaji za mjerenje debljine kože; brojači poštanskih maraka; električne armature; azbestna odjeća za zaštitu od vatre; azbestne rukavice za zaštitu od nesreća na radu; audio i video prijemnici; audiovizualni uređaji za poučavanje; automatski pokazivači gubitka tlaka u zračnicama za vozila; azimutni instrumenti; uređaji za uravnoteženje (balansiranje); čitači bar-koda; barometri; baterije za paljenje; baterije za džepne lampe; električne baterije; električne baterije za vozila; kutije za baterije; punjači za akumulatore; posude za akumulatore; svjetleće oznake na cesti; zvonca (uređaji za upozoravanje); betatroni; dalekozori; fotokopirni uređaji za kopiranje s paus-papira; kontrolni instrumenti za parne kotlove; razvodne kutije (električna struja); uređaji za disanje pri podvodnom plivanju; uređaji za disanje, osim aparata za umjetno disanje; terminali za prijem satelitskog prijenosa; prijemnici satelitskog prijenosa; prsluci za zaštitu od metaka; zujalice; električne zujalice; kućišta zvučnika; električni kabeli; ploče za računanje; strojevi za računanje; prsteni za kalibriranje; kalibri (šablone); videokamere; fotografski aparati; električni kondenzatori; mjerači kapaciteta; kapilarne cjevčice; stolarska rasklopna ravnala; držači za tamne fotografske ploče; specijalne navlake za fotografske aparate i instrumente; torbe s priporom za pomno ispitivanje (mikroskopija); registar blagajne; čitači kasete; katode; katodni uređaji za zaštitu od hrđe; preklopnici (elektricitet); uređaji za uokvirivanje dijapozitiva; središnji uređaji za obradu podataka (procesori); punjači za električne baterije; kemijski uređaji i instrumenti; čipovi (integrirani krugovi); električni svici; kromatografski uređaji za laboratorije; kronografi (aparati za bilježenje trajanja); upaljači cigareta za automobile; kinematografske kamere; kinematografski filmovi, snimljeni; prekidači strujnog kruga; zatvarači strujnog kruga; uređaji za čišćenje gramofonskih ploča; klinometri (padomjeri); zaštitna odjeća za zaštitu od nesretnih slučajeva, zračenja i vatre; odjeća za zaštitu od vatre; koaksijalni kabeli; električni svici (bobine); vratašca za parkirališta koja se otvaraju uz prethodno plaćanje; mehanizmi s prethodnim plaćanjem za uporabu televizijskih aparata; električni sakupljači; električni uređaji za komutaciju; čitači kompaktnih diskova; kompaktne audio-video ploče (diskovi); kompaktne optičke ploče (diskovi); snimači kompaktnih diskova; komparatori; kompasi (mjerni instrumenti); računalni programi za igre; računalne tastature; računalne memorije; snimljeni računalni operativni programi; računalni periferni uređaji; snimljeni računalni programi; računalni programi (sa mogućnošću on-line preuzimanja); snimljeni računalni softver; računala; električni vodiči; spojevi za električne vodove; električni spojevi; spojnice (električne); kontaktne leće; električni kontakti; električni kontakti od plemenitog metala; torbice za kontaktne leće; kutije za mikroskopska stakalca; kontrolne ploče; električni pretvarači; izolirana

bakrena žica; korekcijske leće (optika); kozmografski instrumenti; brojila; uređaji za spajanje pri obradi podataka; zaštite za utičnice; laboratorijski lonci za taljenje; kontrolni sustavi za vozila; strujni ispravljači; ciklotroni; svjetiljke za tamne komore (fotografska djelatnost); uređaji za obradu podataka; dekompresijske komore; ukrasni magneti; uređaji za demagnetiziranje magnetnih vrpce; denzimetri (mjerači gustoće tekućine); denzitometri (mjerači optičke gustoće); detektori; dijagnostički aparati, ne za medicinske potrebe; membrane (akustika); membrane (fotografija); membrane za znanstvene uređaje; strojevi za diktiranje; difrakcijski uređaji (mikroskopija); DVD-ROM čitači; DVD snimači; DVD čitači; direkcijski kompasi; cijevi s električnim pražnjenjem, ne za električnu rasvjetu; diskovi za računala; instrumentizamjerenje udaljenosti; instrumenti za zapisivanje udaljenosti; destilacijski uređaji za znanstvenu primjenu; distribucijske ploče (električna struja); distribucijske kutije (električna struja); distribucijske konzole (električna struja); automatski uređaji za izdavanje nečega; ronilački uređaji; ronilačke maske; ronilačka odijela; zviždaljke za dozivanje pasa; električni uređaji za zatvaranje vrata; električni uređaji za otvaranje vrata; uređaji za doziranje; sušila za fotografske radove; krojački metri; uređaji za sušenje fotografija; uređaji za sušenje fotografskih snimaka; električni kanali; uređaji za umonžavanje računalnih programa; dinamometri; tamponi za uši; tamponi za uši prilikom ronjenja; uređaji za montiranje kinematografskih filmova; pješčani satovi; ovoskopi; komutacijski električni uređaji; aparati za elektrolučno rezanje; aparati za elektrolučno zavarivanje; električni uređaji za privlačenje i uništavanje insekata; električna zvonca za vrata; električni uređaji za daljinsko upravljanje industrijskim operacijama; mjerači električnih gubitaka; električni aparati za zavarivanje; električni aparati za zavarivanje plastične ambalaže; električni vodovi; elektrificirane ograde; električne tračnice za postavljanje projektor; elektrodinamički uređaji za daljinsko upravljanje željezničkim skretnicama; elektrodinamički uređaji za daljinsko upravljanje signalima; elektrolitičke kade; elektromagnetske zavojnice; elektromagnetski prekidači; elektronički podsjetnici; elektroničke oglasne ploče; elektroničke olovke za jedinice za vizualno prikazivanje; džepni elektronički prevoditelji; elektroničke publikacije (za skidanje sudaljenog računala); elektroničke naljepnice za prodajnu robu; uređaji za galvanoplastiku; magnetski kodirane kartice; uređaji za povećanje (fotografska djelatnost); epidijaskopi; ergometri; svjetlomjeri (ekspozimetri); navlake za cvikere; lančići za cvikere; uzice za cvikere; okviri za cvikere; cvikeri; okulari; sjenila za oči (optika); telefaksi; detektori lažnog novca; kabeli s optičkim vlaknima; naprave za rezanje filmova; osvijetljene filmske vrpce; filtri za fotografske potrebe; filtri za maske za disanje; filtri za ultraljubičaste zrake za fotografsku djelatnost; dojavljivači požara; protupožarni pijuci; protupožarni pokrivači; protupožarni brodovi

crpke; protupožarne crpke; protupožarni izlazi; uređaji za gašenje požara; protupožarni raspršivači; flešlampe (fotografska djelatnost); žmigavci (svjetlosna signalizacija); fleševi (fotografska djelatnost); električna glačala; pojasevi za kupanje i plivanje; diskete, savitljive; fluorescentni zasloni (ekrani); signali za maglu, neeksplozivni; uređaji za analizu hrane; okviri za dijapozitive; frekvencmetri; automati za izdavanje goriva za servisne stanice; specijalni namještaj za laboratorije; žica za osigurače; osigurači; galeniti (detektori); galvanske baterije; galvanski članci; uređaji za galvanizaciju; galvanometri; odjeća za zaštitu od vatre; uređaji za analizu plina; pokazivači razine goriva; automati za izdavanje goriva za benzinske stanice; gazometri; etaloni (mjerila); genski čipovi; staklo obloženo vodljivima slojem; uređaji za glaziranje fotografskih snimaka; rukavice za zaštitu od X-zraka u industriji; rukavice za zaštitu na radu; naočale za sport; rešetke za električne akumulatore; elektrotermički uvijači za kosu; snimači za tvrde diskove; video snimači za tvrde diskove; vrpce za čišćenje glava čitača; slušalice (kacige saslušalicama); uređajizareguliranjetopline; heliografski uređaji; sprave za označavanje ruba na suknjama pri krojenju; visokonaponske baterije; visokofrekvencijski uređaji; nosači električnih svitaka; hologrami; lijevci razglasa; hidrometri; higrometri; identifikacijski omotači za električne žice; identifikacijske žice za električne vodove; identifikacijske magnetne kartice; električni uređaji za daljinsko paljenje; inkubatori za bakterijsku kulturu; električni indikatori; električni induktori; instrumenti s povećalom; kartice sa integriranim krugovima (pametne kartice); integrirani krugovi; uređaji za međukomunikacije; sučelja za računala; električni inverteri; strojevi za fakturiranje; aparati za ionizaciju koji nisu za obradu zraka; gabariti (mjerni instrumenti); glazbeni automati koji se pokreću uz prethodno plaćanje; mjenjači doskova za računala; spojne kutije za električnu energiju; spojni naglavci za električne kabele; uređaji za bilježenje pređenih kilometara vozila; koljenice za radnike; laboratorijski poslužavnici; mjeračigustoćemlijeka; laktometri; laseriza nemedicinske potrebe; dopunske leće; objektivi za astrofotografiju; vage za pisma; niveliri; mjernički kolčići; instrumenti za postizanje vodoravnosti; instrumenti za provjeru vodoravnosti; pojasevi za spašavanje; prsluci za spašavanje; plutače za spašavanje; mreže za spašavanje; uređaji za spašavanje; uređaji za pružanje pomoći; skele za spašavanje; svijetlovodna vlakna; regulatori svijetla; gromobrani; otpori za rasvjetne uređaje; ograničivači (električna struja); električne brave; brzinomjeri za brodove; razglasi; optički instrumenti za prikazivanje povećanih slika na ekranu; magnetne podloge za podatke; magnetski diskovi; magnetni uređaji za kodiranje; uređaji s magnetnom vrpcom za računala; magnetne vrpce; magnetne žice; magneti; povećala (optika); električni uređaji za skidanje šminke; pomorski kompasi; dubinomjeri; plutače za obilježavanje; crtala uzdužnih crta; stupovi za bežičnu telefoniju;

materijal za električne spojeve (žice ili kablovi); instrumentii strojeviza ispitivanjematerijala; matematički instrumenti; instrumenti za mjerenje; mjerni pribor; električni aparati za mjerenje; posude s označenim stupnjevima za mjerenje; mjerni instrumenti; žličice za doziranje; mehanički natpisi firmi; mehanizmi za uređaje pokretane putem kovanice; mehanizmi automata koji se pokreću uz prethodno plaćanje; megafoni; libele sa živom; detektori metalnih predmeta za industrijske ili vojne svrhe; baloni za meteorološke potrebe; meteorološki instrumenti; metronomi; mikrometri (palmeri); mikrometarski vijci za optičke instrumente; mikrofoni; mikroprocesori; mikroskopi; mikrotomi; ogledala (optika); ogledala za nadziranje radova; modemi; uređaji za brojenje i razvrstavanje novca; električni uređaji za nadzor; monitori (računalna oprema); monitori (računalni programi); automatske crpke za gašenje požara; računalni miš; podloge za računalne miševe; nautički uređaji i instrumenti; uređaji za pomorsku signalizaciju; navigacijski uređaji za vozila (putna računala); navigacijski instrumenti; gramofonske igle; svjetleće cijevi za reklame; mreže za zaštitu od nezgoda; štipaljke za nos za ronioce i plivače; prijenosna računala; objektivi (optika); instrumenti za promatranje; oktanti (tehnički pribor); ommetri; optički uređaji i instrumenti; optički čitači; optički kondenzatori; podloge za optičke podatke; optički diskovi; optička stakla; optičarski proizvodi; optičke svjetiljke; optičke leće; oscilografi; peći za laboratorijske eksperimente; uređaji za pretakanje kisika; ozonizatori; uređaji za mjerenje trajanja parkiranja; akceleratori čestica; ubrzivači čestica (akceleatori); instrumenti za brojenje koraka (podometri); prozorčići s povećalom na vratima; periskopi; osobni stereo uređaji; gramofonske ploče; fotokopirni uređaji (fotografski, elektrostatički, termički); fotometri; uređaji za fototelegrafiju; fotočelije; uređaji i instrumenti za fiziku; kapaljke; mjerne letve za mjerenje zemljišta; planimetri; ploče za akumulatore; digitalna crtala (ploteri); utičnice, priključnice i drugi električni kontakti; olovo za viske; visci; džepnikalkulatori; polarimetri; brojači poštanskih maraka; točne vage za vaganje novca; aparati za točno mjerenje; pokazivači tlaka za ventile (sigurnosni čepovi); manometri; uređaji za bilježenje tlaka; aparati za mjerenje tlaka; tiskani krugovi; pisači za računala; prizme (optika); sonde za znanstvene potrebe; projektori; ekrani za projiciranje; uređaji za zaštitu od rengenskih zraka koji nisu za medicinske potrebe; uređaji za osobnu zaštitu od nesretnih slučajeva; zaštitne kacige; sportske zaštitne kacige; zaštitne maske; specijalni zaštitni kombinezoni za avijatičare; kutomjeri (mjerni instrumenti); uredski strojevi za bušene kartice; dugmad za zvonca; pirometri; pokazivači količine; radari; radiopageri (dojavnici); radiološki uređaji za industrijske potrebe; radiološki zasloni za industrijske potrebe; t.s.f. uređaji (radiouređaji); radiotelegrafski uređaji; radiotelefonski uređaji; uređaji za sigurnostu željezničkom prometu; čitači (informatika); gramofoni; reflektirajuće ploče na odjeći za zaštitu u prometu; refraktometri; refraktori; električni kontrolni

uređaji; električni releji; uređaji za daljinsko upravljanje; električni otpornici; respiratori za filtriranje zraka; maske za disanje (ne za umjetno disanje); lutke za vježbanje prve pomoći; retorte; stalci za retorte; obrtometri (tahometri); reostati; cestovni znaci, svjetleći ili mehanički; rašlje za otkrivanje vode; rengenški uređaji za nemedicinske potrebe; ravnala (mjerni instrumenti); metri (mjerni pribor); saharometri; sigurnosno remenje (osim za sjedala u vozilima ili za sportsku opremu); cerade za spašavanje; salinometri; navigacijski uređaji posredstvom satelita; sateliti za znanstvene potrebe; vage; skeneri (oprema za obradu podataka); zaslone na objektivima (fotografija); rasteri za fotografske sprave; sprave za mjerenje provrta; samoregulirajuće crpke za gorivo; poluvodiči; niveliri s dalekozorom; omotači za električne kabele; obuća za zaštitu od neizgoda, radijacije i vatre; okidači (fotografija); otvori na objektivima fotografskih aparata (blende); optički nišani za vatreno oružje; signalna zvonca; signalne svjetiljke; plutače za signalizaciju; signalizacijski paneli (svjetleći ili mehanički); signalne zviždaljke; svjetlosna ili mehanička signalizacija; natpisi firmi, svjetleći; simulatori za upravljanje vozilom ili za kontrolu vozila; sirene (zvučni signali); uređaji za pokazivanje nagiba; dvokraki šestari; mjerači nagiba; detektori dima; električno grijane čarape; sunčane baterije; maske za zavarivače; električni uređaji za zavarivanje; sonari; zvučni alarmi; instrumenti za lociranje zvuka; uređaji za snimanje zvuka; nosači zvučnih snimaka; vrpce za snimanje zvuka; uređaji za reprodukciju zvuka; uređaji za prijenos zvuka; uređaji i strojevi za sondiranje; olovo za dubinomjere; konopci za dubinomjere; štitnici od iskri; megafoni; navlake za naočale; okviri za naočale; stakla za naočale; naočale (optika); spektrografi; spektroskopi; kontrolnici brzine vozila; brzinomjeri; instrumenti za mjerenje brzine (fotografija); regulatori brzine za gramofone; sferometri; libele; namatači za fotografsku djealatnost; protupožarne mlaznice; regulatori scenske rasvjete; nogari za fotografske aparate; kabeli za pokretanje motora; vage sa polugom; uređaji i instrumenti za automatsko upravljanje vozilima; stereoskopi; stereoskopski aparati; destilacijske posude za laboratorijske pokuse; sulfidometri; sunčane naočale; geodetski uređaji i instrumenti; geodetski lanci za zemljomjerstvo; instrumenti za mjerenje zemljišta; pojasevi za plivanje; prsluci za plivanje; priključne ploče; kutije s poklopčićem (električna struja); električne sklopke (prekidači); tahometri; magnetofoni s magnetnim vrpčama; taksimetri; aparati za obuku; štitnici za zube; telegrafске žice; telegrafski uređaji; telemetri; telefonski uređaji; telefonske sušalice; telefonski predajnici; telefonske žice; teleprompteri za tv spikere; daljinski prekidači; teleskopi; daljinski pisači; televizori; pokazivači temperature; električni terminali; epruvete; nemedicinski uređaji za analizu; električni uređaji protiv krađe; teodoliti; termionske svjetiljke i cijevi; termionski ventili; nemedicinski toplomjeri; termostati; termostati za vozila; povećala za vlakna; automatski uređaji za

izdavanje karata; uređaji za bilježenje vremena (satovi); uređaji za zapisivanje vremena; automatski vremenski prekidači; akustične poluge za gramofone; zbrajači (strojevi); električni transformatori; elektronički tranzistori; telekomunikacijski odašiljači; odašiljači elektroničkih signala; predajni telefonski uređaji; dijapozitivi; dijaprojektori; tronošci za fotografske aparate; prijemnici za televizijske aparate; okretna automatska vratašca; urometri; vakuummetri; vakuumske cijevi (radio); variometri; trokuti za signalizaciju vozila u kvaru; radiouređaji za vozila; noniji (sprave); videokasete; kazete za videoigre; magnetoskopi; videoekrani; videofoni; videovrpce; fotografski viziri; viskozimetri; regulatori napona za vozila; regulatori protiv strujnog preopterećenja; voltmetri; glasački strojevi; silicijeve pločice za integrirane krugove; toki-voki uređaji; kade za ispiranje fotografija; pokazivači razine vode; valomjeri (frekvencometri); decimalne vage; uređaji i instrumenti za vaganje; strojevi za vaganje; utezi; električni aparati za zavarivanje; elektrode za zavarivanje; zvučni dojavljivači; vjetrokazi (uređaji koji pokazuju smjer vjetrova); električne stezaljke; električne žice; programi za obradu teksta; zaštitni zaslone na licu radnika; podloge za šaku za rad s informatičkom opremom; osvijetljeni rengenški filmovi; rengenški snimci za nemedicinske potrebe; aparati i postrojenja za proizvodnju x zraka za nemedicinske potrebe; rengenške cijevi za nemedicinske potrebe; prijenosni telefoni.

28

Zračni pištolji (igračke); streljivo za pištolje s bojom (sportski pribor); automatski strojevi za zabavu koji se pokreću uz prethodno plaćanje; aparati za elektroničke igre koji se ne koriste samo uz televizijski prijamnik; aparati za gimnastiku; luk (pribor za gađanje lukom); umjetne meke za pećanje; umjetni snijeg za božićna drvca; automatske igre koje se ne koriste samo uz televizijski prijamnik; triktrak (igra s kockicama i s figuricama za damu); navlake za skije i daske za surfanje; lopte za igru; rukavice za bejzbol; palice za igre; rukavice za kriket (oprema za igre); zvončići za božićna drvca; biljarske kuglice; kožnati komadići za vrhove biljarskih štapova; biljarski štapovi; biljarske naprave za bilježenje bodova za biljar; rubovi biljarskih stolova; biljarski stolovi; bingo kartice; čepovi (plovci) mamci za pećanje; signalizatori dodira (pećaćki pribor); zračnice za lopte za igru; stolne igre; saonice za utrke (bopsleji); daske za potrbušno plivanje; sprave za jaćanje mišića; kuglanje (uređaji i mehanizmi za kuglanje); lukovi za gađanje; boksaćke rukavice; građevinski elementi (igračke); graditeljske igre; mrežice za leptire; držaći svjećica za božićna drvca; upaljaći za pištolje (igračke); kreda za biljarske štapove; ploče za igranje dame; pribor za igranje dame; šah; ploče za igranje šaha; gimnastićke potezaljke; postolja za božićna drvca; božićna drvca od sintetićkog materijala; naprave za gađanje glinenih golubova; glineni golubovi (mete); remeni za penjanje; biljarski stolovi koji se upotrebljavaju uz prethodno plaćanje; konfeti; pribor za mađionićare; žetoni za igre; vrše (ribarske naprave); torbe za kriket; pehari za

nagrade u igrama; strelice; kockice za kockanje; diskovi za sport; naprava za stavljanje na mjesto busena s travom u golfu; lutke; krevetići za lutke; odjeća za lutke; bočice s dudom za lutke; kućice za lutke; sobe za lutke; domino; ručke (gimnastičke sprave); bridovi skija; zaštita za laktove (sportski pribor); elektronske mete za igru; bomboni petarde; jašionica; rukavice za mačevanje; maske za mačevanje; oružje za mačevanje; udice; pribor za pecanje; peraje za plivače; plovci za pecanje; leteće ploče (igračke); floreti za mačevanje (vrsta mačeva); rukavice za igru; torbe za štapove za golf, sa ili bez kotačića; štapovi za golf; rukavice za golf; čvrste niti za pecanje (flaks); strune od ovčjih crijeva za rekete; jedrilice (letjelice), remeni za daske s jedrom; puške za izbacivanje harpuna (sportski pribor); palice za hokej; konjske potkove za igru; vapci za lov; sklizaljke za led; koturaljke s kotačićima u nizu; pazle; kaleidoskopi; motovila za papirnate zmajevе; papirnati zmajevi; zaštita za koljena (sportski pribor); vrećaste mreže za pecanje; pecačke niti; mamci za lov i ribolov; sprave za tjelesne vježbe; ma-jong (kineska igra); kuglice za igru (špekule); marionete (kazališne lutke); jarboli za daske s jedrom; muški zaštitnici (pokurnjak); mobilni (igračke sastavljene od više elemenata koji trepere uz najmanje strujanje zraka); mreže (sportski pribor); kuglanje (igra); kotiljon (ples), oprema za kotiljon; ukrasna božićna drvca (osim rasvjetnih tijela i slatkiša); pištolji s bojom

(sportski pribor); penjanje (pribor protiv sklizanja pri penjanju); društvene igre; praskavi detonatori (igračke); pinjata; baloni za igru; kugle za igru; igrače karte; plišanе igrače; varke (predmeti za prijevaru za zabavu); zaštitne ispune za sportsku odjeću (jastučići); boksačke vreće; pločice za igru (pakovi); reketi; vozila s daljinskim upravljanjem (igračke); igrače za grickanje (kod nicanja zubi); bubnjevi na štapovima za pecanje; koluti (kompleti kolutova); konji-ljuljačke (igračke); štapovi za pecanje; koturaljke; valjci bicikla za treniranje na mjestu; smola za atletičare; okretne ploče za rulet; daske s jedrima, za vodu; vozila (mali modeli vozila); romobili (igračke); strugaljke za skije; tuljanova koža za oblaganje skija; zaštita za cjevanice (sportski pribor); loptice za badminton; daske s valjčićima (skejtbordi); čizmice sa sklizaljkama; kopče za skije; skije; biljarski čunjevi (kiljevi); sanjke (sportski artikli); tobogani (igra); pračke (sportski artikli); snježne kugle; reketi za snijeg (krplje); sapunica (igračke za pravljenje mjehurića od sapunice); obloge za skije; zvrkovi (igračke); odskočne daske (sportski artikli); startni blokovi (polazišta) za sport; bicikli za treniranje na mjestu; žice za rekete; daske za valove (surfing); skije za vodu (surfing); remeni za daske za surfanje; bazeni (predmeti za igru); njihaljke (ljuljačke); stolovi za sobni nogomet; stolovi za stolni tenis; mete za gađanje (ciljevi); plišani medvjedići; naprave za izbacivanje teniskih loptica; mrežica za tenis; kazališne maske; karnevalske maske; pištolji (igračke); vozila (igračke); igrače; igrače za kućne ljubimce; štapovi za mažoretkinje; skije za vodu; vosak za skije; remeni za dizače utega (sportski pribor).

(111) **BAZ036742** (181) 2013-05-14

(210) BAZ036742A (220) 2003-05-14

(151) 2008-04-03

(732) **S.C. JOHNSON & SON, INC.**
1525 Howe Street, Racine,
Wisconsin 53403-2236
US

(740) Dragan Mićunović

(540)



(531) 26.1; 27.5.

(511)

03

Preparati za čišćenje, poliranje, odmaščivanje i struganje; voskovi; sapuni; deterdženti.

16

Upotrebljivi brisači za čišćenje domaćinstva ne natopljeni hemikalijama ili jedinjenjima.

21

Krpe, upotrebljive tkanine natopljene hemikalijama ili jedinjenjima.

(111) **BAZ036743** (181) 2013-05-15

(210) BAZ036743A (220) 2003-05-15

(151) 2008-05-07

(300) FR
2002-11-15
02/3194289

(732) **COLGATE-PALMOLIVE COMPANY**
300 Park Avenue, New York, N.Y.
10022
US

(740) DAMIR TKALČIĆ

(540)

PALMOLIVE AROMA THERAPY SENSUAL

(511)

03

Proizvodi za upotrebu u ličnoj njezi, uključujući sapun u čvrstom obliku, proizvode za pranje tijela, proizvode za tuširanje i kupanje, gelove za tuširanje, ulja i pjene za kupanje, tečni sapun za ruke, ulja, losione i kreme za tijelo i kožu; proizvodi za njegu kose, uključujući šampone, balzame protiv mršenja kose, losione za kosu; kozmetički proizvodi, eterična ulja, parfimerijski proizvodi; preparati za bijeljenje i ostale tvari za pranje; preparati za čišćenje, poliranje, odmaščivanje i struganje.

(111) **BAZ036744** (181) 2013-05-15

(210) BAZ036744A (220) 2003-05-15

(151) 2008-04-10

(732) **British American Tobacco (Germany) GmbH**
Alsterufer 4, 20354 Hamburg
DE

(740) „ŽIVKO MIJATOVIĆ & PARTNERS“ d.o.o.
Sarajevo

(591) crvena, žuta, nijanse smeđe, nijanse narandžanste, drap

(540)



(531) 25.1; 26.11; 27.5; 29.1.

(511)

34

Cigarete, duhan, proizvodi od duhana, pribor za pušače, upaljači, šibice.

(111) **BAZ036745** (181) 2013-05-15

(210) BAZ036745A (220) 2003-05-15

(151) 2008-04-10

(732) **British American Tobacco (Germany) GmbH**
Alsterufer 4, 20354 Hamburg
DE

(740) „ŽIVKO MIJATOVIĆ & PARTNERS“ d.o.o.
 Sarajevo

(591) zlatna, bijela, crna, nijanse smeđe,
 nijanse narandžanste

(540)

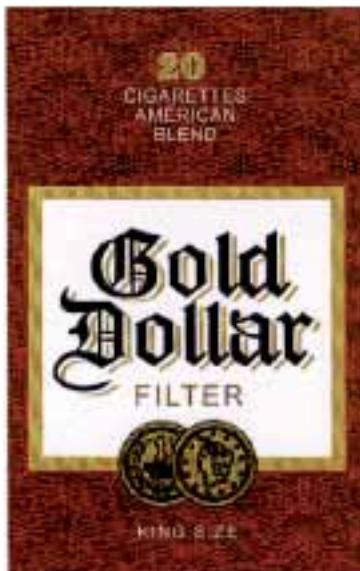

(531) 24.5; 25.1; 27.5; 29.1.

(511)

34

Cigarete, duhan, proizvodi od duhana, pribor za pušače, upaljači, šibice.

(111) **BAZ036749** (181) 2013-05-16

(210) BAZ036749A (220) 2003-05-16

(151) 2008-05-06

(732) **Liberty Group Ltd**
Via Zurigo 5, 6901 Lugano
CH

(740) Dr DIANA PROTIĆ-TKALČIĆ

(540)

TECHNOLUX

(511)

07

Strojevi i alatni strojevi; motori (osim motora za kopnena vozila); spojke (kvačila) i prenosni uređaji (osim onih za kopnena vozila); poljoprivredne naprave koje nisu ručno pokretane; inkubatori za jaja.

09

Znanstveni, nautički, geodetski, fotografski, kinematografski i optički aparati i instrumenti kao i aparati i instrumenti za vaganje, mjerenje, signalizaciju, kontrolu (inspekciju), za pomoć (spašavanje) i za obuku; aparati i instrumenti za vođenje, distribuiranje, transformisanje, kumuliranje, podešavanje ili upravljanje električne energije; aparati za snimanje, prenos ili reprodukciju zvuka i islika; magnetske podloge za snimanje, akustične ploče; automati i mehanizmi za automate; registarske blagajne, mašine za računanje, oprema za obradu podataka i kompjuteri; uređaji za gašenje požara.

11

Uređaji za rasvjetu, grijanje, proizvodnju pare, kuhanje, hlađenje, sušenje, ventilaciju, vodoopskrbu i sanitarna oprema.

(111) **BAZ036752** (181) 2013-05-16

(210) BAZ036752A (220) 2003-05-16

(151) 2008-04-16

(732) **Spyder Active Sports, Inc., a Colorado corporation**
4725 Walnut Street, Boulder,
Colorado 80301
US

(740) Dr DIANA PROTIĆ-TKALČIĆ

(540)

STRYKE

(531)27.5.

(511)

25

Odjeća, uključujući šešire, rukavice, rukavice sa jednim prstom, sokne, odjeću sa krznom, jakne, pantalone, odijela za sport na skijama i daskama za skijanje, džempere, T-majice i prsluke.

(111) **BAZ036753** (181) 2013-05-16

(210) BAZ036753A (220) 2003-05-16

(151) 2008-04-18

(732) **CHUGAI SEIYAKU KABUSHIKI KAISHA**
5-1, Ukima 5-chome, Kita-ku, Tokyo
JP

(740) Dr DIANA PROTIĆ-TKALČIĆ

(540)

ACTEMRA

(511)

05

Farmaceutski preparati.

(111) **BAZ036754** (181) 2013-05-16

(210) BAZ036754A (220) 2003-05-16

(151) 2008-04-11

(732) **MSP Singapore Company LLC,**
limited liability company, organized
under the laws of Delaware
300 Beach Road, The Concourse,
No. 12-08, Singapore 199555
SG

(740) „INTELBIRO“ d.o.o.

(540)

INEGY

(511)

05

Farmaceutski i veterinarski proizvodi; higijenski proizvodi za upotrebu u medicini; dijetetski proizvodi za upotrebu u medicini, hrana za bebe; flasteri, materijal za zavoje; materije za plombiranje zuba i uzimanje otisaka zuba; dezinfekciona sredstva; preparati za uništavanje štetočina; fungicidi, herbicidi.

(111) **BAZ036756** (181) 2013-05-16

(210) BAZ036756A (220) 2003-05-16

(151) 2008-05-15

(300) ES

2002-11-25

2.514.408

(732) **AFFINITY PETCARE, S.A.**
Ronda General Mitre 149.2, 08022
Barcelona
ES

(740) „ŽIVKO MIJATOVIĆ & PARTNERS“ d.o.o.
 Sarajevo

(540)

RUBADUB

(511)

31

Poljoprivredni, povrtlarski, šumarski proizvodi i bobice, koji nisu obuhvaćeni drugim razredima; žive životinje; svježe voće i povrće; sjeme; prirodne biljke i cvijeće; slad; hrana za životinje; proizvodi i preparati koji se koriste kao aditivi za hranu za životinje; pića i napici za domaće životinje; stočna hrana; proteini za životinjsku upotrebu; osnažujuće supstance koje se koriste u hrani; proizvodi (podloga) za životinjske izmete.

(111) **BAZ036757** (181) 2013-05-19

(210) BAZ036757A (220) 2003-05-19

(151) 2008-05-29

(732) **The Procter & Gamble Company**

**One Procter & Gamble Plaza,
Cincinnati, Ohio
US**

(740) Dr DIANA PROTIĆ-TKALČIĆ

(540)

**TOUCHING
LIVES,
IMPROVING
LIFE. P&G**

(511)

03

Toaletni proizvodi i mirisi, uključujući toaletnu vodu, losion poslije brijanja, balzam poslije brijanja, gelove za tuširanje i kupanje, losione za tijelo; kolonjska voda, kolonjska voda poslije brijanja, krema za brijanje, antip respiranti, dezodoransi, dezodorirajući sapun, sapun za ličnu upotrebu, antibakterijski sapun za čišćenje, impregnirani ubrusi za čišćenje; proizvodi za njegu kose, uključujući šampon, kondicioner, gelove za pravljenje frizure, pjenu za pravljenje frizure, lakove za kosu; preparati za bojenje, izvlačenje pramenova i nijansiranje kose; kozmetički proizvodi, uključujući osnovu za šminku, puder, korektor šminke, rumenilo, sjene za oči, tuš za oči, maskaru, olovku za izvlačenje obrva, ruž za usne, boju za usne, sjajilo za usne i osnovu za mazanje usana; proizvodi za njegu noktiju, uključujući lak za nokte, osnovu za nanošenje laka za nokte, preparate za sušenje

noktiju, završne premaze za nokte, zaštitne premaze za nokte; proizvodi za njegu kože, uključujući vlažne kreme i losione, astringente i kreme za čišćenje, vlažne preparate za pranje tijela, preparate za čišćenje lica; preparati za njegu i higijenu usta, zuba, grla, zubnog mesa i usne šupljine, preparati za ispiranje koji sprečavaju kamenac i karijes, preparati za čišćenje zuba, preparati za njegu zuba, preparati za zube u praškastom obliku, paste za zube, vodice za ispiranje usta, sprejevi za usta, gelovi za zube, gelovi sa fluorom, vodice za ispiranje usta sa fluorom, praškaste materije za čišćenje, tablete za bojenje kamenca; dodaci za pranje u obliku preparata za čišćenje koji pospješuju pranje, deterdženti za pranje, upotrebu u domaćinstvu ili institucijama; antibakterijski deterdženti i preparati za čišćenje; sredstva za čišćenje, prečišćavanje i deterdženti u obliku sapunice; proizvodi za ispiranje za mašine za pranje suđa; deterdženti-čistači za čišćenje i dezinfekciju kuhinja, kupatila, opreme za kuhinje, bolničke sobe i opreme za bolničke sobe; papirni ubrusi impregnirani sa rastvorima za čišćenje koji se koriste na tvrdim površinama; sredstva za uklanjanje mrlja u domaćinstvu sa dezodorirajućim učinkom i sistemi za osvježavanje koji se sastoje od preparata namijenjenih za odjeću i tkanine koje se ne peru; omekšivači za pranje tkanina; preparati za pranje, uključujući preparate za bijeljenje i predpranje, navlaženi i nenavlaženi rupci za čišćenje.

05

Medicinske kreme za kožu, laksativi, kardio-muskularni farmaceutski preparati koji se izdaju na recept, oralni analgetički preparati; dijetetske supstance namijenjene za medicinsku upotrebu, dijetetski dodaci; dijetetski napici i hrananamijenjenazamedicinskuupotrebu;farmaceutski preparati, uključujući nemasne medicinske preparate namijenjene za vanjsku upotrebu na prištićima i aknama; preparati za ublažavanje diareje, lijekovi za ublažavanje simptoma prehlade i gripe, medikamenti za gripu, farmaceutski preparati za ublažavanje upale grla i usta, farmaceutski preparati za liječenje respiratornog trakta i sinusa; farmaceutski preparati, uključujući dekongestante, analgetike, antihistamine, ekspektorante, preparate za zaustavljanje kašlja i preparate za multisimptome kašlja i prehlade; farmaceutski preparati za liječenje koštanih oboljenja, farmaceutski preparati za liječenje srčanih oboljenja, zamjenjivi transdermalni esterogenski flasteri; medicinski preparati za ublažavanje kašlja, prehlade i respiratornih infekcija; medicinski preparati za njegu i higijenu usta, zuba, grla, zubnog mesa i usne šupljine, preparati za ispiranje koji sprečavaju kamenac i karijes, agensi za čišćenje zuba, preparati za čišćenje zuba, preparati za njegu zuba, preparati za zube u praškastom obliku, paste za zube, vodice za ispiranje usta, sprejevi za usta, gelovi za zube, gelovi sa fluorom, vodice za ispiranje usta sa fluorom, praškaste materije za čišćenje, tablete za bojenje

kamenca, preparati za preventivno liječenje zuba i zubnog mesa, tablete za žvakanje za njegu zuba, proizvodi za čišćenje i njegu, takođe sa dezinfekcionim učinkom, za vještačke zube, vještačke vilice, aparate za ispravljanje zuba i zubne mostove, ljepljive supstance za vještačke zube, ljepak u praškastom stanju; artikli za higijenu žene napravljeni od papira i/ili celuloze i proizvodi od tih materijala, uključujući jednokratne menstrualne uloške, ženske higijenske rupčice, čujućih higijenske uloške, maxi uloške, mini uloške i zaštitu za gaćice; ubrusi impregnirani sa medicinskim losionima za upotrebu kod beba; deodoransi za tkanine, tapacirung i podne prekrivače.

10

Medicinski i veterinarski aparati i instrumenti, toplotni oblozi i toplotni zavoji za ublažavanje bola i grčeva; terapijski oblozi i zavoji.

16

Proizvodi od mekog papira; toaletni papir; papirnate pelene; papirnate maramice; ubrusi od finog tankog papira; papirnati ručnici i papirnate salvete; karton i absorbni papir ili materijal poput papira i /ili celuloze; proizvodi od papira za domaćinstvo; papir i celuloza i proizvodi od ovih materijala (koji su uključeni u klasu 16); pelene za jednokratnu upotrebu, gaćice za jednokratnu upotrebu za djecu koje se uče vršiti nuždu, sve napravljeno od papira i/ili celuloze; proizvodi od finog tankog papira za upotrebu u kupatilu; oprema za nastavu i obuku (osim aparata); plastični materijal za pakovanje (koji je uključen u klasu 16).

21

Četkice za zube; električne četkice za zube; materijali za pravljenje četki; ne-električni instrumenti i materijali svi namijenjeni za čišćenje koji su uključeni u klasu 21; dijelovi i oprema za sve gore pomenute robe koji su uključeni u klasu 21; četke; držači i razdavači svi koji su uključeni u klasu 21.

29

Meso, riba, perad i divljač; mesni ekstrakti; konzervirano, sušeno i kuhano voće i povrće; hladetine (želei), džemovi; kompoti; jaja, mlijeko i mliječni proizvodi; jestiva ulja i masti; konzerve mesne, konzerve voća, konzerve povrća, turšije; pečeni listići od krompira i snekovi bazirani na proizvodima od kukuruza, sira ili krompira.

30

Kafa, čaj, kakao, šećer, riža, tapioka, sago, nadomjesci kafe; brašno i proizvodi od žitarica, mali snekovi, kruh, kolači, poslastice, bomboni, sladoled; med, sirup od melase; kvasac, prašak za dizanje tijesta; so, gorušica (slačica); ocat, umaci (začini); začini (mirođije); led za hlađenje; snek hrana i listići napravljeni od pripravaka od žitarica; začini za salatu.

32

Pivo; mineralne i gazirane vode te ostala bezalkoholna pića; voćni napici i voćni sokovi; sirupi i ostali pripravci za pripremu napitaka.

35

Direktna prodaja, uključujući direktnu prodaju preko telekomunikacija, kao što su telefon, faks, e-mail i preko Interneta; usluge naručivanja telefonom; usluge naručivanja faksom; usluge naručivanja e-mailom; kompiliranje, uređivanje i publikovanje kataloga proizvoda; promovisanje naručivanja poštom; poslovne usluge kao potpora za uvođenje novih proizvoda na tržište; marketing, uključujući direktni marketing, direktno oglašavanje i reklamiranje putem pošte; oglašavanje i reklamiranje kroz naručivanje putem pošte, na direktnim prodajnim mjestima; promocije; on-line reklamiranje i oglašavanje; on-line direktna prodaja; promocije prodaje, grupiranje za račun trećih lica raznih proizvoda (isključujući njihov prevoz) radi omogućavanja potrošaču njihovog lakšeg uočavanja i kupnje tih proizvoda; oglašavanje i reklamiranje i komercijalne usluge; komercijalna administracija, uključujući uspostavljanje i vođenje poslovnih aktivnosti naročito u oblasti marketinga, oglašavanja i reklamiranja, ličnog usavršavanja i rukovođenja u oblasti parfimerijskih i kozmetičkih radnji; konsultantske usluge u oblasti franšiza i licenciranja za osmišljavanje, uspostavljanje i vođenje posla, naročito u oblasti marketinga i oglašavanja i reklamiranja; oglašavanje i reklamiranje vezano za salone ljepote.

41

Lično stručno osposobljavanje, uspostavljanje i vođenje poslova u oblasti ličnog stručnog osposobljavanja; zdravstveni klubovi, uključujući zdravstvene centre.

42

Naučne i tehnološke usluge i pripadajuće usluge istraživanja i koncepcije, usluge industrijske analize i istraživanja; usluge istraživanja u oblasti oralne njege i njege zuba; evaluacija i istraživanje farmaceutskih i medicinskih eksperata; razvoj kozmetičkih preparata i parfema.

44

Konsultantske usluge u oblasti farmacije; konsultantske usluge u vezi sa ljepotom; nutricionističke konsultantske usluge; kozmetički tretmani; usluge radnji za njegu ljepote, ustanova za njegu ljepote i instituta koji se bave istraživanjem kozmetike; veterinarske i poljoprivredne usluge; frizerski saloni; usluge njegovanja higijene, zdravlja i ljepote; saloni ljepote; konsultantske usluge o salonima za njegu ljepote.

45

Pravne usluge; usluge franšiza i licenci parfimerijskih i kozmetičkih radnji i škola koje se ostvaruju kroz prenos tehničkog, praktičnog i organizacionog znanja.

(111) **BAZ036758** (181) 2013-05-19
 (210) BAZ036758A (220) 2003-05-19
 (151) 2008-05-07
 (732) **Weir Warman Ltd**
1 Marden Street, Artarmon, New
South Wales 2064
AU

(740) Dr DIANA PROTIĆ-TKALČIĆ
 (540)

WARMAN

(511)

07

Pumpe, pobuđivači, cikloni (centrifugalni uređaji za odstranjivanje čestica iz vazduha, tečnosti ili gasova), zgušnjaci (uređaji za sedimentiranje čestica izdvojenih iz vazduha, tečnosti ili gasova), beskonačne transportne trake, mašine za sve vrste hemijskih, metalurških i prečišćavačkih procesa i pripadajući dijelovi, svi koji pripadaju ovoj klasi, zaptivači i prevlake za gumena grla/žlijebave; sklopovi za zatvaranje pumpi, uključujući hidraulične sklopove za zatvaranje pumpi, komponente za upotrebu u sklopovima za zatvaranje pumpi, uključujući izbacivače, rotirajuće dijelove, zaptivače, obujmice kotačića, obujmice vratila, stezne prstenove za zaptivačke obujmice.

(111) **BAZ036761** (181) 2013-05-21

(210) BAZ036761A (220) 2003-05-21

(151) 2008-05-09

(300) DK
 2003-02-07
 VA 2003 00511

(732) **HOUSE OF PRINCE A/S**
Tobaksvejen 4, DK-2860 Soborg
DK

(740) Nedim Krilić

(540)

AGENDA

(511)

34

Duhan, cigarete, pribor za pušače, šibice.

(111) **BAZ036763** (181) 2013-05-22

(210) BAZ036763A (220) 2003-05-22

(151) 2008-04-21

(732) **MITSUBISHI JIDOSHA KOGYO**
KABUSHIKI KAISHA
16-4, Konan 2-Chome, Minato-ku,
Tokyo
JP

(740) „Linea Sušić“ d.o.o.

(540)

LANCER EVOLUTION

(511)

12

Vozila za kretanje po zemlji, njihovi sastavni dijelovi i oprema uključeni u klasu 12.

(111) **BAZ036764** (181) 2013-05-22

(210) BAZ036764A (220) 2003-05-22

(151) 2008-04-28

(732) **MITSUBISHI JIDOSHA KOGYO**
KABUSHIKI KAISHA
33-8, Shiba 5-chome, Minato-ku,
Tokyo
JP

(740) „Linea Sušić“ d.o.o.

(540)

EVOLUTION

(511)

12

Vozila za kretanje po zemlji, njihovi sastavni dijelovi i oprema uključeni u klasu 12.

(111) **BAZ036765** (181) 2013-05-23

(210) BAZ036765A (220) 2003-05-23

(151) 2008-04-29

(732) **The Procter & Gamble Company**
One Procter & Gamble Plaza,
Cincinnati, Ohio
US

(740) Dr DIANA PROTIĆ-TKALČIĆ

(540)

NATURELLA

(511)

05

Ženski higijenski proizvodi i proizvodi za menstruaciju, uključujući higijenske rupčice i tampone, zaštitu za gaćice, unutrašnje upijače i uloške za žensku zaštitu.

(111) **BAZ036766** (181) 2013-05-23

(210) BAZ036766A (220) 2003-05-23

(151) 2008-05-07

(732) **TELECTRON S.A.**
48, El. Venizelou Str., GR-171 22 Nea
Smirni
GR

(740) Dr DIANA PROTIĆ-TKALČIĆ

(540)



comet
Electronics

(531) 26.4; 27.5.

(511)

07

Fotovoltaški sistemi za generisanje električne energije, usisivači, mikseri.

11

Uređaji za klimatizaciju, uređaji za rashlađivanje, uređaji za proizvodnju ozona (ozonizatori), uređaji za jonizaciju vazduha, filteri za vazduh, ventilatori, uređaji za filtriranje vode, nape za provjetravanje, radijatori, električni uređaji, uključujući električne naprave za kuhanje, frižidere, pećnice, mikrotalasne pećnice.

12

Uređaji protiv krađe vozila.

(111) **BAZ036768** (181) 2013-05-26

(210) BAZ036768A (220) 2003-05-26

(151) 2008-05-12

(732) **AVON PRODUCTS, INC.**
1345 Avenue of the Americas, New
York, NY 1015-0196
US

(740) Nedim Krilić

(540)

RARE PEARLS

(511)

03

Preparati za bijeljenje i ostale tvari za pranje; preparati za čišćenje, poliranje, odmašćivanje i struganje; sapuni; parfimerijski proizvodi, eterična ulja, kozmetički proizvodi, losioni za kosu, proizvodi za njegu zubi.

(111) **BAZ036769** (181) 2013-05-26

(210) BAZ036769A (220) 2003-05-26

(151) 2008-05-26

(732) **PLANET EARTH SKATEBOARDS, INC.**
1916 Palomar Oaks Way, Suite 150,
Carlsbad, California 92008
US

(740) Nedim Krilić

(540)

PLANET

(511)

18

Torbe, višenamjenske sportske torbe, ruksaci i prtljaga.

25

Odjeća

(111) **BAZ036776** (181) 2013-05-26

(210) BAZ036776A (220) 2003-05-26

(151) 2008-05-07

(732) **FRESENIUS Kabi Deutschland GmbH**
Else - Kröner - Strasse 1, 61346 Bad
Homburg
DE

(740) „INTELBIRO“ d.o.o.

(540)

DOPAMIN

FRESENIUS

(511)

05

Farmaceutski preparati, naročito preparati dopamina.

(111) **BAZ036780** (181) 2013-05-27

(210) BAZ036780A (220) 2003-05-27

(151) 2008-06-09

(732) **Kabushiki Kaisha Sony Computer**
Entertainment (also trading as Sony
Computer Entertainment Inc.)
1-1, Akasaka 7-chome, Minato-ku,
Tokyo 107-0052
JP

(740) „INTELBIRO“ d.o.o.

(540)

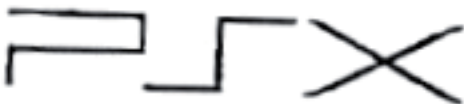

(531) 27.5.

(511)

09

Računala s kuglicama (abakusi), računski strojevi (blagajne); električni akumulatori; areometri za kiseline; acidometri za akumulatorsku kiselinu; akustični vodovi; akustične spojnice; aktinometri; strojevi za zbrajanje; aerometri; uređaji za analizu zraka; električna zvonca; alkoholmetri; ravnala sa stupnjevima i s instrumentom za gledanje (kipregeli); visinomjeri; ampermetri; pojačala; elektronke za pojačavanje; uređaji za zabavu koji se upotrebljavaju uz televizijske prijemnike; anemometri; animirani crteži; anode; uređaji za telefonsko odgovaranje; antene; protuzasljepljujuća sjenila; protuzasljepljujuće naočale; protuinterferencijski uređaji (električni); signalni uređaji protiv krađe; antikatode; apertometri (optika); uređaji i instrumenti za astronomiju; uređaji i instrumenti za fiziku; uređaji za fermentaciju (laboratorijski uređaji); uređaji za izmjenu gramofonskih igala; uređaji za igre samo uz televizijski prijemnik; uređaji za mjerenje debljine kože; brojači poštanskih maraka; električne armature; azbestna odjeća za zaštitu od vatre; azbestne rukavice za zaštitu od nesrećanaradu; audio i videoprijemnici; audiovizualni uređaji za poučavanje; automatski pokazivači gubitka tlaka u zračnicama za vozila; azimutni instrumenti; uređaji za uravnoteženje (balansiranje); čitači bar-koda; barometri; baterije za paljenje; baterije za džepne lampe; električne baterije; električne baterije za vozila; kutije za baterije; punjači za akumulatore; posude za akumulatore; svjetleće oznake na cesti; zvonca (uređaji za upozoravanje); betatroni; dalekozori; fotokopirni uređaji za kopiranje s paus-papira; kontrolni instrumenti za parne kotlove; razvodne kutije (električna struja); uređaji za disanje pri podvodnom plivanju; uređaji za disanje, osim aparata za umjetno disanje; terminali za prijem satelitskog prijenosa; prijemnici satelitskog prijenosa; prsluci za zaštitu od metaka; zujalice; električne zujalice; kućišta zvučnika; električni kabeli; ploče za računanje; strojevi za računanje; prsteni za kalibriranje; kalibri (šablone); videokamere; fotografski aparati; električni kondenzatori; mjerači kapaciteta; kapilarne cjevčice; stolarska rasklopna ravnala; držači za tamne fotografske ploče; specijalne navlake za fotografske aparate i instrumente; torbe s priporom za pomno ispitivanje (mikroskopija); registar blagajne; čitači kasete; katode; katodni uređaji za zaštitu od hrđe; preklopnici (elektricitet); uređaji za uokvirivanje dijapozitiva; središnji uređaji za obradu podataka (procesori); punjači za električne baterije; kemijski uređaji i instrumenti; čipovi (integrirani krugovi); električni svici; kromatografski uređaji za laboratorije; kronografi (aparati za bilježenje trajanja); upaljači cigareta za automobile; kinematografske kamere; kinematografski filmovi, snimljeni; prekidači strujnog kruga; zatvarači strujnog kruga; uređaji za čišćenje gramofonskih ploča; klinometri (padomjeri); zaštitna odjeća za zaštitu od nesretnih slučajeva, zračenja i vatre; odjeća za zaštitu od vatre; koaksijalni kabeli; električni svici

(bobine); vratašca za parkirališta koja se otvaraju uz prethodno plaćanje; mehanizmi s prethodnim plaćanjem za uporabu televizijskih aparata; električni sakupljači; električni uređaji za komutaciju; čitači kompaktnih diskova; kompaktne audio-video ploče (diskovi); kompaktne optičke ploče (diskovi); snimači kompaktnih diskova; komparatori; kompasi (mjerni instrumenti); računalni programi za igre; računalne tastature; računalne memorije; snimljeni računalni operativni programi; računalni periferni uređaji; snimljeni računalni programi; računalni programi (sa mogućnošću on-line preuzimanja); snimljeni računalni softver; računala; električni vodiči; spojevi za električne vodove; električni spojevi; spojnice (električne); kontaktne leće; električni kontakti; električni kontakti od plemenitog metala; torbice za kontaktne leće; kutije za mikroskopska stakalca; kontrolne ploče; električni pretvarači; izolirana bakrena žica; korekcijske leće (optika); kozmografski instrumenti; brojila; uređaji za spajanje pri obradi podataka; zaštite za utičnice; laboratorijski lonci za taljenje; kontrolni sustavi za vozila; strujni ispravljači; ciklotroni; svjetiljke a tamne komore (fotografska djelatnost); uređaji za obradu podataka; dekompresijske komore; ukrasni magneti; uređaji za demagnetiziranje magnetnih vrpce; denzimetri (mjerači gustoće tekućine); denzitometri (mjerači optičke gustoće); detektori; dijagnostički aparati, ne za medicinske potrebe; membrane (akustika); membrane (fotografija); membrane za znanstvene uređaje; strojevi za diktiranje; difrakcijski uređaji (mikroskopija); DVD-ROM čitači; DVD snimači; DVD čitači; direkcijski kompasi; cijevi s električnim pražnjenjem, ne za električnu rasvjetu; diskovi za računala; instrumentizamjerenjeudaljenosti; instrumenti za zapisivanje udaljenosti; destilacijski uređaji za znanstvenu primjenu; distribucijske ploče (električna struja); distribucijske kutije (električna struja); distribucijske konzole (električna struja); automatski uređaji za izdavanje nečega; ronilački uređaji; ronilačke maske; ronilačka odijela; zviždaljke za dozivanje pasa; električni uređaji za zatvaranje vrata; električni uređaji za otvaranje vrata; uređaji za doziranje; sušila za fotografske radove; krojački metri; uređaji za sušenje fotografija; uređaji za sušenje fotografskih snimaka; električni kanali; uređaji za umonžavanje računalnih programa; dinamometri; tamponi za uši; tamponi za uši prilikom ronjenja; uređaji za montiranje kinematografskih filmova; pješčani satovi; ovoskopi; komutacijski električni uređaji; aparati za elektrolučno rezanje; aparati za elektrolučno zavarivanje; električni uređaji za privlačenje i uništavanje insekata; električna zvonca za vrata; električni uređaji za daljinsko upravljanje industrijskim operacijama; mjerači električnih gubitaka; električni aparati za zavarivanje; električni aparati za zavarivanje plastične ambalaže; električni vodovi; elektrificirane ograde; električne tračnice za postavljanje projektora; elektrodinamički

uređajizadaljinsko upravljanje željezničkim skretnicama; elektrodinamički uređaji za daljinsko upravljanje signalima; elektrolitičke kade; elektromagnetske zavojnice; elektromagnetski prekidači; elektronički podsjetnici; elektroničke oglasne ploče; elektroničke olovke za jedinice za vizualno prikazivanje; džepni elektronički prevoditelji; elektroničke publikacije (za skidanje sudaljenogračunala); elektroničkenaljepnice za prodajnu robu; uređaji za galvanoplastiku; magnetski kodirane kartice; uređaji za povećanje (fotografska djelatnost); epidijaskopi; ergometri; svjetlomjeri (ekspozimetri); navlake za cvikere; lančići za cvikere; uzice za cvikere; okviri za cvikere; cvikeri; okulari; sjenila za oči (optika); telefaksi; detektori lažnog novca; kabeli s optičkim vlaknima; naprave za rezanje filmova; osvijetljene filmske vrpce; filtri za fotografske potrebe; filtri za maske za disanje; filtri za ultraljubičaste zrake za fotografsku djelatnost; dojavljivači požara; protupožarni pijuci; protupožarni pokrivači; protupožarni brodovi crpke; protupožarne crpke; protupožarni izlazi; uređaji za gašenje požara; protupožarni raspršivači; flešlampe (fotografska djelatnost); žmigavci (svjetlosna signalizacija); fleševi (fotografska djelatnost); električna glačala; pojasevi za kupanje i plivanje; diskete, savitljive; fluorescentni zasloni (ekrani); signali za maglu, neeksplozivni; uređaji za analizu hrane; okviri za dijapozitive; frekvencmetri; automati za izdavanje goriva za servisne stanice; specijalni namještaj za laboratorije; žica za osigurače; osigurači; galeniti (detektori); galvanske baterije; galvanski članci; uređaji za galvanizaciju; galvanometri; odjeća za zaštitu od vatre; uređaji za analizu plina; pokazivači razine goriva; automati za izdavanje goriva za benzinske stanice; gazometri; etaloni (mjerila); genski čipovi; staklo obloženo vodljivima slojem; uređaji za glaziranje fotografskih snimaka; rukavice za zaštitu od X-zraka u industriji; rukavice za zaštitu na radu; naočale za sport; rešetke za električne akumulatore; elektrotermički uvijači za kosu; snimači za tvrde diskove; video snimači za tvrde diskove; vrpce za čišćenje glava čitača; slušalice (kacige sa slušalicama); uređaji za reguliranje topline; heliografski uređaji; sprave za označavanje ruba na suknjama pri krojenju; visokonaponske baterije; visokofrekvencijski uređaji; nosači električnih svitaka; hologrami; lijevci razglasa; hidrometri; higrometri; identifikacijski omotači za električne žice; identifikacijske žice za električne vodove; identifikacijske magnetne kartice; električni uređaji za daljinsko paljenje; inkubatori za bakterijsku kulturu; električni indikatori; električni induktori; instrumenti s povećalom; kartice sa integriranim krugovima (pametne kartice); integrirani krugovi; uređaji za međukomunikacije; sučelja za računala; električni inverteri; strojevi za fakturiranje; aparati za ionizaciju koji nisu za obradu zraka; gabariti (mjerni instrumenti); glazbeni automati koji se pokreću uz prethodno plaćanje; mjenjači doskova za računala; spojne kutije za električnu energiju; spojni naglavci za električne

kabele; uređaji za bilježenje pređenih kilometara vozila; koljenice za radnike; laboratorijski poslužavnici; mjerači gustoće mlijeka; laktometri; laseri za nemedicinske potrebe; dopunske leće; objektivi za astrofotografiju; vage za pisma; niveliri; mjernički kolčići; instrumenti za postizanje vodoravnosti; instrumenti za provjeru vodoravnosti; pojasevi za spašavanje; prsluci za spašavanje; plutače za spašavanje; mreže za spašavanje; uređaji za spašavanje; uređaji za pružanje pomoći; skele za spašavanje; svijetlovodna vlakna; regulatori svijetla; gromobrani; otpori za rasvjetne uređaje; ograničivači (električna struja); električne brave; brzinomjeri za brodove; razglasi; optički instrumenti za prikazivanje povećanih slika na ekranu; magnetne podloge za podatke; magnetski diskovi; magnetni uređaji za kodiranje; uređaji s magnetnom vrpcom za računala; magnetne vrpce; magnetne žice; magneti; povećala (optika); električni uređaji za skidanje šminke; pomorski kompasi; ubinomjeri; plutače za obilježavanje; crtala uzdužnih crta; stupovi za bežičnu telefoniju; materijal za električne spojeve (žice ili kablovi); instrumenti i strojevi za ispitivanje materijala; matematički instrumenti; instrumenti za mjerenje; mjerni pribor; električni aparati za mjerenje; posude označenim stupnjevima za mjerenje; mjerni instrumenti; žličice za doziranje; mehanički natpisi firmi; mehanizmi za uređaje pokretane putem kovanice; mehanizmi automata koji se pokreću uz prethodno plaćanje; megafoni; libele sa živom; detektori metalnih predmeta za industrijske ili vojne svrhe; baloni za meteorološke potrebe; meteorološki instrumenti; metronomi; mikrometri (palmeri); mikrometarski vijci za optičke instrumente; mikrofoni; mikroprocesori; mikroskopi; mikrotomi; ogledala (optika); ogledala za nadziranje radova; modemi; uređaji za brojenje i razvrstavanje novca; električni uređaji za nadzor; monitori (računalna oprema); monitori (računalni programi); automatske crpke za gašenje požara; računalni miš; podloge za računalne miševe; nautički uređaji i instrumenti; uređaji za pomorsku signalizaciju; navigacijski uređaji za vozila (putna računala); navigacijski instrumenti; gramofonske igle; svjetleće cijevi za reklame; mreže za zaštitu od nezgoda; štikaljke za nos za ronioce i plivače; prijenosna računala; objektivi (optika); instrumenti za promatranje; oktanti (tehnički pribor); ommetri; optički uređaji i instrumenti; optički čitači; optički kondenzatori; podloge za optičke podatke; optički diskovi; optička stakla; optičarski proizvodi; optičke svjetiljke; optičke leće; oscilografi; peći za laboratorijske eksperimente; uređaji za pretakanje kisika; ozonizatori; uređaji za mjerenje trajanja parkiranja; akceleratori čestica; ubrzivači čestica (akceleatori); instrumenti za brojenje koraka (podometri); prozorčići s povećalom na vratima; periskopi; osobni stereo uređaji; gramofonske ploče; fotokopirni uređaji (fotografski, elektrostatički, termički); fotometri; uređaji za fototelegrafiju; fotočelije; uređaji i

instrumenti za fiziku; kapaljke; mjerne letve za mjerenje zemljišta; planimetri; ploče za akumulatore; digitalna crtala (ploteri); utičnice, priključnice i drugi električni kontakti; olovo za viske; visci; džepni kalkulatori; polarimetri; brojači poštanskih maraka; točne vage za vaganje novca; aparati za točno mjerenje; pokazivači tlaka za ventile (sigurnosni čepovi); manometri; uređaji za bilježenje tlaka; aparati za mjerenje tlaka; tiskani krugovi; pisači za računala; prizme (optika); sonde za znanstvene potrebe; projektori; ekrani za projiciranje; uređaji za zaštitu od rengenskih zraka koji nisu za medicinske potrebe; uređaji za osobnu zaštitu od nesretnih slučajeva; zaštitne kacige; sportske zaštitne kacige; zaštitne maske; specijalni zaštitni kombinezoni za avijatičare; kutomjeri (mjerni instrumenti); uredski strojevi za bušene kartice; dugmad za zvonca; pirometri; pokazivači količine; radari; radiopageri (dojavnici); radiološki uređaji za industrijske potrebe; radiološki zaslони za industrijske potrebe; t.s.f uređaji (radiouređaji); radiotelegrafski uređaji; radiotelefonski uređaji; uređaji za sigurnost u eljezničkom prometu; čitači (informatika); gramofoni; reflektirajuće ploče na odjeći za zaštitu u prometu; refraktometri; refraktori; električni kontrolni uređaji; električni releji; uređaji za daljinsko upravljanje; električni otpornici; respiratori za filtriranje zraka; maske za disanje (ne za umjetno disanje); lutke za vježbanje prve pomoći; retorte; stalci za retorte; obrtometri (tahometri); reostati; cestovni znaci, svjetleći ili mehanički; rašlje za otkrivanje vode; rengenski uređaji za nemedicinske potrebe; ravnala (mjerni instrumenti); metri (mjerni pribor); saharometri; sigurnosno remenje (osim za sjedala u vozilima ili za sportsku opremu); cerade za spašavanje; salinometri; navigacijski uređaji posredstvom satelita; sateliti za znanstvene potrebe; vage; skeneri (oprema za obradu podataka); zaslони na objektivima (fotografija); rasteri za fotografske; sprave za mjerenje provrta; samoregulirajuće crpke za gorivo; poluvodiči; niveliri s dalekozorom; omotači za električne kabele; obuća za zaštitu od nezgoda, radijacije i vatre; okidači (fotografija); otvori na objektivima fotografskih aparata (blende); optički nišani za vatreno oružje; signalna zvonca; signalne svjetiljke; plutače za signalizaciju; signalizacijski panoi (svjetleći ili mehanički); signalne zviždaljke; svjetlosna ili mehanička signalizacija; natpisi firmi, svjetleći; simulatori za upravljanje vozilom ili za kontrolu vozila; sirene (zvučni signali); uređaji za pokazivanje nagiba; dvokraki šestari; mjerači nagiba; detektori dima; električno grijane čarape; sunčane baterije; maske za zavarivače; električni uređaji za zavarivanje; sonari; zvučni alarmi; instrumenti za lociranje zvuka; uređaji za snimanje zvuka; nosači zvučnih snimaka; vrpce za snimanje zvuka; uređaji za reprodukciju zvuka; uređaji za prijenos zvuka; uređaji i strojevi za sondiranje; olovo za dubinomjere; konopci za dubinomjere; štitnici od iskri; megafoni; navlake za

naočale; okviri za naočale; stakla za naočale; naočale (optika); spektrografi; spektroskopi; kontrolnici brzine vozila; brzinomjeri; instrumenti za mjerenje brzine (fotografija); regulatori brzine za gramofone; sferometri; libele; namatači za fotografsku djealatnost; protupožarne mlaznice; regulatori scenske rasvjete; nogari za fotografske aparate; kabeli za pokretanje motora; vage sa polugom; uređaji i instrumenti za automatsko upravljanje vozilima; stereoskopi; stereoskopski aparati; destilacijske posude za laboratorijske pokuse; sulfidometri; sunčane naočale; geodetski uređaji i instrumenti; geodetski lanci za zemljomjerstvo; instrumenti za mjerenje zemljišta; pojasevi za plivanje; prsluci za plivanje; priključne ploče; kutije s poklopićem (električna struja); električne sklopke (prekidači); tahometri; magnetofoni s magnetnim vrpčama; taksimetri; aparati za obuku; štitnici za zube; telegrafске žice; telegrafski uređaji; telemetri; telefonski uređaji; telefonske sušalice; telefonski predajnici; telefonske žice; teleprompteri za tv spikere; daljinski prekidači; teleskopi; daljinski pisači; televizori; pokazivači temperature; električni terminali; epruvete; nemedicinski uređaji za analizu; električni uređaji protiv krađe; teodoliti; termionske svjetiljke i cijevi; termionski ventili; nemedicinski toplomjeri; termostati; termostati za vozila; povećala za vlakna; automatski uređaji za izdavanje karata; uređaji za bilježenje vremena (satovi); uređaji za zapisivanje vremena; automatski vremenski prekidači; akustične poluge za gramofone; zbrajači (strojevi); električni transformatori; elektronički tranzistori; telekomunikacijski odašiljači; odašiljači elektroničkih signala; predajni telefonski uređaji; dijapozitivi; dijaprojektori; tronošci za fotografske aparate; prijemnici za televizijske aparate; okretna automatska vratašca; urometri; vakuummetri; vakuumske cijevi (radio); variometri; trokuti za signalizaciju vozila u kvaru; radiouređaji za vozila; noniji (sprave); videokasete; kazete za videoigre; magnetoskopi; videoekrani; videofoni; videovrpce; fotografski viziri; viskozimetri; regulatori napona za vozila; regulatori protiv strujnog preopterećenja; voltmetri; glasački strojevi; silicijeve pločice za integrirane krugove; toki-voki uređaji; kade za ispiranje fotografija; pokazivači razine vode; valomjeri (frekvencometri); decimalne vage; uređaji i instrumenti za vaganje; strojevi za vaganje; utezi; električni aparatiza zavarivanje; elektrode za zavarivanje; zvučni dojavljivači; vjetrokazi (uređaji koji pokazuju smjer vjetra); električne stezaljke; električne žice; programi za obradu teksta; zaštitni zaslani na licu radnika; podloge za šaku za rad s informatičkom opremom; osvijetljeni rendgenski filmovi; rendgenski snimci za nemedicinske potrebe; aparati i postrojenja za proizvodnju x zraka za nemedicinske potrebe; rendgenske cijevi za nemedicinske potrebe; prijenosni telefoni.

16

Ploče s adresama za strojeve za adresiranje; klišeji, pečati s adresama; strojevi za tiskanje adresa; ljepljive trake za papirnate proizvode ili za kućanstvo; trake, ljepljive za papirnate proizvode ili za kućanstvo; držači ljepljivih traka; ljepljive tvar za papirnate proizvode iz kućanstvo; papirnate ili kartonske podloge za plakate; kalendari (godišnjaci); obavijesti (papirni proizvodi); uređaji za lijepljenje fotografija; vodene boje (akvareli); poklopci za sobne akvarije; građevinske makete; zdjelice za boje; atlas; pelene papirnate ili celulozne za jednokratnu upotrebu; pelene gaćice papirnate ili celulozne za jednokratnu upotrebu; papirnate ili celulozne pelene za jednokratnu upotrebu; vrećice za kuhanje u mikrovalnim pećnicama; vrećice od papira ili plastike za ambalažu; kuglice za kemijske olovke; pršnjaci, papirni (djeci oko vrata protiv prljanja); trake za uvez; biološki uzorci za mikroskopiju (obrazovni materijal); školske ploče; upijači (bugačice); nacrti; aparati i strojevi za uvezivanje (uredski pribor); uvezi (korice); pribor za uveze; stalci za pridržavanje knjiga; knjižice (putovnice, radne knjižice itd.); oznake za stranice u knjigama; knjige; kartonski ili papirni omoti za boce; omotači za boce, papirni ili kartonski; kartonske ili papirne kutije; kutije za papirnate proizvode (uredske potrepštine); računske tablice; kalendari; platno za slike; karbon papir; ljepljiva (karton); kartonski proizvodi; kartonske cijevi; kutije za pečate; katalogi; kreda za litografiju; držači krede; nastavci za kredu; ugljen za crtanje; karte; štapići za pokazivanje sadržaja na ploči (neelektrični); kromolitografija; prsteni za cigare; pločice s hvataljkom za listove papira; papirni podmetači za boce; novine sa stripovima; šestari za crtanje; Slagarski okviri (tiskarstvo); Papirne vrećice (konusne); papir za kopiranje; korektori, tekući (uredski pribor); tinta za ispravljanje; papirni omoti (korice); posudice od papira za vrhnje; neelektrične preše za kreditne kartice; uređaji za ručno umnožavanje na staklo ili drvo; dijagrami; fascikli (papirni proizvodi); spravice za plastificiranje isprava; papir za ormare (parfimirani ili neparfimirani); T ravnala za crtanje; crtače daske; instrumenti za crtanje; pribor za crtanje; blokovi za crtanje; pera za izvlačenje crta; čavlići s plosnom glavom (rajsnedli); kutomjeri za crtanje; crtači pribor; uređaji za ručno umnožavanje; gumene trakice za povezivanje spisa; papir za elektrokardiografiju; klišeji za galvanoplastiku; modeli za izradu veza; ploče za graviranje; gravirani umjetnički predmeti; gravure; uredski strojevi za zatvaranje omotnica; omotnice (papirni proizvodi); proizvodi za brisanje; šablone za brisanje; noževi za bakroreze; bakrorezi; tkanina za uvezivanje; toaletni, papirni ubrusi; figurice od kaširanog papira; košuljice za spine; filter-papir; filtrirni papir; napršnjaci, gumeni (uredski pribor); zastavice, papirne; omoti za isprave; omoti za papire; obrasci; nalivpera; strojevi za frankiranje;

krivuljari (pribor za crtanje krivulja); kipići od kaširanog papira; vreće za smeće, papirnate ili plastične; zemljovidi (zemljopisne karte); ljepila za papirnate proizvode ili za kućanstvo; gumeno ljepilo za papirnate proizvode ili za kućanstvo; češljevi za pravljenje imitacija mramora; grafičke slike; grafičke reprodukcije; čestitke; gumirano platno za papirnate proizvode; gumirane trake (papirni proizvodi); ručne naprave zastavljanje naljepnica; oslonci slikarima za ruku; džepne maramice, papirnate; šablone za ručno pisanje; kartonske kutije za šešire; hektografi; histološki uzorci (obrazovni materijal); korice za blokove čekovima; stalci za pečate; ličilački valjci; indeksne kartice; popisi predstava (repertoari); tuš (boja); akvariji za stanove; terariji za stanove; tinta; tintani štapići; posude za tintu; pečatni jastučići; vrpce natopljen tintom; vrpce natopljene tintom za pisače računala; tkanina namočena bojom za uređaje za umnožavanje; platno namočeno bojom za uređaje za umnožavanje; tintarnice; riblje ljepilo za papirnate proizvode ili za kućanstvo; naljepnice ne od tkanine; registri (knjige); košare za pisma; litografski kamen; litografski umjetnički predmeti; litografije; korice za neuvezane časopise; svjetleći papir; časopisi (revije); blokovi (povezani listovi papira); priručnici; kreda za obilježavanje; podlošci za pivske čaše; uređaji i strojevi za umnožavanje; glina za modeliranje; materijali za modeliranje; vosak za modeliranje (ne za zubarstvo); kvasilice (uredski pribor); kvasilice za marke (uredski pribor); čestitke s glazbom; papirni ubrusi za skidanje šminke; okružnice; novine; pera za pisanje; zlatna pera za pisanje; blokovi; numeratori; slagarski okviri (tiskarstvo); tiskarska ravnala; bušilice za uredske potrebe; uredski pribor (osim namještaja); oleografija; ambalaža od škroba; blokovi (papirni proizvodi); kutije za slikarske boje (školski pribor); kistovi; slikarske četke; slikarski stalci; umjetničke slike, uokvirene ili neuokvirene; palete, slikarske; brošure; pantografi (pribor za precrtavanje); papir; kvačice (uredski pribor); papirni filteri za kavu; noževi za papir (uredski pribor); papir za radiograme; papir za uređaje za snimanje; trake, papirnate; papirni pečati; listovi (papirni proizvodi); uredski strojevi za rezanje papira; papirnate trake ili kartice za upis računalnih programa; spojnice za papire; papir, kasirani; pergament papir; džepići za putovnice; paste; krojevi za šivanje; krojevi za šivanje odjeće; pernice; kopče držala za pera; brisači pera za pisanje; nastavci za olovke; tehničke olovke; grafitni ulošci za olovke; šiljila za olovke, električni ili neelektrični; strojevi za šiljenje olovaka električni ili neelektrični; olovke; držala za pera; pera (uredski pribor); bušene kartice za tkalačke stanove; časopisi (periodike); fotografske; stalci za fotografije; fotografije; slike; plakati, papirni ili kartonski; stolni kompleti od papira; plastični film sa mjehurićima za zamatanje ili pakiranje; omotači, plastični, prijanjajući i rastezljivi za paletizaciju; plastični omotači

za pakiranje; plastična masa za modeliranje; portreti; poštanske marke; poštanske dopisnice; plakati (poster); tiskanice (tiskane stvari); tiskarski proizvodi; publikacije; satnice, tiskane (vozniređovi); filter tkanine za tiskarstvo, netekstilne; ravnala, mala za tiskarstvo; tiskarska slova; prenosive tiskare (uredski pribor); klišeji; prospekti; bušilice za papir (uredski pribor); valjci pisačkih strojeva; gumice za brisanje; školska oprema; uredski fascikli; stvari za pečačenje; uredski strojevi za pečačenje; poštanski pečati; krušno tijesto za pečačenje; vosak za pečačenje; pečati; samoljepljive trake za papirnate proizvode ili za kućanstvo; listovi prerađene celuloze za ambalažu; natpisi na papiru ili kartonu; srebrni papir; olovke od škriļevca; pjesmarice; držači vrpce natopljenih tintom; ravnala, četvrtasta; jastučići za pečate; podloge za stavljanje pečata; pečati; stalci za pera i olovke; spajalice; uredske spravice za stavljanje spajalica; škrobno ljepilo za papirnate proizvode ili za kućanstvo; papirni pribor; čelična slova; čelična pera; navlake za krojeve; šablone; matrice za umnažanje (šablone); šablone (papirni proizvodi); samoljepljivi proizvodi za papirnice; uski stoljnaci od papira; stolno rublje, papirno; papirni koluti za stolove; stolni ubrusi, papirni; jahači za kartotečne kartice; kreda za krojačke potrebe; krojačke

krede; oprema za obučavanje (osim aparata); globusi (zemaljske kugle); ulaznice, vozne karte, birački listići i slični proizvodi; higijenski papir; ručnici, papirni; tkanina za precrtavanje; sprave za izradu nacrtā; paus-papir; precrtane slike; papir, prozirni; plitice za brojenje i razvrstavanje sitnog novca; tipografski znakovi (brojke i slova); tipke pisačkih strojeva; vrpce za pisače strojeve; pisači strojevi, električni ili neelektrični; uređaji za ukrašavanje vinjetama; listovi od viskoze za ambalažu; voštani papir; karton od drvene kaše; papir od drva; papir za ambalažu; koluti za pridržavanje pisačkog pribora; brisala za ploče za pisanje; kistovi za

pisanje; kutije s priborom za pisanje; mape za pisanje; kreda za pisanje; sprave za pisanje; pisači pribor; bilježnice; podlošci za pisanje; pločice za pisanje; podmetači za pisanje; papir Xuan (za slikare i kineski krasopis).

28

Zračni pištolji (igračke); streljivo za pištolje s bojom (sportski pribor); automatski strojevi za zabavu koji se pokreću uz prethodno plaćanje; aparati za elektroničke igre koji se ne koriste samo uz televizijski prijamnik; aparati za gimnastiku; luk (pribor za gađanje lukom); umjetne meke za pecanje; umjetni snijeg za božićna drvca; automatske igre koje se ne koriste samo uz televizijski prijamnik; triktrak (igra s kockicama i s figuricama za damu); navlake za skije i daske za surfanje; lopte za igru; rukavice za bejzbol; palice za igre; rukavice za kriket (oprema za igre); zvončići za božićna drvca;

biljarske kuglice; kožnati komadići za vrhove biljarskih štapova; biljarski štapovi; biljarske naprave za bilježenje bodova za biljar; rubovi biljarskih stolova; biljarski stolovi; bingo kartice; čepovi (plovci) mamci za pecanje; signalizatori dodira (pecački pribor); zračnice za lopte za igru; stolne igre; saonice za utrke (bopsleji); daske za potbušno plivanje; sprave za jačanje mišića; kuglanje (uređaji i mehanizmi za kuglanje); lukovi za gađanje; boksačke rukavice; građevinski elementi (igračke); graditeljske igre; mrežice za leptire; držači svjećica za božićna drvca; upaljači za pištolje (igračke); kreda za biljarske štapove; ploče za igranje dame; pribor za igranje dame; šah; ploče za igranje šaha; gimnastičke potezaljke; postolja za božićna drvca; božićna drvca od sintetičkog materijala; naprave za gađanje glinenih golubova; glineni golubovi (mete); remeni za penjanje; biljarski stolovi koji se upotrebljavaju uz prethodno plaćanje; konfeti; pribor za mađioničare; žetoni za igre; vrše (ribarske naprave); torbe za kriket; pehari za nagrade u igrama; strelice; kockice za kockanje; diskovi za sport; naprava za stavljanje na mjesto busena s travom u golfu; lutke; krevetići za lutke; odjeća za lutke; bočice s dudom za lutke; kućice za lutke; sobe za lutke; domino; ručke (gimnastičke sprave); bridovi skija; zaštita za laktove (sportski pribor); elektronske mete za igru; bomboni petarde; jašionica; rukavice za mačevanje; maske za mačevanje; oružje za mačevanje; udice; pribor za pecanje; peraje za plivače; plovci za pecanje; leteće ploče (igračke); floreti za mačevanje (vrsta mačeva); rukavice za igru; torbe za štapove za golf, sa ili bez kotačića; štapovi za golf; rukavice za golf; čvrste niti za pecanje (flaks); strune od ovčjih crijeva za rekete; jedrilice (letjelice), remeni za daske s jedrom; puške za izbacivanje harpuna (sportski pribor); palice za hokej; konjske potkove za igru; vapci za lov; sklizaljke za led; koturaljke s kotačićima u nizu; pazle; kaleidoskopi; motovila za papirnate zmajevе; papirnati zmajevi; zaštita za koljena (sportski pribor); vrećaste mreže za pecanje; pecačke niti; mamci za lov i ribolov; sprave za tjelesne vježbe; ma-jong (kineska igra); kuglice za igru (špekule); marionete (kazališne lutke); jربولi za daske s jedrom; muški zaštitnici (pokurnjak); mobilni (igračke sastavljene od više elemenata koji trepere uz najmanje strujanje zraka); mreže (sportski pribor); kuglanje (igra); kotiljon (ples), oprema za kotiljon; ukrasi za božićna drvca (osim rasvjetnih tijela i slatkiša); pištolji s bojom (sportski pribor); penjanje (pribor protiv sklizanja pri penjanju); društvene igre; praskavi detonatori (igračke); pinjata; baloni za igru; kugle za igru; igraće karte; plišane igraće; varke (predmeti za prijeveru za zabavu); zaštitne ispune za sportsku odjeću (jastučići); boksačke vreće; pločice za igru (pakovi); reketi; vozila s daljinskim upravljanjem (igračke); igraće za grickanje (kod nicanja zubi); bubnjevi na štapovima za pecanje; koluti (kompleti kolutova); konji-ljuljačke (igračke); štapovi za pecanje; koturaljke; valjci bicikla za treniranje na mjestu; smola za atletičare; okretne ploče za rulet; daske s jedrima, za vodu; vozila (mali modeli vozila); romobili (igračke); strugaljke za skije; tuljanova koža za oblaganje

skija; zaštita za cjevanice (sportski pribor); loptice za badminton; daske s valjčićima (skejtbordi); čizmice sa sklizaljka; kopče za skije; skije; biljarski čunjevi (kiljevi); sanjke (sportski artikli); tobogani (igra); pračke (sportski artikli); snježne kugle; reketi za snijeg (krplje); sapunica (igračke za pravljenje mjehurića od sapunice); obloge za skije; zvrkovi (igračke); odskočne daske (sportski artikli); startni blokovi (polazišta) za sport; bicikli za treniranje na mjestu; žice za rekete; daske za valove (surfing); skije za vodu (surfing); remeni za daske za surfanje; bazeni (predmeti za igru); njihaljke (ljuljačke); stolovi za sobni nogomet; stolovi za stolni tenis; mete za gađanje (ciljevi); plišani medvjedići; naprave za izbacivanje teniskih loptica; mrežica za tenis; kazališne maske; karnevalske maske; pištolji (igračke); vozila (igračke); igraće; igraće za kućne ljubimce; štapovi za mažoretkinje; skije za vodu; vosak za skije; remeni za dizače utega (sportski pribor).

(111) **BAZ036781** (181) 2013-05-28

(210) BAZ036781A (220) 2003-05-28

(151) 2008-06-09

(732) **Motorola, Inc. a Delaware corporation**
1303 E. Algonquin Road,
Schaumburg, IL 60196
US

(740) „Linea Sušić“ d.o.o.

(540)

GETVIAMOTO

(511)

09

Softver koji usmjerava i podržava tekstualnu i zvučnu komunikaciju preko bežičnih uređaja do softverski identifikovanih prostorno određenih lokacija, uključujući razna mjesta interesovanja, mjesta održavanja zabavnih, obrazovnih i javnih priredbi i događaja i lokacije komercijalnih ustanova.

38

Komunikacija putem mobilnih telefona, radio i telefonske pejdžing usluge; obezbjeđivanje telekomunikacijskih priključaka na globalnu kompjutersku mrežu putem kompjutera; obezbjeđivanje telekomunikacijskih priključaka na globalnu kompjutersku mrežu putem bežičnih komunikacijskih uređaja; elektronska pošta; elektronski prenos podataka i dokumenata putem kompjuterskih terminala; obezbjeđivanje multi – korisničkog pristupa kompjuterskim bazama podataka i veb – sajtovima.

(111) **BAZ036782** (181) 2013-05-28

(210) BAZ036782A (220) 2003-05-28

(151) 2008-06-09

(732) **Motorola, Inc. a Delaware corporation**
1303 E. Algonquin Road,
Schaumburg, IL 60196
US

(740) „Linea Sušić“ d.o.o.

(540)

FINDVIAMOTO

(511)

09

Softver za integriranje GPS podataka (podataka za globalno pozicioniranje preko satelita) radi upotrebe kod baza podataka u cilju podrške kompiliranja, skladištenja, pronalaženja i analiziranja podataka o lokacijama.

(111) **BAZ036783** (181) 2013-05-28

(210) BAZ036783A (220) 2003-05-28

(151) 2008-06-09

(732) **Motorola, Inc. a Delaware corporation**
1303 E. Algonquin Road,
Schaumburg, IL 60196
US

(740) „Linea Sušić“ d.o.o.

(540)

GOVIAMOTO

(511)

09

Softver za dekodiranje GPS podataka (podataka za globalno pozicioniranje preko satelita) za navigacione sisteme radi pružanja tekstualnih ili zvučnih informacija o trenutnom stanju i prognozi stanja u saobraćaju, kao i instrukcija za kretanje do određenih lokacija.

(111) **BAZ036784** (181) 2013-05-28

(210) BAZ036784A (220) 2003-05-28

(151) 2008-06-09

(732) **Motorola, Inc. a Delaware corporation**
1303 E. Algonquin Road,
Schaumburg, IL 60196
US

(740) „Linea Sušić“ d.o.o.

(540)

VIAMOTO

(511)

09

Paket softvera za dekodiranje GPS podataka (podataka za globalno pozicioniranje preko satelita) i integriranje dekodiranih GPS podataka (podataka za globalno pozicioniranje preko satelita) za upotrebu kod baza podataka radi podrške kod kompiliranja, skladištenja, pronalaženja, analiziranja i davanja podataka o lokacijama zvučnim putem ili tekstualnim porukama i radi podrške komunikaciji preko bežičnih uređaja do softverski identifikovanih prostorno određenih lokacija ili do pozivnih centara.

38

Komunikacija putem mobilnih telefona, radio i telefonske pejdžing usluge; obezbjeđivanje telekomunikacijskih priključaka na globalnu kompjutersku mrežu putem kompjutera; obezbjeđivanje telekomunikacijskih priključaka na globalnu kompjutersku mrežu putem bežičnih komunikacijskih uređaja; elektronska pošta; elektronski prenos podataka i dokumenata putem kompjuterskih terminala; obezbjeđivanje multi – korisničkog pristupa kompjuterskim bazama podataka i veb – sajtovima.

(111) **BAZ036785** (181) 2013-05-28

(210) BAZ036785A (220) 2003-05-28

(151) 2008-06-20

(732) **Zorluteks Tekstil Ticaret ve Sanayi Anonim Sirketi**
Vasif Cinar Cad. No. 91,
Sultanhamam Eminonu, Istanbul
TR

(740) „Linea Sušić“ d.o.o.

(591) crvena, bijela, siva

(540)



(531) 24.7; 26.4; 27.5; 29.1.

(511)

23

Konac i vlakna za tekstilnu upotrebu.

24

Tkanine i tekstilni proizvodi koji nisu obuhvaćeni drugim klasama; prekrivači za krevete i stolove.

25

Odjeća, obuća i pokrivala glave.

26

Čipke i vez, ukrasne trake i pantljike; dugmad, zakačke i okca, čiode i igle; vještačko cvijeće.

27

Ćilimi i tepisi, zastirači, asure, otirači, linileum i drugi proizvodi za prekrivanje podova; zidne tapete (izuzev od tkanina).

(111) **BAZ036789** (181) 2013-05-29

(210) BAZ036789A (220) 2003-05-29

(151) 2008-04-25

(732) **SONY BMG MUSIC ENTERTAINMENT**
550 Madison Avenue, New York,
New York 10022
US

(740) „INTELBIRO“ d.o.o.

(540)



(531)26.1; 26.7.

(511)

09

Audio i audio-vizuelni snimci uključujući fonografske ploče, nasnimljene magnetne trake, diskove, kasete i CD-romove; kompjuterski software; igrani filmovi.

(111) **BAZ036790** (181) 2013-05-30

(210) BAZ036790A (220) 2003-05-30

(151) 2008-04-18

(732) **PODRAVKA Prehrambena industrija d.d.**
ul. Ante Starčevića 32, 48000
Koprivnica
HR

(740) „INTELBIRO“ d.o.o.

(591) crvena, bijela

(540)



(531) 2.9; 24.1; 26.4; 27.5; 29.1.

(511)

05

Dijetetski proizvodi za medicinske potrebe; dječja hrana.

29

Meso, riba, perad i divljač; mesni ekstrakti; konzervirano, sušeno i kuhano voće i povrće; hladetina (želei), džemovi, kompoti; jaja, mlijeko i mliječni proizvodi; jestiva ulja i masti.

30

Kava, čaj, kakao, šećer, riža, tapioka, sago, nadomjesci kave; brašno i proizvodi od žitarica, kruh, kolači, slastice; bomboni; sladoled; med, sirup od melase; kvasac, prašak za dizanje; sol, slačica (senf); ocat, umaci (začini), mirodije, led za hlađenje.

32

Bezalkoholna pića, pivo svijetlo i crno, mineralne i soda vode, sirupi i drugi preparati za proizvodnju pića.

35

Oglašavanje i reklamiranje; vođenje komercijalnih poslova; komercijalna administracija; uredski poslovi.

(111) **BAZ036791** (181) 2013-06-03

(210) BAZ036791A (220) 2003-06-03

(151) 2008-05-06

(300) CA
 2002-12-06
 1,161.646

(732) **Entertainment AB Funding LLC**
85 Broad Street, New York, New
York, United States 10004
US

(740) Dragan Mićunović

(540)



(531)27.5

(511)

41

Obuka; proizvodnja, prezentacija, prikazivanje i iznajmljivanje radio ili televizijskih programa, kinematografski filmovi, filmovi, zvučno snimanja, video snimanja, konverzioni kompaktni diskovi, CD-ROM-ovi i patroni za upotrebu sa elektronskim igrarima; usluge iskorištavanja dvorana za igre; usluge zabavnih parkova; organizacija natječaja; organizacija, proizvodnja i prezentacija spektakla i predstava; koncertne usluge; organizacija izložbi za kulturne, zabavne i odgojne svrhe; organizacija muzičkih događaja; rezervacija karti za zabavu, sportske događaje i izložbe; opskrba kinodvorana i teatarskih objekata; filmsko, zvučno i video snimanje, usluge modifikovanja i prikazivanja; izdavanje; objavljivanje štampanih materijala, knjiga i periodičnih publikacija; objavljivanje i priprema zabave korišćenje kompjuterom; usluge pozorišnog posredovanja; usluge upravljanja i posredovanja za izvođače-umjetnike; klubovi obožavalaca.

(111) **BAZ036792** (181) 2013-06-03

(210) BAZ036792A (220) 2003-06-03

(151) 2008-05-06

(732) **Entertainment AB Funding LLC**
85 Broad Street, New York, New
York, United States 10004
US

(740) Dragan Mićunović

(540)



(531)27.5

(511)

41

Razonoda; obuka; proizvodnja, prezentacija, prikazivanje i iznajmljivanje radio i televizijskih programa, kinematografski filmovi, filmovi, zvučno snimanje, video snimanje, konverzioniki kompakt diskovi, CD-ROM-ovii patroni za upotrebu sa elektronskim igrama; usluge iskorištavanja dvorana za igre; usluge zabavnih parkova; organizacija natječaja; organizacija, proizvodnja i prezentacija spektakla i predstava; koncertne usluge; organizacija izložbi za kulturne, zabavne i odgojne svrhe; organizacija muzičkih događaja; rezervacija karti za zabavu, sportske događaje i izložbe; opskrba kinodvorana i teatarskih objekata; filmsko, zvučno i video snimanje, usluge modifikovanja i prikazivanja; izdavanje; objavljivanje štampanih materijala, knjiga i periodičnih publikacija; objavljivanje i priprema zabave korišćenje kompjuterom; usluge pozorišnog posredovanja; usluge upravljanja i posredovanja za izvođače-umjetnike; klubovi obožavalaca.

(111) **BAZ036794** (181) 2013-06-05

(210) BAZ036794A (220) 2003-06-05

(151) 2008-05-12

(732) **NSK Ltd.**
6-3, Osaki 1-chome, Shinagawa-ku,
Tokyo
JP

(740) „INTELBIRO“ d.o.o.

(540)



(531) 26.1; 27.5.

(511)

07

Mašine i dijelovi za mašine; motori i uključujući motore s direktnim prijenosom, dijelovi motora (izuzev za kopnena vozila); mašinske spojke i prijenosni uređaji (izuzev za kopnena vozila); ležajevi uključujući kotrljajuće ležajeve, klizne ležajeve, ležajevi sa aksijalnim pomjeranjem; mehaničke zaptivke za ležajeve; kućišta ležajeva; klizno ležište; oslonci vretena; jedinice za vreteno; kuglasti vijci; stolovi za pozicioniranje, podioni stolovi; aktuatori; lubrikatori za podmazivanje masnom maglom; svi ostali dijelovi mašina (izuzev za kopnena vozila); poljoprivredne naprave osim onih koje se pokreću ručno; inkubatori za jaja.

12

Vozila; aparati za kretanje po zemlji, po vodi ili po zraku; ležaji; ležaji za točkove; ležaji za vodenu pumpu; ležaji za otpuštanje kvačila; ležaji glavčine motora; prijenosni uređaji; upravljački uređaji; spojevi; poluge stabilizatora; jednosmjernakvačila; svi ostali dijelovi za kopnena vozila.

(111) **BAZ036797** (181) 2013-06-06

(210) BAZ036797A (220) 2003-06-06

(151) 2008-05-14

(732) **ADRIS GRUPA d.d.**
Obala Vladimira Nazora 1, 52210
Rovinj
HR

(740) Nedim Krilić

(540)

ADRIS

(511)

34

Duhan, pribor za pušaće, šibice.

35

Oglašavanje i reklamiranje; vođenje komercijalnih poslova; komercijalna administracija; uredski poslovi.

36

Osiguranje; financijski poslovi; monetarni poslovi; upravljanje nekretninama.

37

Izgradnja; popravci; usluge postavljanja.

38

Telekomunikacije.

39

Prijevoz; ambalažiranje i uskladištenje proizvoda; organiziranje putovanja.

40

Obrada materijala.

41

Obuka; stručno osposobljavanje; razonoda; sportske i kulturne djelatnosti.

42

Znanstvene i tehnološke usluge, kao i pripadajuće usluge istraživanja i koncepcije; usluge industrijskih analiza i istraživanja; koncepcija i razvoj računala i računalnih programa.

43

Usluge okrepe (hranjenje); privremeno primanje na stan.

44

Medicinske usluge; veterinarske usluge; higijenskanjega i njega ljepote za ljude ili za životinje; poljoprivredne, povrtlarske i šumarske usluge.

45

Pravne usluge, osobne i društvene usluge namijenjene za zadovoljenje ljudskih potreba; usluge sigurnosti za zaštitu imovine i ljudi.

(111) **BAZ036799** (181) 2013-06-06

(210) BAZ036799A (220) 2003-06-06

(151) 2008-05-12

(732) **YAMAHA CORPORATION**
10 - 1, Nakazawa - cho, Hamamatsu - shi,
Shizuoka
JP

(740) „Linea Sušić“ d.o.o.

(540)

YAMAHA

(531) 27.5

(511)

04

Industrijska ulja i masti; sredstva za podmazivanje; proizvodi za upijanje, vlaženje i vezanje prašine; goriva (uključujući benzin za motore) i rasvjetne tvari; svijeće, stijenjevi za svjetiljke; ulje za podmazivanje.

07

Strojevi i alatni strojevi; motori (osim motora za kopnena vozila); spojke, prenosni uređaji (osim onih za kopnena vozila); poljoprivredne naprave osim onih koje se pokreću ručno; inkubatori za jaja; brodski (vanpalubni) motori i njihovi dijelovi; brodski strojevi i njihovi dijelovi; ralice za snijeg i njihovi dijelovi; generatori i njihovi dijelovi; industrijski roboti (strojevi) i njihovi dijelovi; pokretna postolja za strojeve koja se montiraju na površini i njihovi dijelovi; višenamjenski strojevi i njihovi dijelovi; pumpe za vodu i njihovi dijelovi; dijelovi za strojeve.

12

Vozila; uređaji za kretanje po zemlji, po vodi ili po zraku; motocikli i njihovi dijelovi; skuteri i njihovi dijelovi; elektronski skuteri i njihovi dijelovi; bicikli i njihovi dijelovi; električni bicikli i njihovi dijelovi; bicikli na baterije i njihovi dijelovi; brodovi ili čamci za ličnu upotrebu i njihovi dijelovi; sva terenska vozila i njihovi dijelovi; vozila za kretanje po snijegu i njihovi dijelovi; automobili za golf i njihovi dijelovi; helikopteri bez posade za industrijsku upotrebu i njihovi dijelovi; trkaći automobili i njihovi dijelovi; invalidska kolica i njihovi dijelovi; invalidska kolica s baterijama i njihovi dijelovi; električne sprave za invalidska kolica; brodovi; čamci; motori za kopnena vozila.

(111) **BAZ036800** (181) 2013-06-06

(210) BAZ036800A (220) 2003-06-06

(151) 2008-05-12

(732) **Yamaha Hatsudoki Kabushiki Kaisha**
2500 Shingai, Iwata-shi, Shizuoka-
JP

(740) „Linea Sušić“ d.o.o.

(540)



(531) 11.1; 22.1; 26.1; 26.5.

(511)

04

Industrijska ulja i masti; sredstva za podmazivanje; proizvodi za upijanje, vlaženje i vezanje prašine; goriva (uključujući benzin za motore) i rasvjetne tvari; svijeće, stijenjevi za svjetiljke; ulje za podmazivanje.

07

Strojevi i alatni strojevi; motori (osim motora za kopnena vozila); spojke, prenosni uređaji (osim onih za kopnena vozila); poljoprivredne naprave osim onih koje se pokreću ručno; inkubatori za jaja; brodski (vanpalubni) motori i njihovi dijelovi; brodski strojevi i njihovi dijelovi; ralice za snijeg i njihovi dijelovi; generatori i njihovi dijelovi; industrijski roboti (strojevi) i njihovi dijelovi; pokretna postolja za strojeve koja se montiraju na površini i njihovi dijelovi; višenamjenski strojevi i njihovi dijelovi; pumpe za vodu i njihovi dijelovi; dijelovi za strojeve.

12

Vozila; uređaji za kretanje po zemlji, po vodi ili po zraku; motocikli i njihovi dijelovi; skuteri i njihovi dijelovi; elektronski skuteri i njihovi dijelovi; bicikli i njihovi dijelovi; električni bicikli i njihovi dijelovi; bicikli na baterije i njihovi dijelovi; brodovi ili čamci za ličnu upotrebu i njihovi

dijelovi; sva terenska vozila i njihovi dijelovi; vozila za kretanje po snijegu i njihovi dijelovi; automobili za golf i njihovi dijelovi; helikopteri bez posade za industrijsku upotrebu i njihovi dijelovi; trkaći automobili i njihovi dijelovi; invalidska kolica i njihovi dijelovi; invalidska kolica s baterijama i njihovi dijelovi; električne sprave za invalidska kolica; brodovi; čamci; motori za kopnena vozila.

(111) **BAZ036801** (181) 2013-06-06

(210) BAZ036801A (220) 2003-06-06

(151) 2008-05-07

(732) **Acer Incorporated**
7F, No.137, Sec. 2, Chien Kuo n. Rd.,
Taipei
TW

(740) Dr DIANA PROTIC-TKALČIĆ

(540)

ASPIRE

(511)

09

Kompjuteri, kompjuterski hardver i softver, monitori, tastature, printeri, skeneri, daljinski kontroleri, oprema i programi za mreže, uređaji za međumrežni rad.

(111) **BAZ036802** (181) 2013-06-06

(210) BAZ036802A (220) 2003-06-06

(151) 2008-05-09

(732) **Acer Incorporated**
7F, No.137, Sec. 2, Chien Kuo n. Rd.,
Taipei
TW

(740) Dr DIANA PROTIC-TKALČIĆ

(540)

ALTOS

(511)

09

Mikrokompjuteri, mikroprocesori, kompjuteri, kompjuterski programi, kompjuterski periferali, kompjuterski softver, snimljeni kompjuterski softver, kompjuterski hardver, serveri, noseći sistem, skeneri, kompjuterski monitori, kompjuterski printeri, pogonske jedinice za kompjuterske diskove, kompjuterske tastature, kartice za kompjuterske faks modeme, kompjuterske interfejs kartice, kompjuterska memorija, koncentratori, preklopnici i usmjerivači za kompjuterske mreže, miševi, diskete, oprema i programi za mreže, uređaji za međumrežni rad.

(111) **BAZ036803** (181) 2013-06-06

(210) BAZ036803A (220) 2003-06-06

(151) 2008-05-09

(732) **Acer Incorporated**
7F, No.137, Sec. 2, Chien Kuo n. Rd.,
Taipei
TW

(740) Dr DIANA PROTIĆ-TKALČIĆ

(540)

VERITON

(511)

09

Kompjuterski hardver i softver; kompjuteri; monitori; tastature; miševi; pogonske jedinice za kompjuterske diskove; pogonske jedinice za kompakt diskove; kompjuterski periferali; prekidači; oprema i programi za mreže; uređaji za međumrežni rad; štampane ploče i interfejs kartice; dijelovi i oprema za svu prethodno navedenu robu; kompjuterski programi.

(111) **BAZ036805** (181) 2013-06-06

(210) BAZ036805A (220) 2003-06-06

(151) 2008-05-08

(732) **Acer Incorporated**
7F, No.137, Sec. 2, Chien Kuo n. Rd.,
Taipei
TW

(740) Dr DIANA PROTIĆ-TKALČIĆ

(540)

TRAVELMATE

(511)

09

Portabilni kompjuteri, uključujući notebook kompjutere i laptop kompjutere; terminali za nos podataka; kompjuterski miševi.

(111) **BAZ036808** (181) 2013-06-10

(210) BAZ036808A (220) 2003-06-10

(151) 2008-05-28

(732) **SHIMANO INC.**
3-77 Oimatsu-Cho, Sakai, Osaka
JP

(740) „INTELBIRO“ d.o.o.

(540)

DURA-ACE

(511)

12

Bicikli, dijelovi i pribor za bicikle, naročito: glavčine, glavčine zupčanika s unutarnjim zupčanjem, glavčine dinamo mašina za bicikla, brzootpuštajuće poluge glavčina, otpuštajuće poluge zupčanika, poluge za mijenjanje brzina, pomjerač lanca na prednjem mjenjaču brzina, pomjerač lanca na stražnjem mjenjaču brzina, vodilice za lance, točkići za slobodno okretanje, točak za lanac, remenice, lanci, štitnici lanaca, kaišno kvačilo, poluge pedala, setovi poluga pedala, lančani valjak, pedale, ručice, kočione poluge, prednje kočnice, stražnje kočnice, kočioni kablovi, kočnička papuča, naplaci, točkovi, žice na točkovima, snopovi žica na točkovima,

donja konzola, stubovi sjedišta, naprava za brzo podešavanje visine sjedišta, djelovi za spajanje viljuške bicikla sa ramom, amortizeri, ručke za upravljanje biciklom, spojni dio za upravljačke ručke, hvatači na upravljačkim ručkama, sjedala, kompjuterski kontrolirani pomjerači lanca na mjenjačima brzina, torbe za nošenje na točkovima bicikla.

(111) **BAZ036809** (181) 2013-06-10

(210) BAZ036809A (220) 2003-06-10

(151) 2008-05-28

(732) **SHIMANO INC.**
3-77 Oimatsu-Cho, Sakai, Osaka
JP

(740) „INTELBIRO“ d.o.o.

(540)

ACERA

(511)

12

Bicikli, dijelovi i pribor za bicikle, naročito: glavčine, glavčine zupčanika s unutarnjim zupčanjem, glavčine dinamo mašina za bicikla, brzootpuštajuće poluge glavčina, otpuštajuće poluge zupčanika, poluge za mijenjanje brzina, pomjerač lanca na prednjem mjenjaču brzina, pomjerač lanca na stražnjem mjenjaču brzina, vodilice za lance, točkići za slobodno okretanje, točak za lanac, remenice, lanci, štitnici lanaca, kaišno kvačilo, poluge pedala, setovi poluga pedala, lančani valjak, pedale, ručice, kočione poluge, prednje kočnice, stražnje kočnice, kočioni kablovi, kočnička papuča, naplaci, točkovi, žice na točkovima, snopovi žica na točkovima, donja konzola, stubovi sjedišta, naprava za brzo podešavanje visine sjedišta, djelovi za spajanje viljuške bicikla sa ramom, amortizeri, ručke za upravljanje biciklom, spojni dio za upravljačke ručke, hvatači na upravljačkim ručkama, sjedala, kompjuterski kontrolirani pomjerači lanca na mjenjačima brzina, torbe za nošenje na točkovima bicikla.

(111) **BAZ036816** (181) 2013-06-10

(210) BAZ036816A (220) 2003-06-10

(151) 2008-06-18

(732) **DaimlerChrysler Corporation (a Delaware Corporation)**
1000 Chrysler Drive, City of Auburn Hills, State of Michigan 48326
US

(740) „ŽIVKO MIJATOVIĆ & PARTNERS“ d.o.o.
 Sarajevo

(540)

HEMI

(511)

12

Motorna vozila i dijelovi za njih; motori za motorna vozila i dijelovi za njih.

(111) **BAZ036818** (181) 2013-06-12

(210) BAZ036818A (220) 2003-06-12

(151) 2008-05-09

(732) **Acer Incorporated**
7F, No.137, Sec. 2, Chien Kuo n. Rd., Taipei
TW

(740) Dr DIANA PROTIĆ-TKALČIĆ

(540)



(531) 27.5.

(511)

09

Mobilni kompjuteri; personalni digitalni asistenti; smart telefoni; bežični personalni mrežni uređaji; printeri; skeneri; daljinski kontroleri; kartice za kompjuterski faks modem; kompjuterske interfejs kartice; kompjuterske memorije; koncentratori, preklopnici i usmjerivači za kompjuterske mreže; kompjuterski hardver i softver; kompjuteri; monitori; tastature; miševi; pogonske jedinice za kompjuterske diskove; pogonske jedinice za kompakt diskove; kompjuterski periferali; prekidači; oprema i programi za mreže; uređaji za međumrežni rad; štampane ploče i interfejs kartice; dijelovi i oprema za svu predhodno navedenu robu; kompjuterski programi; portabilni kompjuteri, uključujući notebook kompjutere i laptop kompjutere; terminali za unos podataka; kompjuterski miševi.

(111) **BAZ036820** (181) 2013-06-13

(210) BAZ036820A (220) 2003-06-13

(151) 2008-05-29

(300) CL
2002-12-16
591957(732) **COLGATE-PALMOLIVE COMPANY**
300 Park Avenue, New York, N.Y.
10022
US

(740) DAMIR TKALČIĆ

(540)

NUTRI-MILK

(511)

03

Preparati za bijeljenje i ostale tvari za pranje; preparati za čišćenje, poliranje, odmašćivanje i struganje; sapuni; parfimerijski proizvodi, eterična ulja, kozmetički proizvodi, isključujući bademovo mlijeko za upotrebu u kozmetici, losioni za kosu; sredstva za nježu zuba.

(111) **BAZ036834** (181) 2013-06-17

(210) BAZ036834A (220) 2003-06-17

(151) 2008-05-29

(732) **KOLINSKA prehrambena industrija,**
d.d.
Kolinska ulica 1, 1544 Ljubljana
SI

(740) Dr DIANA PROTIĆ-TKALČIĆ

(540)

VOLUMIN

(511)

01

Kemijske tvari za konzerviranje i reguliranje fermentacije kao dodatak u proizvodnji kruha i peciva

05

Vitaminski preparati kao dodatak u proizvodnji kruha i peciva.

30

Prašak za pecivo, mirođije i začini kao dodatak u proizvodnji kruha i peciva.

(111) **BAZ036838** (181) 2013-06-18

(210) BAZ036838A (220) 2003-06-18

(151) 2008-05-13

(732) **HEMOFARM KONCERN A.D.,**
farmaceutsko-hemijska industrija
Vršac
Beogradski put bb, 26300 Vršac
RS

(740) Dr DIANA PROTIĆ-TKALČIĆ

(540)

ZAXAN

(511)

05

Farmaceutski proizvodi.

(111) **BAZ036839** (181) 2013-06-18

(210) BAZ036839A (220) 2003-06-18

(151) 2008-05-07

(732) **Kia Motors Corporation**
231 Yangjae-dong, Seocho-gu,
Seoul 137-938
KR

(740) „Linea Sušić“ d.o.o.

(540)

PICANTO

(511)

12

Putnička vozila, kamioni, autobusi, minibusevi, kombiji, mini-kombiji, omnibusi, vozila sa pogonom na četiri točka.

(111) **BAZ036842** (181) 2013-06-23

(210) BAZ036842A (220) 2003-06-23

(151) 2008-05-12

(732) **Studen & Co Ges.m.b.H.**
Wilhelminenstrasse 91/19/2, A-1160
Wien
AT

(740) Nedim Krilić

(591) crvena, bijela

(540)



(531) 25.1; 26.4; 27.5; 29.1.

(511)

30

Šećer.

(111) **BAZ036843** (181) 2013-06-23

(210) BAZ036843A (220) 2003-06-23

(151) 2008-05-16

(732) **Diageo North America, Inc.**
801 Main Avenue, Norwalk CT 06851-
1127
US

(740) Dragan Mićunović

(540)

CITRUS TWIST

(511)

33

Alkoholna pića (izuzev piva).

(111) **BAZ036844** (181) 2013-06-23

(210) BAZ036844A (220) 2003-06-23

(151) 2008-05-16

(732) **Diageo North America, Inc.**
801 Main Avenue, Norwalk CT 06851-
1127
US

(740) Dragan Mićunović

(540)

GREEN APPLE TWIST

(511)

33

Alkoholna pića (izuzev piva).

(111) **BAZ036845** (181) 2013-06-23

(210) BAZ036845A (220) 2003-06-23

(151) 2008-05-16

(732) **Diageo North America, Inc.**
801 Main Avenue, Norwalk CT 06851-1127
US

(740) Dragan Mićunović

(540)

**ORANGE
TWIST**

(511)

33

Alkoholna pića (izuzev piva).

(111) **BAZ036847** (181) 2013-06-23

(210) BAZ036847A (220) 2003-06-23

(151) 2008-05-16

(732) **Diageo North America, Inc.**
801 Main Avenue, Norwalk CT 06851-1127
US

(740) Dragan Mićunović

(540)

**VANILLA
TWIST**

(511)

33

Alkoholna pića (izuzev piva).

(111) **BAZ036846** (181) 2013-06-23

(210) BAZ036846A (220) 2003-06-23

(151) 2008-05-16

(732) **Diageo North America, Inc.**
801 Main Avenue, Norwalk CT 06851-1127
US

(740) Dragan Mićunović

(540)

**RASPBERRY
TWIST**

(511)

33

Alkoholna pića (izuzev piva).

(111) **BAZ036848** (181) 2013-06-24

(210) BAZ036848A (220) 2003-06-24

(151) 2008-06-17

(732) **BENQ CORPORATION**
157, Shan-Ying Road, Gueishan, Taoyuan 333
TW

(740) Dr DIANA PROTIĆ-TKALČIĆ

(540)

BenQ

(531) 27.5.

(511)

09

Video monitori; zaslone sa tekućim kristalima (LCD); plazma monitori; plazma televizori; kompjuterski softver koji se sastoji od programa za operativni sistem, programa osnovnog ulazno/izlaznog sistema (BIOS) koji omogućava prenos podataka i kontrolnih instrukcija između kompjuterskih periferalna; kompakt diskovi samo za čitanje (CD-ROM); digitalni video diskovi samo za čitanje (DVD-ROM); presnimljiv kompakt diskovi (CD-R); kompakt diskovi za čitanje/pisanje (CD-RW); kolor laserski printeri; skaneri; digitalne kamere; digitalni celularni telefoni; privatna automatska granska razmjena (PABX); modemi; preklopnici; kompjuteri; audio-video kompakt diskovi; uređaji za reprodukciju kompakt diskova; prazni kompjuterski diskovi; kompjuterske tastature; kompjuterski miševi; uređaji za pomicanje kursora; kompjuterske interfejs ploče; čipovi sa integrisanim kolima; procesori za centralne procesne jedinice; floppy diskovi za kompjutere; kalkulatori; pogonske jedinice za digitalne video diskove; štampane ploče sa vodovima; pogonske jedinice za tvrde diskove; mašine za video igre koje se koriste sa televizorom; rekorderi za video trake; rekorderi za video kasete; radio prijemnici; rekorderi za audio trake; rekorderi za digitalne audio trake; elektronske olovke; faksimil mašine; telefoni; interkomi; bežični telefoni; radiopejdžeri; poluprovodnici; izlazni transformatori sistema za linijsko skeniranje; čitači bar-koda; uređaji za kontrolu kompjuterskog kursora, uključujući digitalizatorske ploče; optički čitači; lični digitalni asistenti (PDA).

(111) **BAZ036849** (181) 2013-06-24

(210) BAZ036849A (220) 2003-06-24

(151) 2008-06-18

(732) **PALASTI JOZSEF****Mora Ferenc 10, Kunszallas 6115****HU**

(740) DAMIR TKALČIĆ

(591) plava, crvena

(540)

(531) 1.15; 27.5; 29.1.

(511)

11

Uređaji za rasvjetu, grijanje, proizvodnju pare, kuhanje, hlađenje, sušenje, ventilaciju, vodoopskrbu i sanitarna oprema, uključujući peći za pečenje tjesta i fermentatore za dizanje tjesta.

30

Kafa, čaj, kakao, šećer, riža, tapioka, sago, nadomjesci kafe; brašno i proizvodi od žitarica, kruh, kolači, poslastice, bomboni, sladoled; med, sirup od melase; kvasac, prašak za dizanje tijesta; so, gorušica (slačica); ocat, umaci (začini); začini (mirođije); led za hlađenje.

(111) **BAZ036850** (181) 2013-06-25

(210) BAZ036850A (220) 2003-06-25

(151) 2008-06-20

(732) **Vladimir Martinovski****Borka Talevski br.26/9-26, 1000****MK**

(740) Rizah Pašalić i Inja Pašalić

(540)



(531) 8.1; 19.3; 27.5.

(511)

30

Čokolada.



(111) **BAZ036851** (181) 2013-06-27

(210) BAZ036851A (220) 2003-06-27

(151) 2008-05-29

(732) **TOYOTA JIDOSHA KABUSHIKI KAISHA**
(also trading as **TOYOTA MOTOR CORPORATION**)
JP

(740) Dragan Mićunović

(540)

D-4D

(511)

12

Automobili i motori za automobile.

(111) **BAZ036852** (181) 2013-06-27

(210) BAZ036852A (220) 2003-06-27

(151) 2008-05-28

(732) **Wm. WRIGLEY Jr. Company**
410 North Michigan Avenue,
Chicago, Illinois 60611
US

(740) Dragan Mićunović

(540)

WINTERFRESH
THIN ICE

(511)

30

Poslastice za osvježenje daha.

(111) **BAZ036853** (181) 2013-06-27

(210) BAZ036853A (220) 2003-06-27

(151) 2008-06-09

(732) **BAYDEMIRLER TEKSTIL SANAYI VE**
TICARET ANONIM SIRKETI
Vasifcinar Cad. No. 89 Sultanhamam,
Istambul
TR

(740) „STAM“ d.o.o.

(591) crvena, bijela

(540)



(531) 26.4; 27.5; 29.1.

(511)

24

Ljepljivi materijal koji se nanosi peglom, zastave, platno za kupanje (osim odjeće), čebad, pidžame i spavačice, papirni pokrivači za krevet, posteljina, čaršafi, brokade, tkanina za zastave, stolnjaci, prekrivači za krevete, jastučnice, plastične ili tekstilne zavjese, damast, zastori, materijali koji su imitacija životinjske kože; materijal koji ne propušta gasove, materijali za tekstilnu upotrebu, tekstilni peškiri za lice, fiberi za tekstilnu upotrebu, zastave (koje nisu papirne), flanel (materijal), friz (platno), tkanina sa staklenim prahom, gumirano platno osim za kancelarijski materijal, tekstilne maramice, laneno platno za domaćinstvo, juta, pleteni materijali, etikete (platnene), laneno platno, materijal za izradu postave u obući, mrežaste zavjese, materijali od netkanog tekstila, voštano platno (koje se koristi za stolnjake), ukrasni pokrov za jastuke, individualne prostirke za stol od tekstila,

prošiveni pokrivači, salvete od tekstila, plahte (tekstilne), pokrovi, stolnjaci (ne od papira), stolne krpe (tekstilne), prostirke za stol (ne od papira), uski dugi pokrivači za sto, tekstilne tapiserije (za zid), navlake, tekstilni peškiri, materijali za tapaciranje, predmeti od tekstila koji se vješaju na zid, vuneni materijali, prekrivači za namještaj, vuneni pokrivači za putovanje.

25

Kecelje, baden mantili, muške kupaće gaćice, kupaći kostimi, kupaće gaćice, odjeća za plažu, steznici, grudnjaci, kratke hlače, kamisoli, prsluci, odjeća za gimnastiku, odjeća od imitacije kože, kožna odjeća, kaputi, korzeti, kostimi, muške gaće, jakne, sportske vunene majice, pletena odjeća, gornja odjeća, ogrtači, pidžame, gaćice ženske, podsuknje, puloveri, košulje, suknje, dresovi, odijela, džemper, majice, štramplice, gaće, uniforme, veste, obuća, ukrasi za glavu, tekstilne pelene zabebe, gaćice za bebe.

26

Vještačko cvijeće, vještačko voće, vještački vijenci, bedževi, kopče za kaiševе, igle, šila, kutije za igle (ne od skupocijenog materijala), rojте, broševi, kopče, dugmad, vrpce, vez, vještačka kosa, perike, brkovi, vijenci, čipka, vrpce za kosu, uvijači za kosu (osim ručno primjenjivih) ne električni, ukosnice za uvijanje kose, kopče za kosu, mreže za kosu, ukrasi za kosu, šnalice, galanterija, jastučići za igle, ukrasni bedževi (dugmad), jastučići za pribadače, pribadače, rozete, kutije sa priborom za šivenje, kopče za cipele, pertle, kvake za cipele, vezice, naramenice za odjeću, patent zatvarač, drikeri, tupei, pletenice, ukrasi za odjeću.

(111) **BAZ036854** (181) 2013-07-02

(210) BAZ036854A (220) 2003-07-02

(151) 2008-05-15

(732) **Pronova BioPharma Norge AS**
Vollsveien 6, N - 1366 Lysaker
NO

(740) „Linea Sušić“ d.o.o.

(540)

OMACOR

(511)

05

Farmaceutski preparati u obliku Omega-3 masnih kiselina.

(111) **BAZ036857** (181) 2013-07-04

(210) BAZ036857A (220) 2003-07-04

(151) 2008-06-11

(732) **NBA Properties, Inc.**
645 Fifth Avenue, New York, New
York 10022
US

(740) „INTELBIRO“ d.o.o.

(540)



(531) 18.5; 26.1; 27.5.

(511)

09

Zvučni, video, kompjuterski i laserski diskovi, prethodno snimljene audio i video kasete, prethodno snimljene zvučne i video trake, prethodno snimljeni kompakt diskovi, prethodno snimljeni kompjuterski diskovi, sve u vezi sa košarkom; pribor za kompjutere, kao što su podloge za miševе, miševi, kutije za diskete, kutije za prenos kompjutera, podloge za ručne zglobove ispred tastature, kartonski okviri za monitore kompjutera, a sve u vezi sa košarkom; kompjuterski programi za pružanje informacija, statističkih i/ili ostalih podataka o košarci; kompjuterski softveri koji se odnose na košarku, naime za zaštitu i odmaranje ekrana (screensavers); softveri za video igre, nosači video igara i uređaji za video igre za korištenje na televizoru, radio uređaji i telefoni; dvogledi; naočare za zaštitu od sunca: okviri za naočare; trake i lančići za nošenje naočara, futrole i kutije za naočare; magneti; kreditne kartice i magnetne telefonske kartice; video snimci, namjenski video snimci i zvučni zapisi iz područja košarke koji su dostupni preko globalne kompjuterske mreže; kompjuterski softveri za pružanje informacije, statističkih i ostalih podataka, baze podataka, baze podataka statističkih i ostalih podataka, razmjena informacija i interaktivna razmjena informacija u oblasti košarke dostupna preko globalne kompjuterske mreže; kompjuterski softveri za igre, programi za video igre, interaktivne video igre i softveri za ostale igre koji

su dostupni preko globalne kompjuterske mreže; kompjuterski softveri koji se koriste kao zaštita za ekran (screensavers), pozadine ekrana, okviri pretraživača; i graničnici dostupni preko globalne kompjuterske mreže.

16

Publikacije i štampane stvari, i to košarkaške kartice za razmjenu, kartice za razmjenu koje se odnose na plesne grupe, kartice za razmjenu sa sličicama maskota, kartice za razmjenu iz područja zabave, naljepnice, oznake, prigodne košarkaške marke, kolekcionarski kartonski diskovi za razmjenu, zidne informativne ploče, pričvrtni podsjetnici, samoljepljivi podsjetnici, razglednice, odlagači od papira i plastike, kartice za poruke, karte za igranje, informativne podloge, hemijske olovke sa kuglicom, olovke, držači olovaka i papira, stojeće ploče, samoljepljivi albumi, gumene oznake, papirni transparenti i zastavice, označivači stranica za knjige, povezani sa tri spoljna prstena, omoti za spise, rokovnici i sveske povezani i/ili oivičeni žičanim spiralama, rokovnici, uokvirene i neuokvirene fotografije, poster, kalendari, šaljive naljepnice, omoti za knjige, papir za umotavanje, dnevnik aktivnosti za djecu, statističke knjige, vodiči kroz košarku i referentne knjige za košarku, časopisi iz područja košarke, prigodni programi za igre, papirne dekoracije, rokovnici za kancelarije, statistički listovi sa košarkaškim temama, bilteni i pamfleti iz područja košarke, bankovni čekovi, omoti za čekovne knjižice, držači za čekovne knjižice, kreditne kartice i nemagnetne telefonske kartice, elektronske publikacije tipa časopisa i biltena iz oblasti košarke dostupni preko globalne kompjuterske mreže; knjige za bojenje tipa crteža i slika dostupne preko globalne kompjuterske mreže; katalozi koji su dostupni preko globalne kompjuterske mreže koji se odnose na proizvode iz oblasti košarke.

25

Obuća i odjeća, i to čarape, cipele, košarkaške patike, majice sa kratkim rukavima, majice, puloveri od pamuka, pantalone zapojavačanoznojenje, pantalone, gornji dijelovi trenerke, triko majice, šortcevi, pidžame, sportske majice i košulje, majice za ragbi, vunene majice, pojasevi, kravate, noćne košulje, odijelaza zagrijavanje, pantalone za zagrijavanje, gornji dijelovi odjeće za zagrijavanje, jakne, vjetrovke, kaputi, štitnici za bradu od tkanina, znojnice za glavu i ručne zglobove, kecelje, bokserski šortcevi, sportske pantalone, kape, grijačica uši, rukavice, rukavice bez prstiju, tkani šortcevi i šortcevi od trikotaže.

28

Igračke, igre, sportski artikli, a naročito: košarkaške lopte, loptice za golf, lopte za igranje na otvorenom igralištu, sportske lopte, gumene lopte i lopte od pjenastih materija koje jako odskaču, plišane lopte, mrežice za obruče na koševima, table za koševе, pumpe za pumpanje košarkaških lopti i igle za iste, štapovi za golf, torbe za golf, palice za udaranje u golfu, poklon paketi lopti za golf sa alatom za popravku terena, i/ili označivačima početne tačke ili loptice, pribor za golf, i to: navlake za torbe za golf, futrole za glave štapova, rukavice za golf, futrole

za loptice za golf, oznake za bicikle, elektronska stona košarka, stona košarka, košarkaške igrice koje se igraju na ploči, uređaji za elektronske video igrice, košarkaška oprema koja se sastoji od mrežice i pištaljki, lutke, akcione igračke, punjene igračke, slagalice i ukrasi za božićno drvo; akcione igrice, igre za video igraonice, igre za zabavu odraslih i djece, ostale informacijske igre, i igre sa pločom dostupne preko globalne kompjuterske mreže.

41

Usluge razonode i obrazovanja tipa direktnog televizijskog i radio prijenosa iz oblasti košarke i prikazivanje uživo košarkaških utakmica, igara i turnira; produkcija i distribucija radio i televizijskih prijenosa košarkaških utakmica, događaja i programa iz oblasti košarke; vođenje i organizovanje košarkaških centara i centara za obuku trenera, kao i centara za vođenje i organizovanje košarkaških priredbi, web stranice koje prikazuju najzanimljivije televizijske snimke, najzanimljivije interaktivne televizijske snimke, video zapise, namjenske video zapise, izbor najzanimljivijih interaktivnih video zapisa, radio programe i njihove najzanimljivije dijelove, zvučne zapise iz oblasti košarke. Web stranice sa informacijama, statističkim podacima, bazama informacija, bazama statističkih informacija, razmjena informacija i interaktivna razmjena informacija iz oblasti košarke, koje obezbjeđuju on-line kompjutersku bazu podataka iz oblasti košarke. Web stranice sa on-line kompjuterskim igricama, video igrama, interaktivnim video igrama, akcionim igrama, igrama za video igraonice, igrama za zabavu odraslih i djece, igrama na pločama i ostalim igrama, kao i knjigama za bojenje tipa crteža i slika; pružanje informacija iz oblasti košarke preko globalne kompjuterske mreže.

(111) **BAZ036858** (181) 2013-07-04

(210) BAZ036858A (220) 2003-07-04

(151) 2008-05-16

(732) **TEQUILA CUERVO, S.A. DE C.V.**
Avenida Periferico Sur #8500,
Tlaquepaque, Jalisco CP 45601
MX

(740) „ŽIVKO MIJATOVIĆ & PARTNERS“ d.o.o.
 Sarajevo

(540)

JOSE CUERVO

(511)

32

Pivo; sladna pića (salt beverages); bezalkoholna pića; sirupi i preparati za pravljenje pića; bezalkoholni kokteli.

33

Alkoholna pića, uključujući rum, i tekila; likeri na bazi ruma i kokteli sa rumom; likeri na bazi tekile i kokteli sa tekilom.

(111) **BAZ036859** (181) 2013-07-04

(210) BAZ036859A (220) 2003-07-04

(151) 2008-06-17

(300) BX

2003-02-13

1027151

(732) **Flowil International Lihting (Holding)
BV****Oudeweg 155, 2031 CC Haarlem****AN**

(740) „INTELBIRO“ d.o.o.

(540)

BRITESPOT

(511)

11

Uređaji i instalacije za rasvjetu; fluorescentne cijevi za rasvjetu; žarulje za rasvjetu; svjetiljke; žarne niti za električne svjetiljke; lučne lampe; cijevi s električnim pražnjenjem za rasvjetu, kućišta svjetiljki; stakleni tuljci za petrolejske svjetiljke; ovjesi svjetiljki; reflektori svjetiljki; sjenila za svjetiljke; svjetleće cijevi za rasvjetu; grla za električne žarulje; ručne baterijske lampe; reflektori; dijelovi i oprema za sve ranije navedene robe.

(111) **BAZ036860** (181) 2013-07-04

(210) BAZ036860A (220) 2003-07-04

(151) 2008-06-09

(732) **STAR FRUITS, a French Corporation**
Route d'Orange, Caderousse, 84860
Caderousse
FR

(740) Rizah Pašalić i Inja Pašalić

(540)

PINK LADY

(511)

31

Jabuke; stabla jabuka; svježe voće.

(111) **BAZ036861** (181) 2013-07-07

(210) BAZ036861A (220) 2003-07-07

(151) 2008-05-23

(732) **GALLAHER LIMITED****Members Hill, Brooklands Road,**
Weybridge Surrey KT13 0QU
GB

(740) Nedim Krilić

(540)

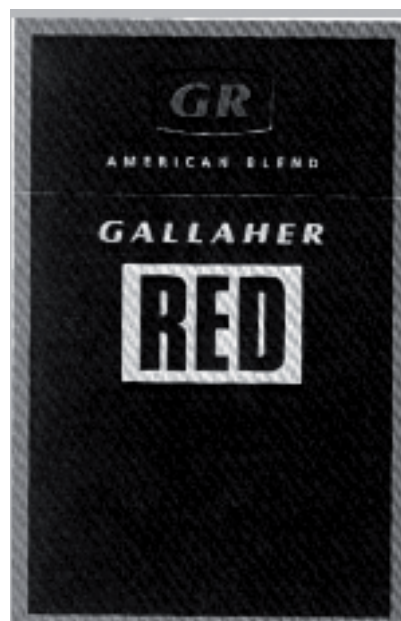

(531)25.1; 27.5.

(511)

34

Duhan, prerađen ili sirov; preparati za pušenje koji se prodaju odvojeno ili su pomiješani s duhanom, koji nisu za medicinske ili ljekovite svrhe; duhan za šmrkanje; pribor za pušače obuhvaćen razredom 34; papirići za cigarete, tube za cigarete i šibice.

(111) **BAZ036862** (181) 2013-07-07

(210) BAZ036862A (220) 2003-07-07

(151) 2008-05-07

(732) **YILDIZ HOLDING A.Ş.**

**Davutpaşa Caddesi No.10, Topkapi,
Istanbul
TR**

(

(740) Dragan Mićunović

(540)

GOGLY

(511)

05

Farmaceutski, veterinarski i higijenski proizvodi; dijetetske tvari za medicinske potrebe; hrana za dojenčad i djecu; flasteri, materijal za previjanje; materijal za plombiranje zubi, zubarski vosak; dezinfekcijska sredstva; proizvodi za uništavanje životinjskih štetočina; fungicidi, herbicidi.

30

Kafa, čaj, kakao, šećer, riža, tapioka, sago, nadomjesci kafe; brašno i preparati pravljani od žitarica, hljeb, kolači i slastice, sladoledi; med, melasa; kvasac, prašak za dizanje; sol, senf; ocat, umaci (začini); mirođije; led.

(111) **BAZ036863** (181) 2013-07-07

(210) BAZ036863A (220) 2003-07-07

(151) 2008-05-16

(732) **Diageo North America, Inc.**

**801 Main Avenue, Norwalk CT 06851-
1127
US**

(740) Dragan Mićunović

(540)

CRANBERRY TWIST

(511)

33

Alkoholna pića (izuzev piva).

(111) **BAZ036864** (181) 2013-07-07

(210) BAZ036864A (220) 2003-07-07

(151) 2008-05-09

(732) **JAVNA ZDRAVSTVENA USTANOVA
CENTAR ZA FIZIKALNU MEDICINU,
REHABILITACIJU I BANJSKO
LIJEČENJE „ILIDŽA“ GRADAČAC
Ace Novožilova bb, Gradačac
BA**

(740) NEMA ZASTUPNIKA

(591) svijetlo smeđa, plava, crna

(540)



(531) 7.5; 27.5; 27.7; 29.1.

(511)

35

Promocija prodaje za treća lica.

43

Usluge okrepe, privremeno primanje na stan.

44

Medicinske usluge, higijenska njega i njega ljepote za ljude.

(111) **BAZ036867** (181) 2013-07-08

(210) BAZ036867A (220) 2003-07-08

(151) 2008-05-07

(732) **R & A Bailey & Co**
Nangor House, Western Estate,
Dublin 12
IE

(740) Dragan Mićunović

(540)



(531)5.5; 19.19; 26.13.

(511)

33

Alkoholna pića (osim piva).

(111) **BAZ036868** (181) 2013-07-08

(210) BAZ036868A (220) 2003-07-08

(151) 2008-05-07

(732) **GALENIKA a.d.**

Ul. Batajnički drum bb, 11080 Beograd
RS

(740) Dragan Mićunović

(540)

DEFRINOL

(511)

05

Farmaceutski proizvodi, lijekovi.

(111) **BAZ036869** (181) 2013-07-08

(210) BAZ036869A (220) 2003-07-08

(151) 2008-05-05

(732) **GALENIKA a.d.**

Ul. Batajnički drum bb, 11080 Beograd
RS

(740) Dragan Mićunović

(540)

DIDERMAL

(511)

05

Farmaceutski proizvodi.

(111) **BAZ036871** (181) 2013-07-08

(210) BAZ036871A (220) 2003-07-08

(151) 2008-05-05

(732) **GALENIKA a.d.**
Ul. Batajnički drum bb, 11080 Beograd
RS

(740) Dragan Mićunović

(540)

BENSEDIN

(511)

05

Farmaceutski, veterinarski i higijenski proizvodi.

(111) **BAZ036872** (181) 2013-07-08

(210) BAZ036872A (220) 2003-07-08

(151) 2008-05-05

(732) **GALENIKA a.d.**
Ul. Batajnički drum bb, 11080 Beograd
RS

(740) Dragan Mićunović

(540)

HIBIDEKS

(511)

05

Farmaceutski, veterinarski i dentalni proizvodi.

(111) **BAZ036879** (181) 2013-07-09

(210) BAZ036879A (220) 2003-07-09

(151) 2008-06-03

(732) **LURA d.d.**
Ulica grada Vukovara 271, HR-10000
Zagreb
HR

(740) „INTELBIRO“ d.o.o.

(540)

MAD COW

(511)

29

Mlijeko, sve vrste mliječnih proizvoda i mješavina, mliječni napici u kojima mlijeko prevladava, sve vrste fermentiranog mlijeka, mliječni proizvodi sa dodacima.

32

Mineralne i gazirane vode te ostala bezalkoholna pića; voćni napici i voćni sokovi; sirupi i ostali preparati za pripremanje napitaka.

(111) **BAZ036880** (181) 2013-07-09

(210) BAZ036880A (220) 2003-07-09

(151) 2008-05-08

(732) **HEMOFARM KONCERN A.D.,**
farmaceutsko-hemijska industrija
Vršac
Beogradski put bb, 26300 Vršac
RS

(740) „ŽIVKO MIJATOVIĆ & PARTNERS“ d.o.o.
 Sarajevo

(540)

MAROCEN

(511)

05

Farmaceutski proizvodi u obliku kapi sa lokalnu terapiju očnih bolesti.

(111) **BAZ036881** (181) 2013-07-09

(540)

(210) BAZ036881A (220) 2003-07-09

(151) 2008-05-13

(732) **HEMOFARM KONCERN A.D.,
farmaceutsko-hemijska industrija
Vršac**

**Beogradski put bb, 26300 Vršac
RS**

(740) Dr DIANA PROTIĆ-TKALČIĆ

(540)

H L O R A M K O L

(511)

05

Farmaceutski proizvodi.

(111) **BAZ036886** (181) 2013-07-10

(210) BAZ036886A (220) 2003-07-10

(151) 2008-05-07

(732) **EUROBEV d.o.o.
Borongajska 104, 10000 Zagreb
HR**

(740) „ŽIVKO MIJATOVIĆ & PARTNERS“ d.o.o.
Sarajevo

(591) bijela, siva, crvena

(554) Trodimenzionalni žig



(531) 19.7; 29.1.

(511)

32

Mineralne i gazirane vode te ostala bezalkoholna pića; voćni napici i voćni sokovi; sirupi i ostali preparati za pripremanje napitaka.

(111) **BAZ036887** (181) 2013-07-10

(210) BAZ036887A (220) 2003-07-10

(151) 2008-05-07

(732) **EUROBEV d.o.o.
Borongajska 104, 10000 Zagreb
HR**

(740) „ŽIVKO MIJATOVIĆ & PARTNERS“ d.o.o.
Sarajevo

(540)



(531) 2.5; 5.7; 27.5.

(511)

32

Mineralne i gazirane vode te ostala bezalkoholna pića; voćni napici i voćni sokovi; sirupi i ostali preparati za pripremanje napitaka.

(111) **BAZ036888** (181) 2013-07-10

(210) BAZ036888A (220) 2003-07-10

(151) 2008-05-07

(732) **EUROBEV d.o.o.**

**Borongajska 104, 10000 Zagreb
HR**

(740) „ŽIVKO MIJATOVIĆ & PARTNERS“ d.o.o.
Sarajevo

(540)

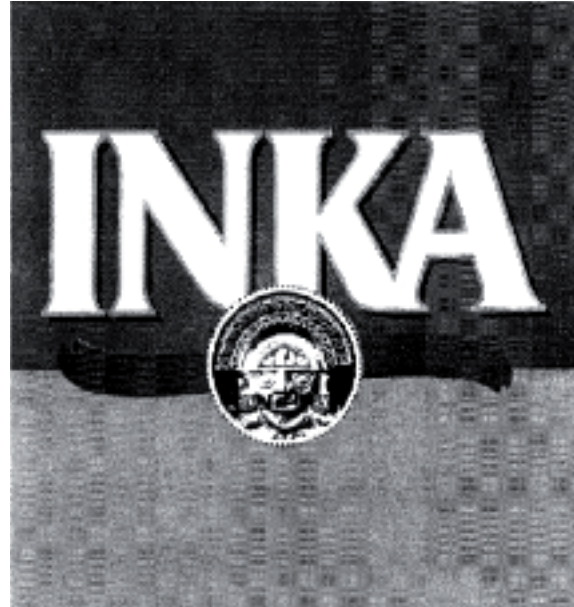

(531) 2.1; 24.5; 25.5; 27.5.

(511)

32

Mineralne i gazirane vode te ostala bezalkoholna pića; voćni napici i voćni sokovi; sirupi i ostali preparati za pripremanje napitaka.

(111) **BAZ036896** (181) 2013-07-14

(210) BAZ036896A (220) 2003-07-14

(151) 2008-05-29

(732) **Media d.o.o. Skopje**

**ul. Mitropolit Teodosije Gologanov
59-1/15; 1000 Skopje
MK**

(740) Rizah Pašalić i Inja Pašalić

(540)

NANNYS PANDA

(511)

03

Kozmetički losioni, maramice natopljene u losion (vlažne maramice).

05

Higijenske pelene za upijanje mokraće; higijenski proizvodi za lične potrebe za jednokratnu upotrebu.

16

Pelene za bebe od papira i celuloze za jednokratnu upotrebu.

25

Pelene za bebe (koje nisu od papira), pelene za novorođenčad, pelene od tekstila, gaćice sa pelenom za dojenčad.

(111) **BAZ036899** (181) 2013-07-14

(210) BAZ036899A (220) 2003-07-14

(151) 2008-06-10

(732) **Media d.o.o. Skopje**
ul. Mitropolit Teodosije Gologanov
59-1/15; 1000 Skopje
MK

(740) Rizah Pašalić i Inja Pašalić

(540)

QUICK FLASH

(511)

03

Sredstva za odstranjivanje kamenca (za domaćinstva), sredstva za čišćenje sanitarija, sredstva za čišćenje stakla, sredstva za pranje posuđa.

05

Farmaceutski proizvodi; krpe, ulošci, higijenske pelene i salvete, higijenski proizvodi za ličnu upotrebu za jednokratnu upotrebu, ženski ulošci, tamponi, veterinarski preparati; sanitarni preparati za medicinsku namjenu; dijetetske supstance koje se koriste u medicini, hrana za dojenčad, flasteri, materijal za zavoje.

16

Papir, karton i proizvodi od tih materijala koji nisu obuhvaćeni drugim klasama, pelene za bebe od papira i celuloze za jednokratnu upotrebu, papirne maramice za jednokratnu upotrebu, salvete od papira i celuloze, toaletni papir.

(111) **BAZ036904** (181) 2013-07-16

(210) BAZ036904A (220) 2003-07-16

(151) 2008-05-07

(732) **ZVIJEZDA dioničko društvo za proizvodnju, trgovinu i usluge**
Ul. Marijana Čavića 1, Zagreb
HR

(740) Dragan Mićunović

(591) žuta, plava, bijela

(540)



(531)26.4; 27.5; 29.1.

(511)

29

Margarin.

(111) **BAZ036906** (181) 2013-07-16

(210) BAZ036906A (220) 2003-07-16

(151) 2008-05-12

(732) **ZVIJEZDA dioničko društvo za proizvodnju, trgovinu i usluge
Ul. Marijana Čavića 1, Zagreb
HR**

(740) Dragan Mićunović

(591) bijela

(540)

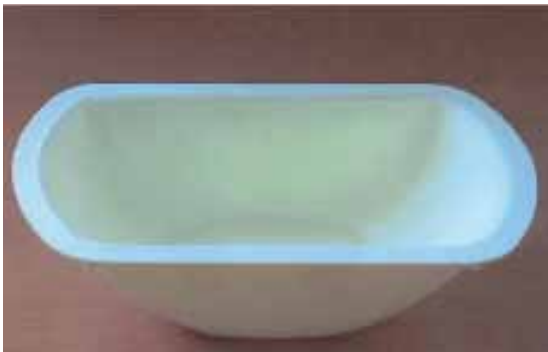

(531) 19.3; 29.1.

(511)

16

Ambalaža.

29

Margarin.

(111) **BAZ036907** (181) 2013-07-17

(210) BAZ036907A (220) 2003-07-17

(151) 2008-06-10

(732) **KOSS CORPORATION
4129 North Port Washington Avenue,
Milwaukee, Wisconsin 5312
US**

(740) Dragan Mićunović

(540)

KOSS

(531) 27.5.

(511)

09

Stereoslušalice, uključujući i stereo slušalice (velike) koje se stavljaju na glavu i stereo slušalice (male) koje se stavljaju na uši, kao i oprema koja se odnosi na njih, uključujući obične adaptere, monoauralne adaptere, zamjenjive regulatore na napon, namotane produžne gajtane, zvučne prekidače, produžne kablove, pin adaptere, pin produžne kablove, daljinske upravljače, žičani daljinski upravljač, konektorsku kutiju, kontrolni adapteri i ručna električna kontrolna kutija i slušalice za zaštitu od buke u industriji.

(111) **BAZ036908** (181) 2013-07-17

(210) BAZ036908A (220) 2003-07-17

(151) 2008-06-10

(732) **KOSS CORPORATION**
4129 North Port Washington Avenue,
Milwaukee, Wisconsin 5312
US

(740) Dragan Mićunović

(540)

The logo for KOSS features a stylized 'K' inside a square frame, followed by the word 'KOSS' in a bold, blocky, sans-serif font.

(531) 26.1; 26.4; 27.5.

(511)

09

Stereoslušalice, uključujući i stereo slušalice (velike) koje se stavljaju na glavu i stereo slušalice (male) koje se stavljaju na uši, kao i oprema koja se odnosi na njih, uključujući obične adaptere, monoauralne adaptere, zamjenjive regulatore na napon, namotane produžne gajtane, zvučne prekidače, produžne kablove, pin adaptere, pin produžne kablove, daljinske upravljače, žičani daljinski upravljač, konektorsku kutiju, kontrolni adapteri i ručna električna kontrolna kutija i slušalice za zaštitu od buke u industriji.

(111) **BAZ036910** (181) 2013-07-18

(210) BAZ036910A (220) 2003-07-18

(151) 2008-05-15

(300) GB
2003-05-07
2331384

(732) **GLAXO GROUP LIMITED**
Glaxo Wellcome House, Berkeley
Avenue, Greenford, Middlesex UB6
0NN
GB

(740) „ŽIVKO MIJATOVIĆ & PARTNERS“ d.o.o.
Sarajevo

(540)

NARITHIA

(511)

05

Farmaceutski i medicinski preparati i supstance za ljudsku upotrebu.

(111) **BAZ036912** (181) 2013-07-18

(210) BAZ036912A (220) 2003-07-18

(151) 2008-05-16

(732) **Owner Hooks Co., Ltd.**
120, Tomita-cho, Nishiwaki-shi,
Hyogo-ken
JP

(740) Dr DIANA PROTIĆ-TKALČIĆ

(540)

The logo for OWNER features a stylized 'O' with a diagonal slash inside, followed by the word 'OWNER' in a bold, blocky, sans-serif font.

(531)21.3; 26.4; 27.5.

(511)

28

Udice za ribolov i ribarski pribor.

(111) **BAZ036913** (181) 2013-07-18

(210) BAZ036913A (220) 2003-07-18

(151) 2008-06-11

(732) **Commonwealth Brands, Inc.**
900 Church Street, Bowling Green,
Kentucky 42101
US

(740) Dr DIANA PROTIĆ-TKALČIĆ

(540)



(531)1.1; 3.7; 26.3; 27.5.

(511)

34

Duhan; pribor za pušače; šibice.

(111) **BAZ036914** (181) 2013-07-18

(210) BAZ036914A (220) 2003-07-18

(151) 2008-05-29

(732) **Commonwealth Brands, Inc.**
900 Church Street, Bowling Green,
Kentucky 42101
US

(740) Dr DIANA PROTIĆ-TKALČIĆ

(540)



(531) 6.1; 27.5.

(511)

34

Duhan; pribor za pušače; šibice.

(111) **BAZ036915** (181) 2013-07-21

(210) BAZ036915A (220) 2003-07-21

(151) 2008-05-15

(732) **PODRAVKA prehrambena industrija d.d.**
Ante Starčevića 32, HR-48000
Koprivnica
HR

(740) „INTELBIRO“ d.o.o.

(591) crvena, žuta, smeđa, bijela

(540)



(531) 3.4; 20.5; 29.1.

(511)

29

Meso; mesni ekstrakti; mesokonzervirano; suhomesnati proizvodi; mesne konzerve; paštete; juhe od mesnih koncentrata, mesne čiste juhe, bujoni, sastojci za pripremanje mesnih juha; gulaš i goveđi gulaš.

35

Oglašavanje i reklamiranje; vođenje komercijalnih poslova; komercijalna administracija; uredski poslovi.

(111) **BAZ036916** (181) 2013-07-22

(210) BAZ036916A (220) 2003-07-22

(151) 2008-06-11

(732) **Fresenius Kabi Austria GmbH**
Hafnerstrasse 36, A-8055 Graz
AT

(740) „INTELBIRO“ d.o.o.

(540)

NEODOLPASSE

(511)

05

Nesteroidni lijek s protu-upalnim i antireumatskim djelovanjem.

(111) **BAZ036921** (181) 2013-07-23

(210) BAZ036921A (220) 2003-07-23

(151) 2008-05-15

(732) **American International Group, Inc.**
70 Pine Street, New York, New York
10270
US

(740) „Linea Sušić“ d.o.o.

(540)



(531) 27.5.

(511)

36

Usluge osiguranja; finansijske usluge.

(111) **BAZ036922** (181) 2013-07-23

(210) BAZ036922A (220) 2003-07-23

(151) 2008-05-15

(732) **American International Group, Inc.**
70 Pine Street, New York, New York
10270
US

(740) „Linea Sušić“ d.o.o.

(540)

AIG

(511)

36

Usluge osiguranja; finansijske usluge.

(111) **BAZ036923** (181) 2013-07-23

(210) BAZ036923A (220) 2003-07-23

(151) 2008-05-09

(732) **TDR d.o.o.**
Obala Vladimira Nazora 1, 52210
Rovinj
HR

(740) Nedim Krilić

(540)

MC

(511)

34

Duhan, pribor za pušače, šibice.

(111) **BAZ036927** (181) 2013-07-29

(210) BAZ036927A (220) 2003-07-29

(151) 2008-05-28

(732) **CITIZEN CBM KABUSHIKI KAISHA**
(also trading as JAPAN CBM
CORPORATION)
68-10, 5-chome, Nakano, Nakano-ku,
Tokyo
JP

(740) Dr DIANA PROTIĆ-TKALČIĆ

(540)



Q&Q
Exclusive

(531)27.5.

(511)

14

Satovi, ručni i džepni satovi, lančići za satove,
 narukvice za satove napravljene od metala,
 prave kože ili vještačke kože.

(111) **BAZ036939** (181) 2013-07-30

(210) BAZ036939A (220) 2003-07-30

(151) 2008-05-23

(732) **Wm. WRIGLEY Jr. Company**
410 North Michigan Avenue,
Chicago, Illinois 60611
US

(740) Dragan Mićunović

(540)

HUBBA BUBBA BUBBLE TAPE

(511)

30

Slatkiši, to jest pjenaste gume, žvakaće gume.

(111) **BAZ036940** (181) 2013-08-05

(210) BAZ036940A (220) 2003-08-05

(151) 2008-05-16

(732) **Diageo Brands B.V.**
Molenwerf 10-12, 1014 BG
NL

(740) Dragan Mićunović

(540)

GORDON'S

(511)

33

Alkoholna pića.

(111) **BAZ036943** (181) 2013-08-08

(210) BAZ036943A (220) 2003-08-08

(151) 2008-06-12

(300) FR
 2003-02-12
 033209287

(732) **MERIAL LIMITED**
Sandringham House, Sandringham
Avenue, Harlow Business Park,
Harlow CM19 5QA
GB

(740) „INTELBIRO“ d.o.o.

(540)

PREVICOX

(511)

05

Protuupalni veterinarski preparati.

(111) **BAZ036945** (181) 2013-08-11

(210) BAZ036945A (220) 2003-08-11

(151) 2008-05-12

(732) **PFIZER PRODUCTS INC.**
Eastern Point Road, Groton,
Connecticut 06340
US

(740) Nedim Krilić

(540)



(531)1.13; 26.11; 26.15; 27.5.

(511)

05

Veterinarski proizvodi ili tvari.

(111) **BAZ036946** (181) 2013-08-11

(210) BAZ036946A (220) 2003-08-11

(151) 2008-06-12

(300) US
2003-06-24
78/266462

(732) **Transitions Optical, Inc.**
9251 Belcher Road, Pinellas Park,
Florida 33782
US

(740) Dr DIANA PROTIĆ-TKALČIĆ

(540)

ACCLIMATES

(511)

09

Leće za naočale i leće spremne za obradu/ugradnju.

(111) **BAZ036949** (181) 2013-08-11

(210) BAZ036949A (220) 2003-08-11

(151) 2008-06-12

(732) **Przedsiębiorstwo POLMOS**
BIALYSTOK S.A.
Elewatorska 20, 15-950 Białystok
PL

(740) „ŽIVKO MIJATOVIĆ & PARTNERS“ d.o.o.
Sarajevo

(591) crna, zelena, zlatna

(540)



(531) 3.4; 25.1; 27.5; 29.1.

(511)

33

Alkoholna pića uključujući vodu.

(111) **BAZ036950** (181) 2013-08-11

(210) BAZ036950A (220) 2003-08-11

(151) 2008-06-12

(732) **Przedsiębiorstwo POLMOS**
BIALYSTOK S.A.
Elewatorska 20, 15-950 Białystok
PL

(740) „ŽIVKO MIJATOVIĆ & PARTNERS“ d.o.o.
Sarajevo

(591) crna, bijela, zelena, zlatna, smeđa

(540)



(531) 3.4; 24.15; 26.1; 27.5; 29.1.

(511)

33

Alkoholna pića uključujući vodu.

(111) **BAZ036954** (181) 2013-08-12

(210) BAZ036954A (220) 2003-08-12

(151) 2008-06-12

(732) „PHYTO-PHARM“ d.o.o.
Azize Šaćirbegović 8b, Sarajevo
BA

(740) NEMA ZASTUPNIKA

(591) ljubičasta

(540)



The logo for 'Alliursil' features the word 'Alliursil' in a bold, purple, serif font. The letters are closely spaced, and the overall appearance is that of a classic, slightly ornate typeface.

(531) 27.5; 29.1.

(511)

05

Dijetalno-prehrambeni preparati na biljnoj bazi koji služe kao dodatak prehrani za poboljšanje općeg zdravlja organizma.

(111) **BAZ036957** (181) 2013-08-13

(210) BAZ036957A (220) 2003-08-13

(151) 2008-06-09

(732) **Syngenta Limited**
Syngenta European Regional
Centre, Priestley Road, Surrey
Research Park, Guildford, Surrey
GB

(740) „Linea Sušić“ d.o.o.

(540)



The logo for 'FUSILADE FORTE' features the word 'FUSILADE' in a bold, black, sans-serif font, with 'FORTE' in a smaller font size to its right. The text is flanked by two stylized, black, wavy lines that resemble leaves or blades of grass, curving upwards and outwards.

(531) 26.11; 27.5.

(511)

01

Hemijski proizvodi za upotrebu u ratarstvu, povrtlarstvu i šumarstvu; gnojiva i đubriva; preparati za regulaciju rasta biljaka; proizvodi za zaštitu sjemena.

05

Herbicidi, insekticidi, fungicidi, pesticidi, preparati za uništavanje glodara i crva.

(111) **BAZ036958** (181) 2013-08-13

(210) BAZ036958A (220) 2003-08-13

(151) 2008-06-11

(732) **Dryvit Systems, Inc.**

**One Energy Way, West Warwick, RI
02893
US**

(740) Dr DIANA PROTIĆ-TKALČIĆ

(540)



(531) 3.7.

(511)

17

Prevlake koje izgledaju kao tkanina, uključujući prevlake od staklenih vlakana za upotrebu na zidnim površinama.

19

Modularne ploče; žbuka na bazi akrilik polimera, zaštitni i ukrasni završni slojevi za zidne površine građevina; kalupi koji se koriste za pravljenje završnog kamenog agregata za vanjske zidove građevina; završetak za vanjske zidove građevina koji izgleda kao cigla; nemetalni zidni paneli za konstrukcije građevina; brzovezujući materijali; potporni materijali, ne od metala, za građevine, betonski građevinski elementi; građevinsko staklo; građevinski kamen; katranizirani papir (ter-papir); papir za gradnju; građevinski materijali, ne od metala; paneli za građevine, ne od metala; građevine, ne od metala; materijali za konstrukcije, ne od metala; pročelja za građevine, ne od metala; obloge za građevine (građevinski materijali); oplata, ne od metala; kalupi, ne od metala, za obloge za građevine (građevinski materijali); zidne obloge, ne od metala, za građevine; zidne oplata, ne od metala, za građevine; cigle; cement; vještački kamen.

(111) **BAZ036959** (181) 2013-08-13

(210) BAZ036959A (220) 2003-08-13

(151) 2008-06-11

(732) **Dryvit Systems, Inc.**

**One Energy Way, West Warwick, RI
02893
US**

(740) Dr DIANA PROTIĆ-TKALČIĆ

(540)

DRYVIT

(511)

17

Prevlake koje izgledaju kao tkanina, uključujući prevlake od staklenih vlakana za upotrebu na zidnim površinama.

19

Modularne ploče; žbuka na bazi akrilik polimera, zaštitni i ukrasni završni slojevi za zidne površine građevina; kalupi koji se koriste za pravljenje završnog kamenog agregata za vanjske zidove građevina; završetak za vanjske zidove građevina koji izgleda kao cigla; nemetalni zidni paneli za konstrukcije građevina; brzovezujući materijali; potporni materijali, ne od metala, za građevine, betonski građevinski elementi; građevinsko staklo; građevinski kamen; katranizirani papir (ter-papir); papir za gradnju; građevinski materijali, ne od metala; paneli za građevine, ne od metala; građevine, ne od metala; materijali za konstrukcije, ne od metala; pročelja za građevine, ne od metala; obloge za građevine (građevinski materijali); oplata, ne od metala; kalupi, ne od metala, za obloge za građevine (građevinski materijali); zidne obloge, ne od metala, za građevine; zidne oplata, ne od metala, za građevine; cigle; cement; vještački kamen.

(111) **BAZ036960** (181) 2013-08-13

(210) BAZ036960A (220) 2003-08-13

(151) 2008-06-11

(732) **Dryvit Systems, Inc.**
One Energy Way, West Warwick, RI
02893
US

(740) Dr DIANA PROTIĆ-TKALČIĆ

(540)

OUTSULATION

(511)

17

Prevlake koje izgledaju kao tkanina, uključujući prevlake od staklenih vlakana za upotrebu na zidnim površinama.

19

Modularne ploče; žbuka na bazi akrilik polimera, zaštitni i ukrasni završni slojevi za zidne površine građevina; kalupi koji se koriste za pravljenje završnog kamenog agregata za vanjske zidove građevina; završetak za vanjske zidove građevina koji izgleda kao cigla; nemetalni zidni paneli za konstrukcije građevina; brzovezujući materijali; potporni materijali, ne od metala, za građevine, betonski građevinski elementi; građevinsko staklo; građevinski kamen; katranizirani papir (ter-papir); papir za gradnju; građevinski materijali, ne od metala; paneli za građevine, ne od metala; građevine, ne od metala; materijali za konstrukcije, ne od metala; pročelja za građevine, ne od metala; obloge za građevine (građevinski materijali); oplata, ne od metala; kalupi, ne od metala, za obloge za građevine (građevinski materijali); zidne obloge, ne od metala, za građevine; zidne oplata, ne od metala, za građevine; cigle; cement; vještački kamen.

(111) **BAZ036962** (181) 2013-08-14

(210) BAZ036962A (220) 2003-08-14

(151) 2008-06-11

(300) DE
 2003-02-24
 30309991.7

(732) **DaimlerChrysler Services AG**
debis Haus am postdamer Platz,
Eichhornstrasse 3, 10875 Berlin
DE

(740) „INTELBIRO“ d.o.o.

(540)

FLEETMATIX

(511)

38

Telekomunikacija; prikupljanje, pohranjivanje i prijenos vijesti, podataka i informacija; komunikacija putem radija, telegrafije i telefona, kompjuterski podržan prijenos informacija, tekstova, crteža i slika na internetu ili putem kompjuterskih mreža, prijenos informacija, vijesti i brzopjava; priopćavanje vijesti putem telefona i telematike; telekomunikacijske usluge, osobito služba informacija o prometu (saobraćaju).

39

Iznajmljivanje vozila, priređivanje i posredovanje putovanja, posredovanje usluga u prometu (saobraćaju), službe informacija o prometu (saobraćaju).

42

Izradba i održavanje kompjutorskih programa, vođenje računalnog centra; izradba i vođenje banaka odataka; tehničko savjetovanje.

(111) **BAZ036963** (181) 2013-08-15

(210) BAZ036963A (220) 2003-08-15

(151) 2008-05-14

(732) **STARBUCKS CORPORATION** koja
posluje kao **STARBUCKS COFFEE**
COMPANY
2401 Utah Avenue South, Seattle,
Washington 98134
US

(740) Nedim Krilić

(540)

STARBUCKS

(511)

07

Strojevi i alatni strojevi; motori (osim motora za kopnena vozila); spojke (kvačila), prijenosni uređaji (osim onih za kopnena vozila); poljoprivredne naprave (osim onih koje se pokreću ručno); inkubatori za jaja.

11

Uređaji za rasvjetu, grijanje, proizvodnju pare, kuhanje, hlađenje, sušenje, ventilaciju, vodoopskrbu i sanitarna oprema.

21

Pribor i posuđe za kućanstvo ili za kuhinju (ne od plemenitih metala ni presvučeni plemenitim metalom); češljevi i spužve; četke (osim kistova); materijali za četke; pribor za čišćenje; žica za struganje parketa; sirovo ili poluobrađeno staklo (osim građevinskog stakla); stakleni proizvodi, porculansko i keramičko posuđe koje nije obuhvaćeno drugim razredima.

25

Odjeća, obuća, pokrivala za glavu.

32

Pivo; mineralne i gazirane vode te ostala bezalkoholna pića; voćni napici i voćni sokovi; sirup i ostali pripravci za pripremu napitaka.

35

Oglašavanje i reklamiranje; vođenje komercijalnih poslova; komercijalna administracija; uredski poslovi.

43

Usluge okrepe (hranjenje); privremeno primanje na stan.

(111) **BAZ036964** (181) 2013-08-15

(210) BAZ036964A (220) 2003-08-15

(151) 2008-05-14

(732) **STARBUCKS CORPORATION** koja
posluje kao **STARBUCKS COFFEE**
COMPANY
2401 Utah Avenue South, Seattle,
Washington 98134
US

(740) Nedim Krilić

(540)



(531) 1.1; 2.3; 25.1; 26.1; 27.1; 27.5.

(511)

07

Strojevi i alatni strojevi; motori (osim motora za kopnena vozila); spojke (kvačila), prijenosni uređaji (osim onih za kopnena vozila); poljoprivredne naprave (osim onih koje se pokreću ručno); inkubatori za jaja.

11

Uređaji za rasvjetu, grijanje, proizvodnju pare, kuhanje, hlađenje, sušenje, ventilaciju, vodoopskrbu i sanitarna oprema.

21

Pribor i posuđe za kućanstvo ili za kuhinju (ne od plemenitih metala ni presvučeni plemenitim metalom); češljevi i spužve; četke (osim kistova); materijali za četke; pribor za čišćenje; žica za struganje parketa; sirovo ili poluobrađeno staklo (osim građevinskog stakla); stakleni proizvodi, porculansko i keramičko posuđe koje nije obuhvaćeno drugim razredima. 25Odjeća, obuća, pokrivala za glavu. 32Pivo; mineralne i gazirane vode te ostala bezalkoholna pića; voćni napici i voćni sokovi; sirup i ostali pripravci za pripremu napitaka.

35

Oglašavanje i reklamiranje; vođenje komercijalnih poslova; komercijalna administracija; uredski poslovi.

43

Usluge okrepe (hranjenje); privremeno primanje na stan.

(111) **BAZ036965** (181) 2013-08-15

(210) BAZ036965A (220) 2003-08-15

(151) 2008-05-16

(732) **STARBUCKS CORPORATION** koja
posluje kao **STARBUCKS COFFEE
COMPANY**
2401 Utah Avenue South, Seattle,
Washington 98134
US

(740) Nedim Krilić

(540)

FRAPPUCCINO

(511)

25

Odjeća, obuća, pokrivala za glavu.

29

Meso, riba, perad i divljač; mesni ekstrakti; konzervirano, sušeno i kuhano voće i povrće; hladetina, (želei) žemovi, kompoti; jaja, mlijeko o mliječni proizvodi; jestiva ulja i masti.

43

Usluge okrepe (hranjenje); privremeno primanje na stan.

(111) **BAZ036966** (181) 2013-08-17

(210) BAZ036966A (220) 2003-08-18

(151) 2008-06-17

(732) **MSP Singapore Company LLC,**
limited liability company, organized
under the laws of Delaware
300 Beach Road, The Concourse,
No. 12-08, Singapore 199555
SG

(740) „INTELBIRO“ d.o.o.

(540)

GOLTOR

(511)

05

Farmaceutski i veterinarski proizvodi; higijenski proizvodi za upotrebu u medicini; dijetetski proizvodi za upotrebu u medicini, hrana za bebe; flasteri, materijal za zavoje; materije za plombiranje zuba i uzimanje otisaka zuba; dezinfekciona sredstva; preparati za uništavanje štetočina; fungicidi, herbicidi.

(111) **BAZ036967** (181) 2013-08-18

(210) BAZ036967A (220) 2003-08-18

(151) 2008-05-26

(732) **MSP Singapore Company LLC,**
limited liability company, organized
under the laws of Delaware
300 Beach Road, The Concourse,
No. 12-08, Singapore 199555
SG

(740) „INTELBIRO“ d.o.o.

(540)

ULTRIZOR

(511)

05

Farmaceutski i veterinarski proizvodi; higijenski proizvodi za upotrebu u medicini; dijetetski proizvodi za upotrebu u medicini, hrana za bebe; flasteri, materijal za zavoje; materije za plombiranje zuba i uzimanje otisaka zuba; dezinfekciona sredstva; preparati za uništavanje štetočina; fungicidi, herbicidi.

(111) **BAZ036968** (181) 2013-08-18

(210) BAZ036968A (220) 2003-08-18

(151) 2008-05-26

(732) **HEMOPARM KONCERN A.D.,**
farmaceutsko-hemijska industrija
Vršac
Beogradski put bb, 26300 Vršac
RS

(740) Dr DIANA PROTIĆ-TKALČIĆ

(540)

CHOLIPAM

(511)

05

Farmaceutski, veterinarski i sanitarni preparati; dijetetske supstance prilagođene za upotrebu u medicini, hrana za bebe; flasteri, materijali za previjanje; materijali za plombiranje zuba, zubarska smola; dezinfekciona sredstva; preparati za uništavanje životinjskih štetočina; fungicidi, herbicidi.

(111) **BAZ036969** (181) 2013-08-18

(210) BAZ036969A (220) 2003-08-18

(151) 2008-05-26

(732) **HEMOFARM KONCERN A.D.,
farmaceutsko-hemijska industrija
Vršac
Beogradski put bb, 26300 Vršac
RS**

(740) Dr DIANA PROTIĆ-TKALČIĆ

(540)

FLUCONAL

(511)

05

Farmaceutski, veterinarski i sanitarni preparati; dijetetske supstance prilagođene za upotrebu u medicini, hrana za bebe; flasteri, materijali za previjanje; materijali za plombiranje zuba, zubarska smola; dezinfekciona sredstva; preparati za uništavanje životinjskih štetočina; fungicidi, herbicidi.

(111) **BAZ036970** (181) 2013-08-18

(210) BAZ036970A (220) 2003-08-18

(151) 2008-05-26

(732) **HEMOFARM KONCERN A.D.,
farmaceutsko-hemijska industrija
Vršac
Beogradski put bb, 26300 Vršac
RS**

(740) Dr DIANA PROTIĆ-TKALČIĆ

(540)

MILENOL

(511)

05

Farmaceutski, veterinarski i sanitarni preparati; dijetetske supstance prilagođene za upotrebu u medicini, hrana za bebe; flasteri, materijali za previjanje; materijali za plombiranje zuba, zubarska smola; dezinfekciona sredstva; preparati za uništavanje životinjskih štetočina; fungicidi, herbicidi.

(111) **BAZ036971** (181) 2013-08-18

(210) BAZ036971A (220) 2003-08-18

(151) 2008-05-26

(732) **HEMOFARM KONCERN A.D.,
farmaceutsko-hemijska industrija
Vršac
RS**

(740) Dr DIANA PROTIĆ-TKALČIĆ

(540)

VAZOTAL

(511)

05

Farmaceutski, veterinarski i sanitarni preparati; dijetetske supstance prilagođene za upotrebu u medicini, hrana za bebe; flasteri, materijali za previjanje; materijali za plombiranje zuba, zubarska smola; dezinfekciona sredstva; preparati za uništavanje životinjskih štetočina; fungicidi, herbicidi.

(111) **BAZ036973** (181) 2013-08-18

(210) BAZ036973A (220) 2003-08-18

(151) 2008-05-26

(732) **HEMOFARM KONCERN A.D.,
farmaceutsko-hemijska industrija
Vršac
Beogradski put bb, 26300 Vršac
RS**

(740) Dr DIANA PROTIĆ-TKALČIĆ

(540)

FLUNISAN

(511)

05

Farmaceutski, veterinarski i sanitarni preparati; dijetetske supstance prilagođene za upotrebu u medicini, hrana za bebe; flasteri, materijali za previjanje; materijali za plombiranje zuba, zubarska smola; dezinfekciona sredstva; preparati za uništavanje životinjskih štetočina; fungicidi, herbicidi.

(111) **BAZ036974** (181) 2013-08-18

(210) BAZ036974A (220) 2003-08-18

(151) 2008-05-26

(732) **HEMOFARM KONCERN A.D.,**
farmaceutsko-hemijska industrija
Vršac
Beogradski put bb, 26300 Vršac
RS

(740) Dr DIANA PROTIĆ-TKALČIĆ

(540)

VINTO

(511)

05

Farmaceutski, veterinarski i sanitarni preparati; dijetetske supstance prilagođene za upotrebu u medicini, hrana za bebe; flasteri, materijali za previjanje; materijali za plombiranje zuba, zubarska smola; dezinfekciona sredstva; preparati za uništavanje životinjskih štetočina; fungicidi, herbicidi.

(111) **BAZ036975** (181) 2013-08-18

(210) BAZ036975A (220) 2003-08-18

(151) 2008-05-14

(732) **Bristol-Myers Squibb Company, a**
Delaware corporation
345 Park Avenue, New York, NY 10154
US

(740) „Linea Sušić“ d.o.o.

(540)

DURACEF

(511)

05

Farmaceutski preparati za ljudsku upotrebu.

(111) **BAZ036979** (181) 2013-08-25

(210) BAZ036979A (220) 2003-08-25

(151) 2008-05-12

(732) **MARS INCORPORATED**
6885 Elm Street, McLean 22101-3883,
VA
US

(740) Nedim Krilić

(540)

MYPETSTOP.COM

(511)

31

Poljoprivredni, povrtlarski, šumski proizvodi i bobice, koji nisu obuhvaćeni drugim klasama; sjeme; žive životinje, uključujući ptice i ribe; hrana za životinje, uključujući ptice i ribe i pripravci obuhvaćeni ovom klasom koji se upotrebljavaju kao dodaci toj hrani; slad; sipina kost; jestive kosti i štapići za kućne ljubimce; jaja za nasad; svježe voće i povrće te pripravci od istih koji se upotrebljavaju kao dodaci hrani za životinje.

41

Obučavanje životinja, uključujući ptice i ribe; učenje i obučavanje kućnih ljubimaca; organizacija, upravljanje i promocija nastupa kućnih ljubimaca, borbi i takmičenja kućnih ljubimaca, izložbikućnih ljubimaca, kao i seminara, radionica i konferencija u vezi sa životinjama, uključujući ptice i ribe; objavljivanje i proizvodnja kinofilmova, videofilmova i drugih elektronskih medija kao i brošura i literature, sve u vezi sa životinjama, uključujući ptice i ribe; pribavljanje informacija o brizi, obučavanju, zdravlju, hranjenju, vježbanju i smještaju životinja, uključujući ptice i ribe; usluge pružanja zabave i razonode životinjama; usluge banja i klubova unapređenja zdravlja za životinje; usluge obučavanja na kompjuteru i tehnikama procesiranja podacima; usluge obučavanja prodaje trgovaca na malo.

43

Usluge pribavljanja jela i pića; privremeno primanje na stan; rezervacije smještaja; pansioni za životinje; usluge hotela za kućne ljubimce; usluge osoblja za dnevnu brigu o životinjama.

44

Uzgoj i njega životinja; veterinarske usluge, uključujući usluge genetičkog profiliranja za životinje, te vakcinaciju životinja; usluge bolnica za bolesne životinje; usluge istraživanja, konsultacija i savjetovanja u vezi sa životinjama, uključujući ptice i ribe; usluge istraživanja, konsultacija i savjetovanja u vezi sa brigom, smještajem, obučavanjem, zdravljem, vježbanjem i hranjenjem životinja, uključujući ptice i ribe; usluge salona za brigu o životinjama; usluge medicinske terapije za životinje, usluge oporavka životinja; usluge psihologa za životinje; vježbanje životinja; usluge dobrotornog staranja za životinje, uključujući ptice i ribe; usluge higijenske njege i njege ljepote; usluge masaže, kao i usluge aromaterapije, kiropraktičara i fizioterapeuta.

(111) **BAZ036993** (181) 2013-08-28

(210) BAZ036993A (220) 2003-08-28

(151) 2008-05-27

(300) SI

2003-03-12

Z200370334

(732) **VITLI KRPAN PROIZVODNJA
KMETIJSKIH IN GOZDARSKIH
STROJEV, LITJEBARVNIH KOVIN IN
AVTOPREVOZI FRANC PIŠEK s.p.
SI**

(740) Dr DIANA PROTIĆ-TKALČIĆ

(591) crna, žuta, crvena

(554) Trodimenzionalni žig

(540)



(531) 15.1; 27.5; 27.7; 29.1.

(511)

06

Metalni predmeti koji nisu obuhvaćeni drugim klasama; vitlovi uključujući šumska vitla.

07

Strojevi i alatni strojevi uključujući uređaje za atovarivanje i rastovarivanje kao i transportni uređaji za teretna odnosno vučna vozila; mašinski sklopovi i prenosne komponente (osim za suhozemna vozila), poljoprivredni priključci, uključujući šumske mašine; šumska vitla.

12

Traktorska vitla; suvozemna vozila za upotrebu u šumarstvu uključujući vozila za pretovar i pomicanje trupaca.

(111) **BAZ036994** (181) 2013-08-28

(210) BAZ036994A (220) 2003-08-28

(151) 2008-05-27

(300) SI

2003-03-12

Z200370333

(732) **VITLI KRPAN PROIZVODNJA
KMETIJSKIH IN GOZDARSKIH
STROJEV, LITJEBARVNIH KOVIN IN
AVTOPREVOZI FRANC PIŠEK s.p.
Jazbina 9a, 3240 Šmarje pri Jelšah
SI**

(740) Dr DIANA PROTIĆ-TKALČIĆ

(591) crna, žuta, crvena

(554) Trodimenzionalni žig

(540)



(531) 15.1; 27.5; 27.7; 29.1.

(511)

06

Metalni predmeti koji nisu obuhvaćeni drugim klasama; vitlovi uključujući šumska vitla.

07

Strojevi i alatni strojevi uključujući uređaje za natovarivanje i rastovarivanje kao i transportni uređaji za teretna odnosno vučna vozila; mašinski sklopovi i prenosne komponente (osim za suhozemna vozila), poljoprivredni priključci, uključujući šumske mašine; šumska vitla.

12

Traktorska vitla; suvozemna vozila za upotrebu u šumarstvu uključujući vozila za pretovar i pomicanje trupaca.

(111) **BAZ036995** (181) 2013-08-28

(210) BAZ036995A (220) 2003-08-28

(151) 2008-05-26

(732) **MSP Singapore Company LLC, limited liability company, organized under the laws of Delaware**
300 Beach Road, The Concourse,
No. 12-08, Singapore 199555
SG

(740) „INTELBIRO“ d.o.o.

(540)

GOLTORIN

(511)

05

Farmaceutski i veterinarski higijenski proizvodi; dijetetski proizvodi za upotrebu u medicini, hrana za bebe; flasteri, materijal za zavoje; materije za plombiranje zuba i uzimanje otisaka zuba; dezinfekciona sredstva; preparati za uništavanje štetočina; fungicidi, herbicidi.

(111) **BAZ036996** (181) 2013-08-28

(210) BAZ036996A (220) 2003-08-28

(151) 2008-05-26

(732) **MSP Singapore Company LLC, limited liability company, organized under the laws of Delaware**
300 Beach Road, The Concourse,
No. 12-08, Singapore 199555
SG

(740) „INTELBIRO“ d.o.o.

(540)

VYTORIN

(511)

05

Farmaceutski i veterinarski higijenski proizvodi; dijetetski proizvodi za upotrebu u medicini, hrana za bebe; flasteri, materijal za zavoje; materije za plombiranje zuba i uzimanje otisaka zuba; dezinfekciona sredstva; preparati za uništavanje štetočina; fungicidi, herbicidi.

(111) **BAZ036998** (181) 2013-08-28

(210) BAZ036998A (220) 2003-08-28

(151) 2008-06-11

(732) **KONICA MINOLTA HOLDINGS, INC.**
26-2, Nishishinjuku 1-chome,
Shinjuku-ku, Tokyo
JP

(740) Dr DIANA PROTIĆ-TKALČIĆ

(540)

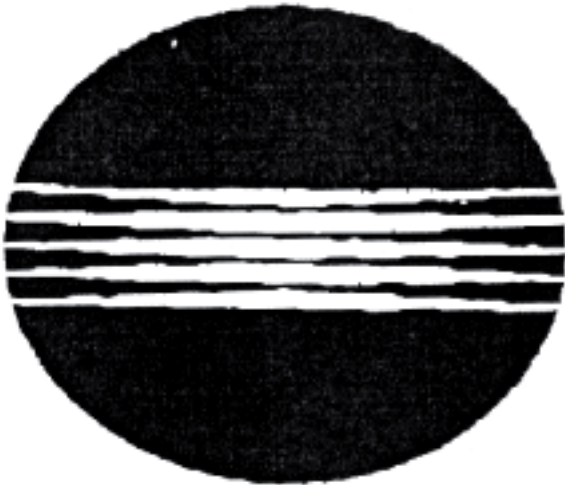

(531) 26.1; 26.11.

(511)

01

Hemijski reagensi; hemijske supstance za obradu snimljenih filmova, papira i ploča; hemijske supstance za obradu snimljenih grafičkih umjetničkih filmova, papira i ploča; hemijske supstance za obradu medicinskih filmova snimljenih X-zrakama; hemijski proizvodi za industriju, nauku, fotografsku djelatnost, kao i za ratarstvo, povrtlarstvo i šumarstvo; fotografske kamere za jednokratnu upotrebu; suhe ploče za grafičku umjetnost (nesnimljene); filmovi za grafičku umjetnost (nesnimljeni); papir za grafičku umjetnost (nesnimljen); medicinski filmovi koji se snimaju X-zrakama (nesnimljeni); fotografske emulzije; fotografski filmovi za dupliciranje i mikro-filmovi (nesnimljeni); fotografski filmovi za identifikacione fotografije (nesnimljeni); fotografski filmovi za n a u č n a mjerenja (nesnimljeni); fotografski filmovi za upotrebu u industriji (nesnimljeni); fotografski filmovi za upotrebu na kamerama za snimanje slika koje se gledaju na CRT zaslonima u oblasti medicinskih dijagnoza (nesnimljeni); fotografski filmovi (nesnimljeni); fotografski papir (nesnimljen); fotografske ploče (nesnimljene); fotografski senzibilizator; fotosenzitivni

hemijski proizvodi; filmovi za fototipove (nesnimljeni); papir za fototipove (nesnimljen); pre-senzibilizirane ploče za ofset štampu; dijelovi i oprema za svu prethodno navedenu robu.

02

Masti protiv rđanja; Kanada balzam; tvari za bojenje; kopal; damar smola; razvijajući i toneri koji se koriste kod kserografskih mašina; dodaci za boje; kasete sa tintom za kompjutere, printere i procesore teksta; kasete sa tintom za štampače na principu mlaza tinte; kasete sa tintom za kserografske mašine; mastiks (prirodna smola); tinta za mimeografske mašine; močila; neželjezne metalne folije i prah za slikanje, dekorisanje, štampanje ili umjetničku produkciju; boje i lakovi; pigmenti; borovo ulje dobiveno iz korijena bora; folije i prah od plemenitih metala za slikanje, dekorisanje, štampanje ili umjetničku produkciju; smjese za štampanje; tinta za štampanje; smola; sandarak; šelak; toneri i razvijajući za upotrebu kod fotokopir mašina, optičkih skanera, kompjuterskih štampača, štampača na bazi mlaza tinte, laserskih štampača, optičkih štampača, mikrofilm čitača-štampača; boje i toneri za aparate koji prave slike; toner kasete za kserografske mašine; preparati za skidanje zidnih tapeta; proizvodi za konzerviranje drveta; dijelovi i oprema za svu prethodno navedenu robu.

07

Uređaji za pravljenje otisaka u grafičkoj umjetnosti; uređaji za miješanje hemikalija; uređaji za pravljenje štamparskih ploča ili pravljenje grafičkih umjetničkih filmova; strojevi i alatni strojevi; mašine za štampanje; ploče za štampanje; dijelovi i oprema za svu prethodno navedenu robu.

10

Aparati i instrumenti za medicinsku analizu i dijagnozu i pripadajući periferalni uređaji; zasloni za pojačavanje intenziteta filmova snimljenih X-zrakama (zakorištenjena medicinskim aparatima za snimanje X-zrakama), mjerač žutice; medicinski aparati i instrumenti; duplikatori medicinskih filmova snimljenih X-zrakama; ortopedska pomagala; mjerač kiseonika; proteze ili materije za sličnu namjenu; rendgenski aparati za medicinsku upotrebu; hirurški konac; hirurški, medicinski, stomatološki i veterinarski aparati i instrumenti; pribor za šivanje rana; uređaji za testiranje za medicinsku upotrebu; nesnimljene kasete sa filmovima za snimanje X-zrakama za upotrebu u medicini; nesnimljeni filmovi za snimanje sa X-zrakama za upotrebu u medicini; dijagnostički aparati na principu X-zraka; dijelovi i oprema za svu prethodno navedenu robu.

16

Strojevi za štampanje adresa; ljepljive tvari za papirne proizvode ili za domaćinstvo; albumi; mašine za automatsko stavljanje pečata; sprave za pravljenje nacrti; aparati za kopiranje (kancelarijska oprema); instrumenti za crtanje i materijal za crtanje; električne spravice za stavljanje spajalica; uredske mašine za ljepljenje koverata; hektografske mašine za dupliciranje; tinta; trake sa tintom i trake za pisače mašine; trake sa

tintom za kompjuterske štampače; mašine za štampanje zaglavlja pisama; predlošci za pečate/označavanje; mimeografi; papir za štampače na bazi mlaza tinte; mašine za uništavanje neželjenog papira; papir; štampane stvari; fotografije; papir za kopir mašine, štampače i faksove; stalci za fotografije; prazan papir za kserografske mašine; mašine za frankiranje poštanskih maraka; razglednice i dopisnice; štamparska slova; rotacioni duplikatori, štamparske reglete; kancelarijski pribor; termo-papir; pisaće mašine; dijelovi i oprema za svu prethodno navedenu robu.

40

Žarenje; uvezivanje štampanih stvari; obrada digitalnih zapisa; uvećavanje fotografija; pravljenje fotografija; razvijanje fotografskih filmova; fotograviranje; obrada kinematografskih filmova; obrada, razvijanje i/ili izrada fotografskih filmova i fotografskog papira; recikliranje otpadnog materijala i smeća; iznajmljivanje i lizing hemijskih mašina i aparata; iznajmljivanje i lizing mašina i aparata za procesiranje hrane i napitaka; iznajmljivanje i lizing mašina i aparata za građevinsko drvo; iznajmljivanje i lizing mašina i uređaja za drvo i šperploču; iznajmljivanje i lizing mašina za uvezivanje štampanih stvari; iznajmljivanje i lizing mašina za tekstil; iznajmljivanje i lizing mašina za obradu duhana; iznajmljivanje i lizing mašina za papirnu pulpu; iznajmljivanje i lizing mašina za pravljenje papira; iznajmljivanje i lizing mašina za procesiranje papira; iznajmljivanje i lizing mašina i alata za rad sa metalom; iznajmljivanje i lizing uređaja za fotografsko razvijanje, štampanje, uvećavanje i završnu obradu; obrada materijala.

(111) **BAZ037003** (181) 2013-09-02

(210) BAZ037003A (220) 2003-09-02

(151) 2008-06-09

(732) **SCANDINAVIAN AIRLINES SYSTEM
DENMARK-NORWAY-SWEDEN****195 87 Stockholm****SE**

(591) srebrno siva, plava, bijela

(540)



(531)26.4; 27.5; 29.1.

(511)

39

Prevoz; ambalažiranje i uskladištenje proizvoda; organiziranje putovanja.

(111) **BAZ037004** (181) 2013-09-02

(210) BAZ037004A (220) 2003-09-02

(151) 2008-06-05

(732) **NBA Properties, Inc.****645 Fifth Avenue, New York, New
York 10022****US**

(740) „INTELBIRO“ d.o.o.

(540)



(531) 3.1; 27.5.

(511)

25

Odjeća, posebno čarape, obuća, patike i obuća za košarku, T-shirts, košulje, dukserice, pantalone za treniranje (donji dio trenerke), pantalone, top, džemper, šortsevi, pidžame, sportske košulje, ragbi košulje, portske majice, dresovi, kaiševi, kravate, majice za spavanje, muške spavačice, spavačice, kape, odjeća za zagrijavanje, pantalone za zagrijavanje, topovi za zagrijavanje, jakne, nepromočive jakne sa kapuljačom, kaputi i mantili, portikle, trake za glavu, trake za zglobove, kecelje, boxer gaće, kačketi, navlake za uši, rukavice, rukavice bez prstiju, pletene i štrikane košulje.

28

Igačke, igre i robe za bavljenje sportom, posebno košarkaške lopte, lopte za golf, lopte za igranje u dvorištu, sportske lopte, gumene lopte i pjenaste lopte, plišane lopte, mreže za košarku, košarkaške table, pumpe za košarkaške lopte i igle za istu namjenu; palice za golf, torbe za golf, kupice na koje se stavlja golf loptica prilikom udarca, markeri za loptice za golf, štapovi koji označavaju rupe za golf, kompleti za golf sa alatima za ravnanje zemlje, prateća oprema za golf, posebno zaštite za golferske torbe, zaštite za vrhove štapova,

rukavice za golf, vrećice za loptice za golf; etikete i naljepnice za bicikle, elektronske stolne igre, stolne igre košarke, igre košarke na tabli; mašine za elektronske video arkadne igre, košarkaški kit koji se sastoji od košarkaške mreže i obruča; lutke, akcione figure; punjene igračke; testeraste puzzle i Božićni ukrasi; akcione igre vještine; arkadne igre; društvene igre za djecu i odrasle: društvene igre znanja i trivijalnih informacija; stolne igre koje su dostupne preko interneta (na primjer, šah preko interneta).

41

Usluge zabave i obrazovanja u oblasti radio i televizijskih programa u vezi košarke i pružanje prenosa uživo košarkaških utakmica i događaja; proizvodnja i distribucija radio i televizijskih prenosa košarkaških utakmica, košarkaških događaja i programa uopšte u oblasti košarke; vođenje i aranžiranje košarkaških savjetovališta, savjetovališta za trenere i košarkaških događaja; Web-stranice koje pružaju televizijske atrakcije, interaktivne televizijske atrakcije, video snimke, nizove video snimaka, interaktivne izbore video atrakcija, radio programe, radio atrakcije i audio snimke, sve u oblasti košarke; Web-stranice koje pružaju on-line kompjuterske igre, video igre, interaktivne video igre, akcione igre vještine, arkadne igre, društvene igre za djecu i odrasle, stolne igre, trivia igre i igre bojenja knjiga u oblasti slikanja i crtanja; obezbjeđivanje informacija u oblasti košarke preko interneta

(111) **BAZ037005** (181) 2013-09-02

(210) BAZ037005A (220) 2003-09-02

(151) 2008-06-05

(732) **NBA Properties, Inc.**

645 Fifth Avenue, New York, New York 10022

US

(740) „INTELBIRO“ d.o.o.

(540)



(531)21.3; 23.1; 27.5.

(511)

25

Odjeća, posebno čarape, obuća, patike i obuća za košarku, T-shirts, košulje, dukserice, pantalone za treniranje (donji dio trenerke), pantalone, top, džemperi, šortsevi, pidžame, sportske košulje, ragbi košulje, sportske majice, dresovi, kaiševi, kravate, majice za spavanje, muške spavačice, spavačice, kape, odjeća za zagrijavanje, pantalone za zagrijavanje, topovi za zagrijavanje, jakne, nepromočive jakne sa kapuljačom, kaputi i mantili, portikle, trake za glavu, trake za zglobove, kecelje, boxer gaće, kačketi, navlake za uši, rukavice, rukavice bez prstiju, pletene i štrikane košulje.

28

Igačke, igre i robe za bavljenje sportom, posebno košarkaške lopte, lopte za golf, lopte za igranje u dvorištu, sportske lopte, gumene lopte i pjenaste lopte, plišane lopte, mreže za košarku, košarkaške table, pumpe za košarkaške lopte i igle za istu namjenu; palice za golf, torbe za golf, kupice na koje se stavlja golf loptica prilikom udarca, markeri za loptice za golf, štapovi koji označavaju rupe za golf, kompleti za golf sa alatima za ravnanje zemlje, prateća oprema za golf, posebno zaštite za golferske torbe, zaštite za vrhove štapova, rukavice za golf, vrećice za loptice za golf; etikete i naljepnice za bicikle, elektronske stolne igre, stolne igre košarke, igre košarke na tabli; mašine za elektronske video arkadne igre, košarkaški kit koji se sastoji od košarkaške mreže i obruča; lutke, akcione figure; punjene igračke; testeraste puzzle i Božićni ukrasi; akcione igre vještine; arkadne igre; društvene igre za djecu i odrasle: društvene igre znanja i trivijalnih informacija; stolne igre koje su dostupne preko interneta (na primjer, šah preko interneta).

41

Usluge zabave i obrazovanja u oblasti radio i televizijskih programa u vezi košarke i pružanje prenosa uživo košarkaških utakmica i događaja; proizvodnja i distribucija radio i televizijskih prenosa košarkaških utakmica, košarkaških događaja i programa uopšte u oblasti košarke; vođenje i aranžiranje košarkaških savjetovališta, savjetovališta za trenere i košarkaških događaja; Web-stranice koje pružaju televizijske atrakcije, interaktivne televizijske atrakcije, video snimke, nizove video snimaka, interaktivne izbore video atrakcija, radio programe, radio atrakcije i audio snimke, sve u oblasti košarke; Web-stranice koje pružaju on-line kompjuterske igre, video igre, interaktivne video igre, akcione igre vještine, arkadne igre, društvene igre za djecu i odrasle, stolne igre, trivia igre i igre bojenja knjiga u oblasti slikanja i crtanja; obezbjeđivanje informacija u oblasti košarke preko interneta

(111) **BAZ037006** (181) 2013-09-02

(210) BAZ037006A (220) 2003-09-02

(151) 2008-06-05

(732) **NBA Properties, Inc.**
645 Fifth Avenue, New York, New
York 10022
US

(740) „INTELBIRO“ d.o.o.

(540)



(531) 1.1; 21.3; 27.3; 27.5.

(511)

25

Odjeća, posebno čarape, obuća, patike i obuća za košarku, T-shirts, košulje, dukserice, pantalone za treniranje (donji dio trenerke), pantalone, top, džemper, šortsevi, pidžame, sportske košulje, ragbi košulje, sportske majice, dresovi, kaiševi, kravate, majice za spavanje, muške spavačice, spavačice, kape, odjeća za zagrijavanje, pantalone za zagrijavanje, topovi za zagrijavanje, jakne, nepromoćive jakne sa kapuljačom, kaputi i mantili, portikle, trake za glavu, trake za zglobove, kecelje, boxer gaće, kačketa, navlake za uši, rukavice, rukavice bez prstiju, pletene i štrikane košulje.

28

Igačke, igre i robe za bavljenje sportom, posebno košarkaške lopte, lopte za golf, lopte za igranje u dvorištu, sportske lopte, gumene lopte i pjenaste lopte, plišane lopte, mreže za košarku, košarkaške table, pumpe za košarkaške lopte i igle za istu namjenu; palice za golf, torbe za golf, kupice na koje se stavlja golf loptica prilikom udarca, markeri za loptice za golf, štapovi koji

označavaju rupe za golf, kompleti za golf sa alatima za ravnanje zemlje, prateća oprema za golf, posebno zaštite za golferske torbe, zaštite za vrhove štapova, rukavice za golf, vrećice za loptice za golf; etikete i naljepnice za bicikle, elektronske stolne igre, stolne igre košarke, igre košarke na tabli; mašine za elektronske video arkadne igre, košarkaški kit koji se sastoji od košarkaške mreže i obruča; lutke, akcione figure; punjene igračke; testeraste puzzle i Božićni ukrasi; akcione igre vještine; arkadne igre; društvene igre za djecu i odrasle: društvene igre znanja i trivijalnih informacija; stolne igre koje su dostupne preko interneta (na primjer, šah preko interneta).

41

Usluge zabave i obrazovanja u oblasti radio i televizijskih programa u vezi košarke i pružanje prenosa uživo košarkaških utakmica i događaja; proizvodnja i distribucija radio i televizijskih prenosa košarkaških utakmica, košarkaških događaja i programa uopšte u oblasti košarke; vođenje i aranžiranje košarkaških savjetovališta, savjetovališta za trenere i košarkaških događaja; Web-stranice koje pružaju televizijske atrakcije, interaktivne televizijske atrakcije, video snimke, nizove video snimaka, interaktivne izbore video atrakcija, radio programe, radio atrakcije i audio snimke, sve u oblasti košarke; Web-stranice koje pružaju on-line kompjuterske igre, video igre, interaktivne video igre, akcione igre vještine, arkadne igre, društvene igre za djecu i odrasle, stolne igre, trivia igre i igre bojenja knjiga u oblasti slikanja i crtanja; obezbjeđivanje informacija u oblasti košarke preko interneta

(111) **BAZ037007** (181) 2013-09-02

(210) BAZ037007A (220) 2003-09-02

(151) 2008-05-21

(732) **NBA Properties, Inc.**
645 Fifth Avenue, New York, New
York 10022
US

(740) „INTELBIRO“ d.o.o.

(540)



(531) 9.1; 26.4; 26.11; 27.5.

(511)

25

Odjeća, posebno čarape, obuća, patike i obuća za košarku, T-shirts, košulje, dukserice, pantalone za treniranje (donji dio trenerke), pantalone, top, džemperi, šortsevi, pidžame, sportske košulje, ragbi košulje, sportske majice, dresovi, kaiševi, kravate, majice za spavanje, muške spavačice, spavačice, kape, odjeća za zagrijavanje, pantalone za zagrijavanje, topovi za zagrijavanje, jakne, nepromočive jakne sa kapuljačom, kaputi i mantili, portikle, trake za glavu, trake za zglobove, kecelje, boxer gaće, kačketi, navlake za uši, rukavice, rukavice bez prstiju, pletene i štrikane košulje.

28

Igačke, igre i robe za bavljenje sportom, posebno košarkaške lopte, lopte za golf, lopte za igranje u dvorištu, sportske lopte, gumene lopte i pjenaste lopte, plišane lopte, mreže za košarku, košarkaške table, pumpe za košarkaške lopte i igle za istu namjenu; palice za golf, torbe za golf, kupice na koje se stavlja golf loptica prilikom udarca, markeri za loptice za golf, štapovi koji označavaju rupe za golf, kompleti za golf sa alatima za ravnanje zemlje, prateća oprema za golf, posebno zaštite za golferske torbe, zaštite za vrhove štapova, rukavice za golf, vrećice za loptice za golf; etikete i naljepnice za bicikle, elektronske stolne igre, stolne igre košarke, igre košarke na tabli; mašine za elektronske video arkadne igre, košarkaški kit koji se sastoji od košarkaške mreže i obruča; lutke, akcione figure; punjene igračke; testeraste puzzle i Božićni ukrasi; akcione igre vještine; arkadne igre; društvene igre za djecu i odrasle: društvene igre znanja i trivijalnih informacija; stolne igre koje su dostupne preko interneta (na primjer, šah preko interneta).

41

Usluge zabave i obrazovanja u oblasti radio i televizijskih programa u vezi košarke i pružanje prenosa uživo košarkaških utakmica i događaja; proizvodnja i distribucija radio i televizijskih prenosa košarkaških utakmica košarkaških događaja i programa uopšte u oblasti košarke; vođenje i aranžiranje košarkaških savjetovališta, savjetovališta za trenere i košarkaških događaja; Web-stranice koje pružaju televizijske atrakcije, interaktivne televizijske atrakcije, video snimke, nizove video snimaka, interaktivne izbore video atrakcija, radio programe, radio atrakcije i audio snimke, sve u oblasti košarke; Web-stranice koje pružaju on-line kompjuterske igre, video igre, interaktivne video igre, akcione igre vještine, arkadne igre, društvene igre za djecu i odrasle, stolne igre, trivia igre i igre bojenja knjiga u oblasti slikanja i crtanja; obezbjeđivanje informacija u oblasti košarke preko interneta

(111) **BAZ037008** (181) 2013-09-02

(210) BAZ037008A (220) 2003-09-02

(151) 2008-06-05

(732) **NBA Properties, Inc.**

**645 Fifth Avenue, New York, New York 10022
US**

(740) „INTELBIRO“ d.o.o.

(540)



(531) 21.3; 26.7; 27.5.

(511)

25

Odjeća, posebno čarape, obuća, patike i obuća za košarku, T-shirts, košulje, dukserice, pantalone za treniranje (donji dio trenerke), pantalone, top, džemperi, šortsevi, pidžame, sportske košulje, ragbi košulje, sportske majice, dresovi, kaiševi, kravate, majice za spavanje, muške spavačice, spavačice, kape, odjeća za zagrijavanje, pantalone za zagrijavanje, topovi za zagrijavanje, jakne, nepromoćive jakne sa kapuljačom, kaputi i mantili, portikle, trake za glavu, trake za zglobove, kecelje, boxer gaće, kačketi, navlake za uši, rukavice, rukavice bez prstiju, pletene i štrikane košulje.

28

Igačke, igre i robe za bavljenje sportom, posebno košarkaške lopte, lopte za golf, lopte za igranje u dvorištu, sportske lopte, gumene lopte i pjenaste lopte, plišane lopte, mreže za košarku, košarkaške table, pumpe za košarkaške lopte i igle za istu namjenu; palice za golf, torbe za golf, kupice na koje se stavlja golf loptica prilikom udarca, markeri za loptice za golf, štapovi koji označavaju rupe za golf, kompleti za golf sa alatima za ravnanje zemlje, prateća oprema za golf, posebno zaštite za golferske torbe, zaštite za vrhove štapova, rukavice za golf, vrećice za loptice za golf; etikete i naljepnice za bicikle, elektronske stolne igre, stolne igre košarke, igre košarke na tabli; mašine za elektronske video arkadne igre, košarkaški kit koji se sastoji od košarkaške mreže i obruča; lutke, akcione figure; punjene igračke; testeraste puzzle i Božićni ukrasi; akcione igre vještine; arkadne igre; društvene igre za djecu i odrasle: društvene igre znanja i trivijalnih informacija; stolne igre koje su dostupne preko interneta (na primjer, šah preko interneta).

41

Usluge zabave i obrazovanja u oblasti radio i televizijskih programa u vezi košarke i pružanje prenosa uživo košarkaških utakmica i događaja; proizvodnja i distribucija radio i televizijskih prenosa košarkaških utakmica, košarkaških događaja i programa uopšte u oblasti košarke; vođenje i aranžiranje košarkaških savjetovališta, savjetovališta za trenere i košarkaških događaja; Web-stranice koje pružaju televizijske atrakcije, interaktivne televizijske atrakcije, video snimke, nizove video snimaka, interaktivne izbore video atrakcija, radio programe, radio atrakcije i audio snimke, sve u oblasti košarke; Web-stranice koje pružaju on-line kompjuterske igre, video igre, interaktivne video igre, akcione igre vještine, arkadne igre, društvene igre za djecu i odrasle, stolne igre, trivia igre i igre bojenja knjiga u oblasti slikanja i crtanja; obezbjeđivanje informacija u oblasti košarke preko interneta

(111) **BAZ037009** (181) 2013-09-03

(210) BAZ037009A (220) 2003-09-03

(151) 2008-05-27

(732) **Toyota Jidosha Kabushiki Kaisha**
(also trading as **Toyota Motor Corporation**)
1, Toyota-cho, Toyota-shi, Aichi-ken
JP

(740) Dragan Mićunović

(540)

COROLLA VERSO

(511)

12

Motorna vozila i njihovi dijelovi.

(111) **BAZ037010** (181) 2013-09-03

(210) BAZ037010A (220) 2003-09-03

(151) 2008-06-06

(732) **TOYOTA JIDOSHA KABUSHIKI KAISHA**
(also trading as **TOYOTA MOTOR CORPORATION**)
1, Toyota-cho, Toyota-shi, Aichi-ken
JP

(740) Dragan Mićunović

(540)

AVENSIS

(511)

12

Motorna vozila i njihovi dijelovi.

(111) **BAZ037011** (181) 2013-09-03

(210) BAZ037011A (220) 2003-09-03

(151) 2008-05-08

(732) **GALENIKA a.d.**
Ul. Batajnički drum bb, 11080 Beograd
RS

(740) Dragan Mićunović

(540)

CORNILAT

(511)

05

Farmaceutski proizvodi.

(111) **BAZ037013** (181) 2013-09-03

(210) BAZ037013A (220) 2003-09-03

(151) 2008-05-08

(732) **GALENIKA a.d.**
Ul. Batajnički drum bb, 11080 Beograd
RS

(740) Dragan Mićunović

(540)

CHYMORAL

(511)

05

Farmaceutski proizvodi.

(111) **BAZ037012** (181) 2013-09-03

(210) BAZ037012A (220) 2003-09-03

(151) 2008-05-08

(732) **GALENIKA a.d.**
Ul. Batajnički drum bb, 11080 Beograd
RS

(740) Dragan Mićunović

(540)

BOROGAL

(511)

05

Farmaceutski proizvodi.

(111) **BAZ037014** (181) 2013-09-03

(210) BAZ037014A (220) 2003-09-03

(151) 2008-05-08

(732) **GALENIKA a.d.**
Ul. Batajnički drum bb, 11080 Beograd
RS

(740) Dragan Mićunović

(540)

PRILAZID

(511)

05

Farmaceutski proizvodi.

(111) **BAZ037016** (181) 2013-09-04

(210) BAZ037016A (220) 2003-09-04

(151) 2008-05-19

(732) **BONGRAIN S.A.**
42 rue Rieussec, 78220 Viroflay
FR

(740) Dr DIANA PROTIĆ-TKALČIĆ

(540)

TIHANY

(511)

29

Mlijeko, sir i mliječni proizvodi.

(111) **BAZ037017** (181) 2013-09-04

(210) BAZ037017A (220) 2003-09-04

(151) 2008-05-19

(732) **BONGRAIN S.A.**
42 rue Rieussec, 78220 Viroflay
FR

(740) Dr DIANA PROTIĆ-TKALČIĆ

(540)

BAKONY

(511)

29

Mlijeko, sir i mliječni proizvodi.

(111) **BAZ037019** (181) 2013-09-04

(210) BAZ037019A (220) 2003-09-04

(151) 2008-05-19

(732) **NIBCO Inc.**
1516 Middlebury Street, Elkhart,
Indiana 46516
US

(740) Dr DIANA PROTIĆ-TKALČIĆ

(540)

NIBCO

(531) 27.5.

(511)

06

Armature metalnih cijevi koje se sastoje od spojnice, sklopova, konektora, spojki, adaptera, i metalnih mehaničkih ventila koji se ručno pokreću; metalni ventili koji se ručno pokreću za provodnike fluida i sisteme fluida; metalni materijal za cijevi; metalna koljena za cijevi; metalne spojnice za cijevi; zatvarači; metalni konektori ogranaka; metalna masivna pregradna armatura; armature sa prirubnicom, T-nastavci i koljena; temeljne/podneprirubnice; nosačicijevi; sveproizvedeno od livenog ili kovanog metala, neplemenitih metala i njihovih legura; cijevi i crijeva od metala.

07

Listovi testere.

11

Dijelovi i armature za vodovod, grijanje i ventilaciju, uključujući crijeva, koljena, T-nastavke, Y-spojnice, priključnespojnice, spojnice, zatvarače, adaptere, zračne omotače, uvodne izolatore, reduktore, sifone, protokomjere, konektore ogranaka, masivnu pregradnu armaturu, poprečne spojnice, traverze, ekscentrične spojnice, ekspanzione zaptivke, opremu za drenažu, koljena sa prirubnicom za odvod, U-povratna koljena, armature sa prirubnicom, T-nastavke i koljena, vodovodne prirubnice, temeljne/podne prirubnice, konektore i adaptere za podzemne cijevi, vodovodna koljena, nosače cijevi, odvodnu i drenažnu armaturu svu izrađenu od bakra, kovanog bakra, ili livenog mesinga ili

bronzne ili izrađenu od kalupovane, livene ili presovane plastike, ventile, uključujući propusne ventile, slavine, ventile za fluide (silkok), odvodne ventile/kanale za bojlere, loptaste, kuglične, ugaone i U-ventile, zaporne i odvodne ventile, ventile visokog pritiska, leptiraste ventile, proizvedene od livenog mesinga, bronzne ili željeza za korištenje kod grejnih, vodovodnih i ventilacionih instalacija i sistema; irigacioni sistemi i njihovi dijelovi, uključujući perforirane i neperforirane cjevovode, armature za cjevovode, stezne prstenove, ventile, regulatore pritiska, filtere, ubrizgivače, razvodne prskalice za vodu, okretaljke i proporcionalne napojne vodove.

17

Komponente cijevnog sistema za korišćenje kod pumpanja fluida, uključujući ventile za cijevi; armature i odstojnike, crijeva, koljena, T-nastavke, Y-spojke, priključne spojnice, spojnice, zatvarače, adaptere, uvodne izolatore, reduktore, protokomjere, masivnu pregradnu armaturu, poprečne spojnice, traverze, ekscentrične spojnice, U-povratna koljena, armature sa prirubnicom, T-nastavke i koljena, temeljne/podne prirubnice, fleksibilne niple i odrezne niple, sve proizvedeno od livene, kalupovane ili presovane plastike.

(111) **BAZ037022** (181) 2013-09-05

(210) BAZ037022A (220) 2003-09-05

(151) 2008-05-14

(732) **KLOCKGROSSISTEN I NORDEN AB**

Box 24194, 104 51 Stockholm

SE

(740) „Linea Sušić“ d.o.o.

(540)

AXCENT

(511)

14

Ručni satovi, stolni satovi, budilice.

(111) **BAZ037023** (181) 2013-09-05

(210) BAZ037023A (220) 2003-09-05

(151) 2008-05-13

(732) **BULGARTABAC HOLDING GROUP**

62, Graf Ignatiev Str., 1000 Sofia

BG

(740) Nedim Krilić

(540)



(531)24.1; 26.4; 27.5.

(511)

34

Duhan, obrađen i podvrgnut postupku prerade; proizvodi od duhana; cigarete; cigare i cigarilosi; filteri za cigarete; cigaret-papir; proizvodi za pušače i pepeljare od neplemenitih metala.

(111) **BAZ037024** (181) 2013-09-05

(210) BAZ037024A (220) 2003-09-05

(151) 2008-05-13

(732) **BULGARTABAC HOLDING GROUP**
62, Graf Ignatiev Str., 1000 Sofia
BG

(740) Nedim Krilić

(540)



(531) 24.1; 27.5.

(511)

34

Duhan, obrađen i podvrgnut postupku prerade; proizvodi od duhana; cigarete; cigare i cigarilosi; filteri za cigarete; cigaret-papir; proizvodi za pušače i pepeljare od neplemenitih metala.

(111) **BAZ037025** (181) 2013-09-05

(210) BAZ037025A (220) 2003-09-05

(151) 2008-05-13

(732) **BULGARTABAC HOLDING GROUP**
62, Graf Ignatiev Str., 1000 Sofia
BG

(740) Nedim Krilić

(540)



(531) 5.3; 19.19; 27.5.

(511)

34

Duhan, obrađen i podvrgnut postupku prerade; proizvodi od duhana; cigarete; cigare i cigarilosi; filteri za cigarete; cigaret-papir; proizvodi za pušače i pepeljare od neplemenitih metala.

(111) **BAZ037026** (181) 2013-09-05

(210) BAZ037026A (220) 2003-09-05

(151) 2008-05-13

(732) **BULGARTABAC HOLDING GROUP**
62, Graf Ignatiev Str., 1000 Sofia
BG

(740) Nedim Krilić

(540)



(531) 25.1; 27.5

(511)

34

Duhan, obrađen i podvrgnut postupku prerade; proizvodi od duhana; cigarete; cigare i cigarilosi; filteri za cigarete; cigaret-papir; proizvodi za pušače i pepeljare od neplemenitih metala.

(111) **BAZ037027** (181) 2013-09-05

(210) BAZ037027A (220) 2003-09-05

(151) 2008-05-13

(732) **BULGARTABAC HOLDING GROUP**
62, Graf Ignatiev Str., 1000 Sofia
BG

(740) Nedim Krilić

(540)



(531) 25.7; 26.1; 27.5.

(511)

34

Duhan, obrađen i podvrgnut postupku prerade; proizvodi od duhana; cigarete; cigare i cigarilosi; filteri za cigarete; cigaret-papir; proizvodi za pušače i pepeljare od neplemenitih metala.

(111) **BAZ037028** (181) 2013-09-05

(210) BAZ037028A (220) 2003-09-05

(151) 2008-05-13

(732) **BULGARTABAC HOLDING GROUP**
62, Graf Ignatiev Str., 1000 Sofia
BG

(740) Nedim Krilić

(540)

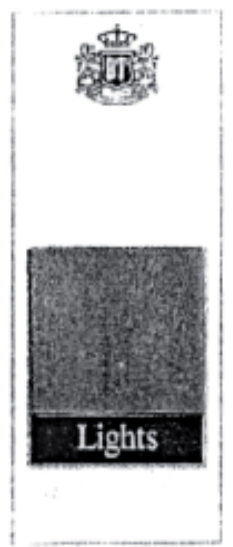

(531)24.1; 26.4; 27.5.

(511)

34

Duhan, obrađen i podvrgnut postupku prerade; proizvodi od duhana; cigarete; cigare i cigarilosi; filteri za cigarete; cigaret-papir; proizvodi za pušače i pepeljare od neplemenitih metala

(111) **BAZ037029** (181) 2013-09-05

(210) BAZ037029A (220) 2003-09-05

(151) 2008-05-13

(732) **BULGARTABAC HOLDING GROUP**
62, Graf Ignatiev Str., 1000 Sofia
BG

(740) Nedim Krilić

(540)



(531) 26.4; 27.5.

(511)

34

Duhan, obrađen i podvrgnut postupku prerade; proizvodi od duhana; cigarete; cigare i cigarilosi; filteri za cigarete; cigaret-papir; proizvodi za pušače i pepeljare od neplemenitih metala.

(111) **BAZ037030** (181) 2013-09-05

(210) BAZ037030A (220) 2003-09-05

(151) 2008-05-13

(732) **BULGARTABAC HOLDING GROUP**
62, Graf Ignatiev Str., 1000 Sofia
BG

(540)



(531)3.7; 24.1; 27.5.

(511)

34

Duhan, obrađen i podvrgnut postupku prerade; proizvodi od duhana; cigarete; cigare i cigarilosi; filteri za cigarete; cigaret-papir; proizvodi za pušače i pepeljare od neplemenitih metala.

(111) **BAZ037031** (181) 2013-09-05

(210) BAZ037031A (220) 2003-09-05

(151) 2008-05-27

(732) **BULGARTABAC HOLDING GROUP**
62, Graf Ignatiev Str., 1000 Sofia
BG

(740) Nedim Kričić

(540)



(531) 24.1; 26.5; 27.5.

(511)

34

Duhan, obrađen i podvrgnut postupku prerade; proizvodi od duhana; cigarete; cigare i cigarilosi; filteri za cigarete; cigaret-papir; proizvodi za pušače i pepeljare od neplemenitih metala.

(111) **BAZ037032** (181) 2013-09-05

(210) BAZ037032A (220) 2003-09-05

(151) 2008-05-13

(732) **BULGARTABAC HOLDING GROUP**
62, Graf Ignatiev Str., 1000 Sofia
BG

(740) Nedim Krilić

(540)



(531) 2.3; 24.1; 27.5.

(511)

34

Duhan, obrađen i podvrgnut postupku prerade; proizvodi od duhana; cigarete; cigare i cigarilosi; filteri za cigarete; cigaret-papir; proizvodi za pušače i pepeljare od neplemenitih metala.

(111) **BAZ037033** (181) 2013-09-05

(210) BAZ037033A (220) 2003-09-05

(151) 2008-05-13

(732) **BULGARTABAC HOLDING GROUP**
62, Graf Ignatiev Str., 1000 Sofia
BG

(740) Nedim Krilić

(540)



(531) 2.3; 27.5.

(511)

34

Duhan, obrađen i podvrgnut postupku prerade; proizvodi od duhana; cigarete; cigare i cigarilosi; filteri za cigarete; cigaret-papir; proizvodi za pušače i pepeljare od neplemenitih metala.

(111) **BAZ037034** (181) 2013-09-05

(210) BAZ037034A (220) 2003-09-05

(151) 2008-05-13

(732) **BULGARTABAC HOLDING GROUP**
62, Graf Ignatiev Str., 1000 Sofia
BG

(740) Nedim Krilić

(540)

СРЕДЕЦ



(531) 24.1; 26.4; 27.5; 28.5.

(511)

34

Duhan, obrađen i podvrgnut postupku prerade; proizvodi od duhana; cigarete; cigare i cigarilosi; filteri za cigarete; cigaret-papir; proizvodi za pušače i pepeljare od neplemenitih metala.

(111) **BAZ037035** (181) 2013-09-05

(210) BAZ037035A (220) 2003-09-05

(151) 2008-05-13

(732) **BULGARTABAC HOLDING GROUP**
62, Graf Ignatiev Str., 1000 Sofia
BG

(740) Nedim Krilić

(540)

SREDETS



(531) 24.1; 26.4; 27.5.

(511)

34

Duhan, obrađen i podvrgnut postupku prerade; proizvodi od duhana; cigarete; cigare i cigarilosi; filteri za cigarete; cigaret-papir; proizvodi za pušače i pepeljare od neplemenitih metala.

(111) **BAZ037039** (181) 2013-09-05

(210) BAZ037039A (220) 2003-09-05

(151) 2008-05-13

(732) **BULGARTABAC HOLDING GROUP**
62, Graf Ignatiev Str., 1000 Sofia
BG

(740) Nedim Krilić

(540)



(531)5.3; 25.1; 26.4; 27.5.

(511)

34

Duhan, obrađen i podvrgnut postupku prerade; proizvodi od duhana; cigarete; cigare i cigarilosi; filteri za cigarete; cigaret-papir; proizvodi za pušače i pepeljare od neplemenitih metala.

(111) **BAZ037040** (181) 2013-09-05

(210) BAZ037040A (220) 2003-09-05

(151) 2008-05-13

(732) **BULGARTABAC HOLDING GROUP**
62, Graf Ignatiev Str., 1000 Sofia
BG

(740) Nedim Krilić

(540)



(531) 24.1; 26.4; 27.5.

(511)

34

Duhan, obrađen i podvrgnut postupku prerade; proizvodi od duhana; cigarete; cigare i cigarilosi; filteri za cigarete; cigaret-papir; proizvodi za pušače i pepeljare od neplemenitih metala.

(111) **BAZ037041** (181) 2013-09-05

(210) BAZ037041A (220) 2003-09-05

(151) 2008-05-13

(732) **BULGARTABAC HOLDING GROUP**
62, Graf Ignatiev Str., 1000 Sofia
BG

(740) Nedim Krilić

(540)



(531) 24.1; 26.4; 27.5; 27.7.

(511)

34

Duhan, obrađen i podvrgnut postupku prerade; proizvodi od duhana; cigarete; cigare i cigarilosi; filteri za cigarete; cigaret-papir; proizvodi za pušače i pepeljare od neplemenitih metala.

(111) **BAZ037042** (181) 2013-09-09

(210) BAZ037042A (220) 2003-09-09

(151) 2008-05-16

(732) **WYETH a Delaware corporation**
Five Giralda Farms, Madison, New
Jersey 07940-0874
US

(740) Dr DIANA PROTIĆ-TKALČIĆ

(540)

TYGACIL

(511)

05

Farmaceutski i veterinarski proizvodi; higijenski proizvodi za medicinsku upotrebu; dijetne tvari za medicinske upotrebe, hrana za dojenčad; flasteri, materijal za previjanje; materijali za plombiranje zuba i za zubne otiske; dezinfekcijska sredstva; preparati za uništavanje životinjskih štetočina; fungicidi, herbicidi; uključujući antibiotike

(111) **BAZ037047** (181) 2013-09-09

(210) BAZ037047A (220) 2003-09-09

(151) 2008-06-18

(732) **K-Swiss Inc., a company organized and existing under the laws of the State of Delaware**

31248 Oak Crest Drive, Westlake
Village, California 91361
US

(740) „Linea Sušić“ d.o.o.

(540)

ROYAL ELASTICS

(531) 5.5; 24.1; 27.5.

(511)

09

Naočale, sunčane naočale i okviri za naočale i sunčane naočale

18

Odjeća, torbe, aktovke, veće torbe za nošenje u ruci ili preko ramena, torbice koje se nose oko struka, naprtnjače i ruksaci.

25

Atletske patike, cipele za svaki dan, cipele za svečane prilike, sportske cipele, papuče i čizme; košulje, tee – shirts (majice), prsluci, puloveri bez rukava, jakne, pantalone, suknje, sportske gaćice, trenerke (gornji dio), trenerke (donji dio), pamučne trenerke (gornji dio), pamučne trenerke (donji dio) sa učkurom ili gumom u pasu i na nogavicama, kravate, kaiševi, šeširi, kape, sjenila za kape, čarape, sve za muškarce, žene i djecu.

(111) **BAZ037050** (181) 2013-09-12

(210) BAZ037050A (220) 2003-09-12

(151) 2008-06-17

(732) **British American Tobacco (Brands) Limited**
Globe House, 4 Temple Place
London WC2R 2PG
GB

(740) „ŽIVKO MIJATOVIĆ & PARTNERS“ d.o.o.
 Sarajevo

(540)



(531) 25.1; 27.5.

(511)

34

Cigarete, duhan, duhanski proizvodi, artikli za pušače, šibice, upaljači.

(111) **BAZ037051** (181) 2013-09-15

(210) BAZ037051A (220) 2003-09-15

(151) 2008-05-28

(732) **The Coca-Cola Company**
One Coca-Cola Plaza, Atlanta,
Georgia 30313
US

(740) „ŽIVKO MIJATOVIĆ & PARTNERS“ d.o.o.
 Sarajevo

(540)

BURN

(511)

32

Pivo; mineralne i gazirane vode te ostala bezalkoholna pića; voćni napici i vićni sokovi; sirupi i ostali pripravci za pripremu napitaka.

(111) **BAZ037060** (181) 2013-09-17

(210) BAZ037060A (220) 2003-09-17

(151) 2008-05-14

(732) **PFIZER PRODUCTS INC.**
Eastern Point Road, Groton,
Connecticut 06340
US

(740) Nedim Krilić

(540)

RETEEM

(511)

05

Farmaceutski, veterinarski i higijenski proizvodi; dijetne tvari za medicinske potrebe, hrana za dojenčad, flasteri, materijali za previjanje.

(111) **BAZ037061** (181) 2013-09-17

(210) BAZ037061A (220) 2003-09-17

(151) 2008-05-12

(732) **PFIZER PRODUCTS INC.**
Eastern Point Road, Groton,
Connecticut 06340
US

(740) Nedim Krilić

(540)

GADALION

(511)

05

Farmaceutski, veterinarski i higijenski proizvodi; dijetne tvari za medicinske potrebe, hrana za dojenčad, flasteri, materijali za previjanje.

(111) **BAZ037062** (181) 2013-09-17

(210) BAZ037062A (220) 2003-09-17

(151) 2008-05-14

(732) **PFIZER PRODUCTS INC.**
Eastern Point Road, Groton,
Connecticut 06340
US

(740) Nedim Krilić

(540)

NCOMMAND

(511)

05

Farmaceutski, veterinarski i higijenski proizvodi; dijetne tvari za medicinske potrebe, hrana za dojenčad, flasteri, materijali za previjanje.

(111) **BAZ037063** (181) 2013-09-17

(210) BAZ037063A (220) 2003-09-17

(151) 2008-06-17

(732) **Baxter International Inc.**
One Baxter Parkway Law Dept.,
Building 2-2E, Deerfield, Illinois
60015-4633
US

(740) Nedim Krilić

(540)

ADVATE

(511)

05

Farmaceutski proizvod, naime antihemofilijski faktor (AHF).

(111) **BAZ037064** (181) 2013-09-17

(210) BAZ037064A (220) 2003-09-17

(151) 2008-05-23

(732) **QUICKSILVER INTERNATIONAL PTY LTD**
681 Barrenjoey Road, Avalon, New
South Wales 2107
AU

(740) Nedim Krilić

(540)

ROXY

(511)

25

Odjeća, a naročito: kombinezoni, odjeća za kupanje, trikoi, majice (tee-shirts), košulje i ležerne majice dugih i kratkih rukava, bodysuits, puloveri, kratki sportski kaputis kapuljačom (parke), jakne, kaputi, košulje (zasebno načinjena prsa košulja), kratke hlače, uključujući kratke hlače za board, kratke hlače za hodanje, kratke hlače za volley, duge muške gaće, muške gaće za plažu, hlače,

uključujući sportske hlače i traperice, radničke bluze, haljine, suknje, sarong, odjeća za slobodno vrijeme, sportska i gimnastička odjeća, odjeća za skijanje i odjeća za snowboard uključujući skijaška odijela, skijaške muške gaće, skijaške hlače, skijaške jakne, muške gaće za snowboard, hlače za snowboard i jakne za snowboard, odjeća za skateboard, pregače, odjeća za spavanje uključujući pidžame, kućne haljine, kućni ogrtači, donje rublje, žensko donje rublje, čarape uključujući hulahopke i kratke čarape (sokne), prsluci, remeni, naramenice za hlače, pletene narukvice, rukavice, svileni rupci (fulari), ešarpe (šalovi); obuća, a naročito: papuče, čizme, cipele uključujući cipele za plažu, sandale, posebna sportska i gimnastička obuća, atletska obuća, obuća za sport, obuća za snijeg, obuća za snowboard, obuća za skijanje, obuća za kiteboard i obuća za surfanje; pokrivala za glavu, a naročito: pokrivala za uši, kape, vrpce za glavu, šeširi, štitnici od sunca, kape te kapuljače i pokrivala za glavu koje služe za zaštitu od sunca.

(111) **BAZ037065** (181) 2013-09-17

(210) BAZ037065A (220) 2003-09-17

(151) 2008-06-17

(732) **QUICKSILVER INTERNATIONAL PTY LTD**
681 Barrenjoey Road, Avalon, New South Wales 2107
AU

(740) Nedim Krilić

(540)



(531) 2.9; 3.7; 19.19; 24.1.

(511)

25

Odjeća, a naročito: kombinezoni, odjeća za kupanje, trikoi, majice (tee-shirts), košulje i ležerne majice dugih i kratkih rukava, bodysuits, puloveri, kratki sportski kaputis kapuljačom (parke), jakne, kaputi, košulje (zasebno

načinjena prsa košulja), kratke hlače, uključujući kratke hlače za board, kratke hlače za hodanje, kratke hlače za volley, duge muške gaće, muške gaće za plažu, hlače, uključujući sportske hlače i traperice, radničke bluze, haljine, suknje, sarong, odjeća za slobodno vrijeme, sportska i gimnastička odjeća, odjeća za skijanje i odjeća za snowboard uključujući skijaška odijela, skijaške muške gaće, skijaške hlače, skijaške jakne, muške gaće za snowboard, hlače za snowboard i jakne za snowboard, odjeća za skateboard, pregače, odjeća za spavanje uključujući pidžame, kućne haljine, kućni ogrtači, donje rublje, žensko donje rublje, čarape uključujući hulahopke i kratke čarape (sokne), prsluci, remeni, naramenice za hlače, pletene narukvice, rukavice, svileni rupci (fulari), ešarpe (šalovi); obuća, a naročito: apuče, čizme, cipele uključujući cipele za plažu, sandale, posebna sportska i gimnastička obuća, atletska obuća, obuća za sport, obuća a snijeg, obuća za snowboard, obuća za skijanje, obuća za kiteboard i obuća za surfanje; pokrivala za glavu, a naročito: pokrivala za uši, kape, vrpce za glavu, šeširi, štitnici od sunca, kape te kapuljače i pokrivala za glavu koje služe za zaštitu od sunca.

(111) **BAZ037066** (181) 2013-09-17

(210) BAZ037066A (220) 2003-09-17

(151) 2008-06-18

(300) US

2003-05-16

76/514739

(732) **The Scott Fetzer Company (Delaware Corporation)**

28800 Clemens Road, Westlake, Ohio 44145-1197

US

(740) Dr DIANA PROTIC-TKALČIĆ

(540)

DIAMOND EDITION

(511)

07

Usisivači prašine.

(111) **BAZ037067** (181) 2013-09-17

(540)

(210) BAZ037067A (220) 2003-09-17

(151) 2008-06-17

(732) **Johnson & Johnson**
One Johnson & Johnson Plaza, New
Brunswick, New Jersey 08933-7001
US

(740) Dr DIANA PROTIĆ-TKALČIĆ

(540)

PURELL

(511)

03

Antibakterijski i antimikrobni sterilizacijski sapun;
 antibakterijska i antimikrobna sterilizacijska smjesa i
 losion za pranje ruku.

05

Sterilizacijski preparati; sterilizacijski preparati za
 higijensku namjenu.

(111) **BAZ037068** (181) 2013-09-17

(210) BAZ037068A (220) 2003-09-17

(151) 2008-06-17

(732) **British American Tobacco (Brands)**
Inc.
401 South Fourth Avenue, Suite
1800, Louisville, Kentucky 40202
US

(740) „ŽIVKO MIJATOVIĆ & PARTNERS“ d.o.o.
 Sarajevo

(591) zlatna, bijela, plava



(531) 7.1; 25.1; 26.4; 26.11; 27.5; 29.1.

(511)

34

Cigarete, duhan, duhanski proizvodi, artikli za
 pušače, šibice, upaljači.

(111) **BAZ037069** (181) 2013-09-17

(210) BAZ037069A (220) 2003-09-17

(151) 2008-06-17

(732) **British American Tobacco (Brands)**
Inc.
401 South Fourth Avenue, Suite
1800, Louisville, Kentucky 40202
US

(740) „ŽIVKO MIJATOVIĆ & PARTNERS“ d.o.o.
 Sarajevo

(591) zlatna, srebrna, plava

(540)



(540)



(531) 7.1; 25.1; 26.4; 26.11; 27.5; 29.1.

(531) 7.1; 25.1; 26.4; 26.11; 27.5; 29.1.

(511)

34

Cigarete, duhan, duhanski proizvodi, artikli za pušače, šibice, upaljači.

(511)

34

Cigarete, duhan, duhanski proizvodi, artikli za pušače, šibice, upaljači.

(111) **BAZ037070** (181) 2013-09-17

(111) **BAZ037071** (181) 2013-09-19

(210) BAZ037070A (220) 2003-09-17

(210) BAZ037071A (220) 2003-09-19

(151) 2008-06-17

(151) 2008-05-28

(732) **British American Tobacco (Brands) Inc.**
401 South Fourth Avenue, Suite
1800, Louisville, Kentucky 40202
US

(732) **The Coca-Cola Company**
One Coca-Cola Plaza, Atlanta,
Georgia 30313
US

(740) „ŽIVKO MIJATOVIĆ & PARTNERS“ d.o.o.
 Sarajevo

(740) „ŽIVKO MIJATOVIĆ & PARTNERS“ d.o.o.
 Sarajevo

(591) zlatna, bijela, plava

(591) crna, žuta, narandžasta, crvena, bijela i siva

(540)



(531) 1.15; 26.1; 27.5; 29.1.

(511)

32

Pivo, mineralne i gazirane vode te ostala bezalkoholna pića; voćni napici i voćni sokovi; sirupi i ostali preparati za pripremanje napitaka; pića, posebno vode za piće, vode sa ukusima, mineralne i gazirane vode i druga bezalkoholna pića, posebno osvježavajuća pića, energetska pića i sportska pića; voćni napitci i sokovi; sirupi, koncentracije i drugi pripravci za proizvodnju pića, posebno za mineralne i gazirane vode i druga bezalkoholna pića, a posebno za osvježavajuća pića, energetska pića i sportska pića, voćne napitke i sokove.

(111) **BAZ037076** (181) 2013-09-26

(210) BAZ037076A (220) 2003-09-26

(151) 2008-05-19

(732) **GALENIKA a.d.****Ul. Batajnički drum bb, 11080 Beograd****RS**

(740) Dragan Mićunović

(540)

KSALOL

(511)

05

Farmaceutski i veterinarski proizvodi; higijenski proizvodi za upotrebu u medicini; dijetne tvari za medicinske potrebe, hrana za dojenčad; flasteri, materijal za previjanje; materijali za plombiranje zubi i za zubne otiske; dezinfekcijska sredstva; proizvodi za uništavanje životinjskih štetočina; fungicidi, herbicidi.

(111) **BAZ037077** (181) 2013-09-26

(210) BAZ037077A (220) 2003-09-26

(151) 2008-05-19

(732) **GALENIKA a.d.****Ul. Batajnički drum bb, 11080 Beograd****RS**

(740) Dragan Mićunović

(540)

КСАЛОЛ

(511)

05

Farmaceutski i veterinarski proizvodi; higijenski proizvodi za upotrebu u medicini; dijetne tvari za medicinske potrebe, hrana za dojenčad; flasteri, materijal za previjanje; materijali za plombiranje zubi i za zubne otiske; dezinfekcijska sredstva; proizvodi za uništavanje životinjskih štetočina; fungicidi, herbicidi.

(111) **BAZ037078** (181) 2013-09-26

(210) BAZ037078A (220) 2003-09-26

(151) 2008-06-11

(732) **ESAL Gradbeni materiali d.o.o.****Anhovo****Vojkova 9, 5210 Deskle****SI**

(740) „INTELBIRO“ d.o.o.

(540)

VALOVITKA

(511)

19

Vlknasto cementne ploče za pokrivanje krovova i oblaganje fasada, koje obezbjeđuju zvučnu i toplotnu izolaciju.

(111) **BAZ037080** (181) 2013-09-29

(210) BAZ037080A (220) 2003-09-29

(151) 2008-06-06

(732) **Cobra Electronics Europe, Ltd.**
Dungar House, Northumberland
Avenue, Dun Laoghaire, Dublin
IE

(740) Dr DIANA PROTIĆ-TKALČIĆ

(540)

CEEL

(511)

09

Alarmni uređaji protiv krađe za vozače ili saputnike u vozilima; sistemi sa daljinskim upravljanjem, telematski sistemi i sistemi za kontrolu i nadgledanje pozicije za vozila i njihove komponente i oprema; uređaji za pronalaženje i praćenje položaja; upozoravajuća svjetla za slučaj opasnosti; radio skaneri; radar detektori, laserski detektori brzine i oprema koja se prodaje uz njih; elektronski navigacioni uređaji, kao što su ručni i mobilni satelitski navigacioni sistemi, uključujući sisteme za globalno pozicioniranje; prijemno-predajne radio stanice (CB); radio stanice za radio usluge za grupu korisnika (FRS); radio stanice za opšte mobilne radio usluge (GMRS); privatne mobilne radio stanice (PMR); radio stanice za pomorski saobraćaj; meteorološke radio stanice; mjerni sistemi za pomorstvo za mjerenje temperature vode; mjerni sistemi za pomorstvo za mjerenje smjera vjetera; sistemi kompasa za pomorstvo; uređaji za pomorstvo za pronalaženje ribe; punjači baterija/akumulatora; oprema za svu predhodno navedenu robu, uključujući antene, postolja za antene, mikrofone, zvučnike, koaksijalne kablove, punjače baterija/akumulatora i naponske pretvarače.

(111) **BAZ037081** (181) 2013-09-29

(210) BAZ037081A (220) 2003-09-29

(151) 2008-06-09

(732) **Valio Ltd**
Meijeritie 6, 00370 Helsinki
FI

(740) „Linea Sušić“ d.o.o.

(540)



(531) 25.5; 26.4; 26.7; 27.5.

(511)

29

Meso, riba, perad i divljač; mesni ekstrakti; konzervirano sušeno i kuhano voće i povrće; želei, džemovi, kompoti; jaja, mlijeko i mliječni proizvodi; jestiva ulja i masti

(111) **BAZ037083** (181) 2013-09-30

(210) BAZ037083A (220) 2003-09-30

(151) 2008-06-05

(300) KR
2003-04-16
2003-0016999

(732) **LG Life Sciences, Ltd.**
20, Yoido-dong, Youngdungpo-gu,
Seoul
KR

(740) Dr DIANA PROTIĆ-TKALČIĆ

(540)

VALTROPIN

(511)

05
Hormoni rasta za ljude; vakcine; agenti za tretman mora; antibiotski preparati; germicidi (sredstva za uništavanje klica); pesticidi; herbicidi; veterinarski preparati; edicinski preparati protiv alergije; medicinski preparati za espirotorne organe; amino kiseline za medicinsku upotrebu; preparati za podmlađivanje ćelija; biološki preparati za medicinsku upotrebu; agenti protiv upala; imunoregulacioni preparati.

(111) **BAZ047492** (181) 2014-02-12

(210) BAZ047492A (220) 2004-02-12

(151) 2008-02-20

(732) **Xypex Chemical Corporation**
13731 Mayfield Place, Richmond,
British Columbia, Canada V6V 2G9
CA

(740) „Linea Sušić“ d.o.o.

(540)

XYPEX

(511)

01
Smjese za vodonepropustljivost, čišćenje i popravku betona.

(111) **BAZ047751** (181) 2014-05-11

(210) BAZ047751A (220) 2004-05-11

(151) 2008-05-16

(732) **OLIMPIJSKI KOMITET BiH**
Olimpijska dvorana Zetra, Ul.
Alipašina bb
BA

(740) NEMA ZASTUPNIKA

(591) plava, crvena, narandžasta, zelena,
crna, žuta

(540)



(531) 24.1; 26.1; 27.1; 27.5; 29.1.

(511)

01
Hemijski proizvodi koji se upotrebljavaju u industriji, nauci, fotografiji, poljoprivredi, hortikulturi i šumarstvu; neprerađene veštačke smole, neprerađene plastične materije; đubriva; smeše za gašenje vatre; preparati za kaljenje i zavarivanje; hemijske supstance za očuvanje namirnica; materije za štavljenje; lepljive supstance koje se upotrebljavaju u industriji.

02

Boje, firnajzi, lakovi, sredstva za zaštitu od rđe i truljenja drveta; materije za bojenje; sredstva za nagrizanje; sirove prirodne smole; metali u obliku listova i praha za slikare, dekoratere, štampare i umetnike.

03

Sredstva za beljenje i druge supstance za upotrebu u perionicama; preparati za čišćenje, poliranje, ribanje i nagrizanje; sapuni; parfime-rija, eterična ulja, kozmetika, losioni za kosu; paste za zube.

04

Industrijska ulja i masti; maziva; jedinjenja za skupljanje prašine vlaženjem i veziva-njem; goriva (uključujući motorna tečna goriva) i materije za osvetljavanje; sveće i fitilji za osvetljavanje.

05

Farmaceutski i veterinarski preparati; sanitarni preparati za medicinsku upotrebu; dijetetske supstance prilagođene za upotrebu u medicini, hrana za bebe; flasteri, materijali za zavijanje; materijali za plombiranje zuba, zubarska smola; dezinfekciona sredstva; preparati za uništavanje štetočina; fungicidi, herbicidi.

06

Obični metali i njihove legure; metalni građevinski materijali; metalne prenosne građe-vine; materijali od metala za železničke šine; neelektrične žice i kablovi od običnog metala; bravarski proizvodi; mali metalni gvoždarski proizvodi; cevčice i cevi od metala; sefovi; proizvodi od običnih metala koji nisu uključeni u druge klase; rude

07

Mašine i mašinski alati; motori i pogonske mašine (osim za suvozemna vozila); mašinske spojnice i transmisioni elementi (osim za suvozemna vozila); poljoprivredne sprave; inkubatori za jaja.

08

Ručni alati i sprave (kojim se ručno upravlja); pribor za jelo; hladno oružje; žileti.

09

. Aparati i instrumenti naučni, pomorski, geoteski, fotografski, kinemato-grafski, optički, za vaganje, merenje, signalizaciju, kontrolu (inspekciju), spasavanje i nastavu; aparati i instrumenti za provođenje, prekid, transformaciju, akumulaciju, regulisanje i kontrolu elektriciteta; aparati za snimanje, prenos i reprodukovanje zvuka ili slike; magnetni nosioci podataka, diskovi za snimanje; automatske mašine i mehanizmi za aparate koji se pokreću novcem ili žetonom; registar kase, računске mašine, oprema za obradu podataka i kompjuteri; aparati za gašenje požara.

10

Hirurški, medicinski, zubarski i veterinarski aparati i instrumenti; veštački udovi, oči i zubi; ortopedski artikli; hirurški materijali za zašivanje.

11

Aparati za osvetljavanje, grejanje, proizvodnju pare, kuvanje, hlađenje, sušenje, ventilaciju, snabdevanje vodom i za sanitarne svrhe.

12

Vozila; aparati za kretanje po zemlji, vazduhu ili vodi.

14

Dragoceni metali i njihove legure i proizvodi id dragocenih metala ili sa prevlakom od njih, koji nisu uključeni u druge klase; nakit, bižuterija, drago kamenje; časovničarski i hronometrijski instrumenti.

15

Muzički instrumenti.

16

Hartija, karton i proizvodi od njih, koji nisu uključeni u druge klase; štampane stvari; knjigovezački materijal; gotografije; kancelarijski materijal; lepila za kancelarijske i kućne potrebe; umetnički materijali; kičice; pisaće mašine i kancelarijski rekviziti (izuzev nameštaja); materijali za obuku i nastavu (izuzev aparata); plastični materijal za pakovanje (koji nije uključen u druge klase); štamparska slova; klišeji.

17

Guma; gutaperka, kaučuk, azbest, liskun i proizvodi napravljeni od ovih materijala koji nisu uključeni u druge klase; polupreradeni plastični proizvodi; materijali za podbijanje (podloške), zaptivanje i izolovanje; savitljive nemetalne cevi.

18

Koža i imitacija kože, proizvodi izrađeni od ovih materijala koji nisu uključeni u druge klase; životinjska koža; koferi i putne torbe; kišobrani, suncobrani i štapovi za hodanje; bičevi, saračka i sedlarska roba.

19

Građevinski materijali (nemetalni); čvrste nemetalne cevi za građevine; asfalt, crna smola i bitumen, nemetalne prenosne građevine; spomenici, koji nisu od metala.

20

Nameštaj, ogledala, okviri za slike; proizvodi (koji nisu obuhvaćeni drugim klasama) od drvetam plute, trske, rogoza, vrbovog pruća, roga, kosti, slonovače, kitove kosti, školjki, ćilibara, sedefa, morske pene i zamene svih ovih materijala, ili od plastike.

21

Kućne ili kuhinjske sprave i posude (koje nisu od dragocenih metala ili sa prevlakama od njih); češljevi i sunderi; četke (izuzev kičica); materijali za pravljenje četki; artikli koji se koriste pri čišćenju; čelična vuna; neprerađeno ili polupreradeni staklo (osim stakla koje se koristi u građevinarstvu); staklarija, porcelan, fajans, grčarija i lončarija koja nije uključena u druge klase.

22

Užad, kanapi, mreže, šatori, nadstrešnice od cirade, cirade, jedra, vreće (đakovi) i torbe (koje nisu uključene u druge klase); materijali za punjenje madraca (osim od gume ili plastike); sirove vlaknaste tekstilne materije.

23

Pređa i konac, za tekstilnu upotrebu.

24

Tekstil i tekstilni proizvodi koji nisu obuhvaćeni drugim klasama; prekrivači za krevete i stolove.

25

Odeća, obuća, pokrivala za glavu.

26

Čipka i vez, trake (pantljike) i gajtani; dugmad, kopče i petlje, špenadle i igle; veštačko cveće.

27

Tepisi, asure, prostirke i otirači, linoleum i drugi materijali za pokrivanje podova; prekrivači za zidove (netekstilni).

28

Igre i igračke; gimnastički i sportski artikli koji nisu obuhvaćeni drugim klasama; ukrasi za jelke.

29

Meso, riba živina i divljač; mesne prerađevine; konzervisano, sušeno i kuvano voće i povrće, želei, Ćemovi, kompoti; jaja, mleko i mlečni proizvodi; jestiva ulja i masti.

30

Kafa, čaj, kakao, šećer, pirinač, tapioka, sago, zamena kafe; brašno mi proizvodi od žitariva, hleb, kolači, poslastice, sladoledi; med, melasa, kvasac, prašak za pecivo; so, senf, sirće, sosovi (kao začini); začini, led.

31

Poljoprivredni, vrtlarski i šumarski proizvodi i zrncvlje koji nisu uključeni u druge klase; žive životinje; sveže voće i povrće; seme, preirodne biljke i cveće; hrana za životinje, slad.

32

Pivo, mineralne i sodne vode i druga bezalkoholna pića; pića od voća i voćni sokovi; sirupi i drugi preparati za proizvodnju pića.

35

Oglašavanje; vođenje poslova; poslovno upravljanje; kancelarijski poslovi.

36

Osiguranje; finansijski poslovi; novčani (monetarni) poslovi; poslovi vezani za nepokretnosti.

37

Građevinsko konstruisanje; popravlanje; usluge instaliranja (instalacione usluge).

38

Telekomunikacije.

39

Transportne usluge; pakovanje i skladištenje robe; organizovanje putovanja.

40

Obrađivanje materijala.

41

Obrazovne usluge; pripremanje obuke; razonoida; sportske i kulturne aktivnosti.

42

Naučne i tehnološke usluge i istraživanje i projektovanje u vezi navedenih usluga; usluge industrijske analize i istraživanja; projektovanje i razvoj kompjuterskog harvera i softvera.

43

Usluge obezbeđivanja hrane i pića; privremeni smeštaj.

44

Medicinske usluge; veterinarske usluge; higijenska zaštita i nega lepote za ljude ili životinje; agrikulturne, hortikulturne i šumarske usluge.

45

Individualne i društvene usluge koje pružaju drugi, radi zadovoljavanja potreba pojedinaca; usluge obezbeđenja radi zaštite imovine i lica, pravne usluge.

(111) **BAZ058737** (181) 2015-05-20

(210) BAZ058737A (220) 2005-05-20

(151) 2008-05-23

(732) „**JANUS**“ d.o.o. **Brčko Distrikt BiH**
Brčko Distrikt, ul. Zaima Mušanovića
br. 112
BA

(740) „**STAM**“ d.o.o.

(540)

PRO-MAX

(511)

07

Strojevi i alatni strojevi; motori (osim motora za kopnena vozila); spojke, prijenosni uređaji (osim onih za kopnena vozila); poljoprivredne naprave osim onih koje se pokreću ručno; inkubatori za jaja.

(111) **BAZ059058** (181) 2015-08-19

(210) BAZ059058A (220) 2005-08-19

(151) 2008-04-09

(732) **DAIKIN INDUSTRIES, LTD.**
Umeda Center Bldg., 4-12 Nakazaki-
Nishi 2-chome, Kita-ku, Osaka
JP

(740) „INTELBIRO“ d.o.o.

(591) plava, svijetlo plava, crna, bijela

(540)



(531) 26.3; 26.7; 27.5; 29.1.

(511)

01

Sredstva za hlađenje, rastvarači, injektorski agensi, sredstva za pjenjenje, radni fluidi, agensi za otpuštanje iz kalupa, surfaktanti, sredstva za gašenje vatre, sredstva za odbijanje vode i sredstva za odbijanje ulja, fluorovodoniena kiselina.

07

Oprema za uljnu hidrauliku (uključujući uljne hidraulične pumpe, uljne hidraulične kontrolne ventile, uljne hidraulične motore, uljne hidraulične cilindre i aparate za uljni hidrostatski prijenos struje), centralizirani aparati za podmazivanje, aparati za uljno napajanje sa prisilnom cirkulacijom i turbinski aparati za uljno prečišćavanje.

11

Aparati i instrumenti za kondicioniranje zraka (uključujući klima uređaje za poslovne potrebe, sobne klima uređaje, uljne grijalice, električne grijalice, parne grijalice i ovlaživače zraka), zamrzivači, rashladni uređaji za poslovnu upotrebu, prečistači zraka (uključujući deodorirajuće naprave i aparate za uklanjanje vlage iz zraka), električno grijani sagovi, oprema za spravljanje sladoleda, električno grijani vrući pladnjevi za kuhanje, aparati za pranje posuda.

(111) **BAZ059068** (181) 2015-08-24

(210) BAZ059068A (220) 2005-08-24

(151) 2008-04-09

(732) **DAIKIN INDUSTRIES, LTD.**
Umeda Center Bldg., 4-12 Nakazaki-
Nishi 2-chome, Kita-ku, Osaka
JP

(740) „INTELBIRO“ d.o.o.

(540)



(531) 26.3; 26.7; 27.5.

(511)

01

Sredstva za hlađenje, rastvarači, injektorski agensi, sredstva za pjenjenje, radni fluidi, agensi za otpuštanje iz kalupa, surfaktanti, sredstva za gašenje vatre, sredstva za odbijanje vode i sredstva za odbijanje ulja, fluorovodoniena kiselina.

07

Oprema za uljnu hidrauliku (uključujući uljne hidraulične pumpe, uljne hidraulične kontrolne ventile, uljne hidraulične motore, uljne hidraulične cilindre i aparate za uljni hidrostatski prijenos struje), centralizirani aparati za podmazivanje, aparati za uljno napajanje sa prisilnom cirkulacijom i turbinski aparati za uljno prečišćavanje.

11

Aparati i instrumenti za kondicioniranje zraka (uključujući klima uređaje za poslovne potrebe, sobne klima uređaje, uljne grijalice, električne grijalice, parne grijalice i ovlaživače zraka), zamrzivači, rashladni uređaji za poslovnu upotrebu, prečistači zraka (uključujući deodorirajuće naprave i aparate za uklanjanje vlage iz zraka), električno grijani sagovi, oprema za spravljanje sladoleda, električno grijani vrući pladnjevi za kuhanje, aparati za pranje posuda.

(111) **BAZ059392** (181) 2015-12-14

(210) BAZ059392A (220) 2005-12-14

(151) 2008-03-17

(300) DE
2005-09-29
30558256.9

(732) **Intel Corporation**
2200 Mission College Boulevard,
Santa Clara, California 95052-8119
US

(740) Dragan Mićunović

(540)

INTEL. LEAP AHEAD

(511)

09

Znanstveni, nautički, geodetski, električni, fotografski, kinematografski i optički aparati i instrumenti kao i aparati i instrumenti za vaganje, mjerenje, signalizaciju, kontrolu (inspekciju), za pomoć (spašavanje) i za obuku; aparati za snimanje, prijenos, reprodukciju zvuka i slike; magnetske podloge za snimanje, akustične ploče; automati i mehanizmi za automate; registarske blagajne, računari; oprema za obradu podataka i računala; uređaji za gašenje požara.

16

Papir, karton i proizvodi od tih materijala koji nisu obuhvaćeni drugim razredima; tiskarski proizvodi; proizvodi za uvez knjiga; fotografije; pribor za pisanje, ljepila (ljepljive tvari) za papirnate proizvode ili za kućanstvo; slikarski pribor; kistovi; pisači strojevi i uredski pribor (osim namještaja); oprema za podučavanje i obuku (osim aparata); plastični materijali za ambalažu (koji nisu obuhvaćeni drugim razredima); tiskarska slova; klišeji

41

Obuka, stručno osposobljavanje; razonoda; sportske i kulturne djelatnosti.

42

Znanstvene i tehnološke usluge kao i pripadajuće usluge istraživanja i koncepcije; usluge industrijskih analiza i istraživanja; koncepcija i razvoj računala i računalnih programa; pravne usluge.

(111) **BAZ069734** (181) 2016-02-28

(210) BAZ069734A (220) 2006-02-28

(151) 2008-04-08

(732) **JUGOREMEDIJA fabrika lekova A.D.**
Pančevačka bb, 23000 Zrenjanin
RS

(740) Dr DIANA PROTIĆ-TKALČIĆ

(540)

BUBIL

(511)

05

Farmaceutski proizvodi, pedikulicid.

(111) **BAZ069735** (181) 2016-02-28

(210) BAZ069735A (220) 2006-02-28

(151) 2008-04-08

(732) **JUGOREMEDIJA fabrika lekova A.D.**
Pančevačka bb, 23000 Zrenjanin
RS

(740) Dr DIANA PROTIĆ-TKALČIĆ

(540)

SINKUM 4

СИHKУМ 4

(531) 27.5; 27.7; 28.5.

(511)

05

Lijek, antikoagulans.

(111) **BAZ0610181** (181) 2016-07-17

(210) BAZ0610181A (220) 2006-07-17

(151) 2008-04-09

(732) **Celgene Corporation**
86 Morris Avenue, Summit, NJ 07901
US

(740) Dragan Mićunović

(540)

CELGENE

(511)

05

Farmaceutski proizvodi.

(111) **BAZ0610223** (181) 2016-07-28

(210) BAZ0610223A (220) 2006-07-28

(151) 2008-03-20

(732) **Meggle AG**
Megglestr. 6-12, 83512 Wasserburg
DE

(740) Dragan Mićunović

(591) plava, bijela, zelena, crvena, smeđa, srebrna

(540)



(531) 5.3; 5.9; 8.1; 25.1; 26.1; 27.5; 29.1.

(511)

29

Namazi za hljeb na bazi mlijeka.

(111) **BAZ0610319** (181) 2016-08-28

(210) BAZ0610319A (220) 2006-08-28

(151) 2008-05-13

(732) **JADRAN Galenski laboratorij d.d.**
Rijeka
Pulac bb, 51000 Rijeka
HR

(740) Dr DIANA PROTIĆ-TKALČIĆ

(540)

PROLAX

(511)

05

Lijekovi za humanu medicinu, medicinski proizvodi,
farmaceutski proizvodi, dijetetski proizvodi.

(111) **BAZ0610395** (181) 2016-09-20

(210) BAZ0610395A (220) 2006-09-20

(151) 2008-04-02

(732) **Dansko, Inc.**
8 Federal Road, West Grove,
Pennsylvania 19390
US

(740) Dragan Mićunović

(540)



(531) 26.11; 27.5.

(511)

25

Odjeća, obuća, pokrivala za glavu.

(111) **BAZ0610396** (181) 2016-09-20

(210) BAZ0610396A (220) 2006-09-20

(151) 2008-04-02

(732) **Dansko, Inc.**
8 Federal Road, West Grove,
Pennsylvania 19390
US

(740) Dragan Mićunović

(540)

DANSKO

(511)

25

Obuća.

(111) **BAZ0610412** (181) 2016-09-27

(210) BAZ0610412A (220) 2006-09-27

(151) 2008-02-27

(732) **„UNIKOM UNISAT“ d.o.o.**
Dunavska 1 c, 78000 Banja Luka
BA

(740) NEMA ZASTUPNIKA

(540)



(531)26.11; 27.5.

(511)

09

Aparati i instrumenti naučni, pomorski, geodetski, fotografski, kinemato-grafski, optički, za vaganje, mjerenje, signalizaciju, kontrolu (inspekciju), spašavanje i nastavu; aparati i instrumenti za provođenje, prekid, transformaciju, akumulaciju, regulisanje i kontrolu elektriciteta; aparatizasnimanje, prenosireprodukovanje zvuka ili slike; magnetni nosači podataka, diskovi za snimanje; automatske mašine i mehanizmi za aparate koji se pokreću novcem ili žetonom; registar kase, računске mašine, oprema za obradu podataka i kompjuteri; aparati za gašenje požara, a naročito: televizori, LCD televizori, muzičke linije, sobne antene, krovne i rotacione antene, DVD playeri i recorderi, MP3 playeri, USB playeri, kućna kina i satelitski risiveri.

(111) **BAZ0610413** (181) 2016-09-27

(210) BAZ0610413A (220) 2006-09-27

(151) 2008-02-27

(732) „UNIKOM UNISAT“ d.o.o.

Dunavska 1 c, 78000 Banja Luka
BA

(740) NEMA ZASTUPNIKA

(540)



(531) 27.5

(511)

07

Mašine i mašinski alati; motori i pogonske mašine (osim za suvozemna vozila); mašinske spojnice i transmisioni elementi (osim za suvozemna vozila); poljoprivredne sprave; inkubatori za jaja, a naročito usisivači.

09

Aparati i instrumenti naučni, pomorski, geodetski, fotografski, kinemato-grafski, optički, za vaganje, mjerenje, signalizaciju, kontrolu (inspekciju), spasavanje i nastavu; aparati i instrumenti za provođenje, prekid, transformaciju, akumulaciju, regulisanje i kontrolu elektriciteta; aparatizasnimanje, prenosireprodukovanje zvuka ili slike; magnetni nosači podataka, diskovi za snimanje; automatske mašine i mehanizmi za aparate koji se pokreću novcem ili žetonom; registar kase, računске mašine, oprema za obradu podataka i kompjuteri; aparati za gašenje požara, a naročito: televizori, LCD televizori, muzičke linije, sobne antene, krovne i rotacione antene, DVD playeri i recorderi, MP3 playeri, USB playeri, kućna kina i satelitski risiveri.

11

Aparati za osvjetljavanje, grijanje, proizvodnju pare, kuvanje, hlađenje, sušenje, ventilaciju, snabdjevanje vodom i za sanitarne svrhe, a naročito: klima uređaji, šporeti-štednjaci, frižideri-hladnjaci, zamrzivači, fenovi, aspiratori-nape, grijalice i uljni radijatori, kaloriferi, bojleri i pegle.

(111) **BAZ0610414** (181) 2016-09-27

(210) BAZ0610414A (220) 2006-09-27

(151) 2008-02-27

(732) „UNIKOM UNISAT“ d.o.o.

Dunavska 1 c, 78000 Banja Luka
BA

(740) NEMA ZASTUPNIKA

(540)



(531) 27.5.

(511)

07

Mašine i mašinski alati; motori i pogonske mašine (osim za suvozemna vozila); mašinske spojnice i transmisioni elementi (osim za suvozemna vozila); poljoprivredne sprave; inkubatori za jaja, a naročito usisivači.

09

Aparati i instrumenti naučni, pomorski, geodetski, fotografski, kinemato-grafski, optički, za vaganje, mjerenje, signalizaciju, kontrolu (inspekciju), spasavanje i nastavu; aparati i instrumenti za provođenje, prekid, transformaciju, akumulaciju, regulisanje i kontrolu elektriciteta; aparatizacija, prenos i reprodukcija zvuka ili slike; magnetni nosači podataka, diskovi za snimanje; automatske mašine i mehanizmi za aparate koji se pokreću novcem ili žetonom; registar kase, računске mašine, oprema za obradu podataka i kompjuteri; aparati za gašenje požara, a naročito: televizori, LCD televizori, muzičke linije, sobne antene, krovne i rotacione antene, DVD playeri i recorderi, MP3 playeri, USB playeri, kućna kina i satelitski risiveri.

11

Aparati za osvjetljavanje, grijanje, proizvodnju pare, kuvanje, hlađenje, sušenje, ventilaciju, snabdjevanje vodom i za sanitarne svrhe, a naročito: klima uređaji, šporeti-štednjaci, frižideri-hladnjaci, zamrzivači, fenovi, aspiratori-nape, grijalice i uljni radijatori, kaloriferi, bojleri i pegle.

(111) **BAZ0610726** (181) 2016-12-21

(210) BAZ0610726A (220) 2006-12-21

(151) 2008-05-14

(732) **ESAROM Essenzenfabrik
Gesellschaft m.b.H.
Esaromstrasse 51, A-2105
Oberrohrbach bei Wien
AT**

(740) „Linea Sušić“ d.o.o.

(540)

RELAX

(511)

32

Mineralne i gazirane vode te ostala bezalkoholna pića; voćni napici i voćni sokovi; sirupi i ostali preparati za pripremanje napitaka.

(111) **BAZ0710803** (181) 2017-01-22

(210) BAZ0710803A (220) 2007-01-22

(151) 2008-02-20

(732) **DD „VISPAK“ prehrambena industrija
p.o. Visoko
Visoko, Ozrakovići bb
BA**

(740) „STAM“ d.o.o.

(591) nijanse crvene, žuta, plava, narandžasta,
bijela, nijanse zelene, ljubičasta, svijetlosmeđa

(540)



(531) 5.9; 27.5; 27.7; 29.1.

(511)

30

Dodatak jelima s povrćem.

(111) **BAZ0710825** (181) 2017-01-29

(210) BAZ0710825A (220) 2007-01-29

(151) 2008-04-10

(300) CT
2006-07-28
005 226 907

(732) **Deutsche Bank AG**
Taunusanlage 12, D-60325 Frankfurt
am Main
DE

(740) Dragan Mićunović

(591) plava, bijela

(554) Trodimenzionalni žig

(540)

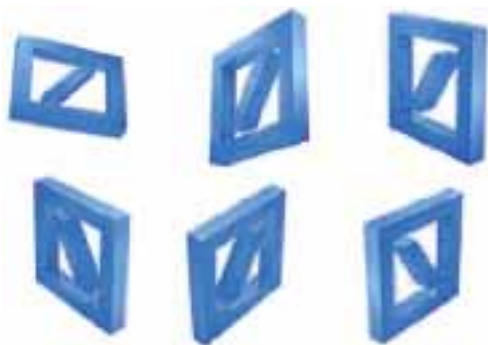

(531) 26.4; 26.11; 29.1.

(511)

35

Istrage u poslovnim stvarima; upravni konsalting; usluge koje se odnose na upravljanje i vođenje industrijskih, trgovačkih i uslužnih kompanija; posebno savjetovanje o pitanjima koja se odnose na planiranje i organizaciju poslovnog upravljanja i upravljanje takvim kompanijama kao i o pitanjima koja se odnose na poslovno upravljanje; savjetovanje o kadrovskom upravljanju i regrutovanju.

36

Finansijski poslovi; monetarni poslovi; osiguranje; poslovi vezani za nepokretnosti.

38

Telekomunikacije u oblasti finansija; prijenos na bazi podataka programa i informacija o trgovini i upravljanju stranom valutom, kamatom i novčanim transakcijama, obveznicama, investicijama i drugim novčanim transakcijama; prijenos informacija i podataka u on-lajn uslugama i Internetu.

(111) **BAZ0710957** (181) 2017-03-16

(210) BAZ0710957A (220) 2007-03-16

(151) 2008-03-20

(732) **John Player & Sons Limited**
21 Beckett Way, Park West, Nangor
Road, Dublin 12
IE

(740) „Linea Sušić“ d.o.o.

(540)



(531) 3.13; 10.1; 25.1; 27.5.

(511)

34

Duhan, prerađen ili neprerađen; cigarete; cigare; duhanski proizvodi; zamjene za duhan koje se ne koriste u medicinske ili ljekovite svrhe; šibice i pribor za pušače.

(111) **BAZ0711114** (181) 2017-04-27

(210) BAZ0711114A (220) 2007-04-27

(151) 2008-02-20

(732) **BRAUEREI MB DOO NOVI SAD**
Temerinski put 50, Novi Sad
RS

(740) Dragan Mićunović

(540)

SVETSKO A NAŠE

(511)

32

Pivo, mineralne i sodne vode i druga bezalkoholna pića, pića od voća i voćni sokovi, sirupi i drugi preparati za proizvodnju pića.

(111) **BAZ0711247** (181) 2017-06-06

(210) BAZ0711247A (220) 2007-06-06

(151) 2008-04-09

(732) **„GENERAL SERVIS“ SARAJEVO**
Kamenolom bb, Sarajevo
BA

(740) EMIR KOVAČEVIĆ

(591) plava, žuta

(540)



(531) 27.5; 29.1; 29.1.

(511)

35

Oglašavanje i reklamiranje; vođenje komercijalnih poslova; komercijalna administracija; uredski poslovi.

37

Izgradnja; popravci; usluge postavljanja.

(111) **BAZ0711258** (181) 2017-06-07

(210) BAZ0711258A (220) 2007-06-07

(151) 2008-02-27

(732) **THE JORDANIAN PHARMACEUTICAL
 MANUFACTURING Co. (plc.) i Delass
 Natural Products**

**P.O. Box 851658, Amman i P.O. Box
 94, Naour**
JO

(740) „ACTINNOVA“ d.o.o.

(591) siva, nijanse sive, crna, zelena, nijanse zelene, žuta, nijanse žute, smeđa, nijanse smeđe, bijela

(540)



(531) 1.3; 5.9; 24.1; 26.4; 27.1; 27.5; 29.1.

(511)

05

Dijetetski proizvod za probleme sa prostatom i otežanim mokrenjem – Dodatak prehrani.

(111) **BAZ0711505** (181) 2017-08-09

(210) BAZ0711505A (220) 2007-08-09

(151) 2008-03-18

(732) **Ilidžanski Dijamant d.o.o.**
Blažujski drum bb, 71210 Sarajevo-
Ilidža
BA

(740) NEMA ZASTUPNIKA

(540)

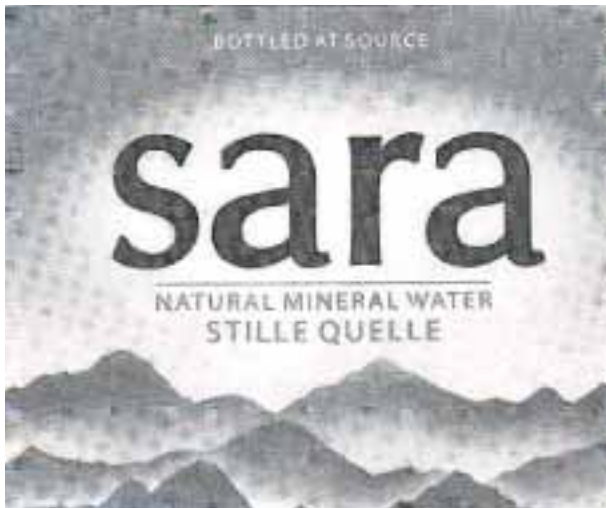

(531) 6.1; 6.19; 25.1; 26.1; 27.5.

(511)

32

Prirodna mineralna voda.

(111) **BAZ0711653** (181) 2017-09-12

(210) BAZ0711653A (220) 2007-09-12

(151) 2008-02-13

(732) **TROPIC RIBARSTVO d.o.o.**
Vojvode Uroša Drenovića 105, 78000
Banja Luka
BA

(740) Dr DIANA PROTIĆ-TKALČIĆ

(591) bijela, crna, plava, žuta, zelena, smeđa

(540)



(531) 6.3; 27.5; 29.1.

(511)

32

Voda za piće.

(111) **BAZ0711654** (181) 2017-09-12

(210) BAZ0711654A (220) 2007-09-12

(151) 2008-02-13

(732) **TROPIC RIBARSTVO d.o.o.**
Vojvode Uroša Drenovića 105, 78000
Banja Luka
BA

(740) Dr DIANA PROTIĆ-TKALČIĆ

(554) Trodimenzionalni žig

(540)

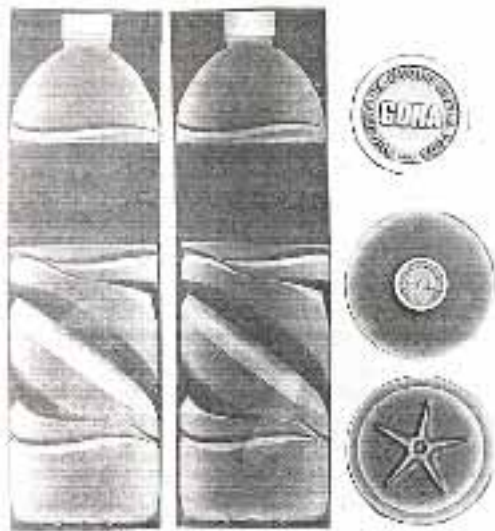

531) 19.7; 27.5.

(511)

21

Boce.

32

Voda za piće.

(111) **BAZ0711709** (181) 2017-09-28

(210) BAZ0711709A (220) 2007-09-28

(151) 2008-02-20

(732) **Fresh & Co. Fabrika za preradu**
voća, d.o.o.
I.G. Kovačića 3-5, 2400 Subotica
YU

(740) „ŽIVKO MIJATOVIĆ & PARTNERS“ d.o.o.
 Sarajevo

(591) zelena, plava, narandžasta, bijela

(540)



(531) 1.15; 25.1; 27.5; 29.1.

(511)

32

Pivo; mineralne i gazirane vode te ostala bezalkoholna pića; voćni napici i voćni sokovi; sirupi i ostali preparati za pripremanje napitaka.

(111) **BAZ0711717** (181) 2017-10-02

(210) BAZ0711717A (220) 2007-10-02

(151) 2008-02-18

(732) **BONY d.o.o. Tuzla**
Morančani 32A, 75000 Tuzla
BA

(740) Nedim Krilić

(540)

BONY COCKTAIL

(511)

32

Bezalkoholna pića, voćni napici i voćni sokovi; sirupi i ostali preparati za pripremanje napitaka.

(111) **BAZ0711718** (181) 2017-10-02

(210) BAZ0711718A (220) 2007-10-02

(151) 2008-02-19

(732) **BONY d.o.o. Tuzla**
Morančani 32A, 75000 Tuzla
BA

(740) Nedim Krilić

(591) crvena, narandžasta, žuta, zelena, bijela

(540)



(531)5.3; 27.5; 29.1.

(511)

32

Bezalkoholna pića, voćni napici i voćni sokovi; sirupi i ostali preparati za pripremanje napitaka.

(111) **BAZ0711739** (181) 2017-10-09

(210) BAZ0711739A (220) 2007-10-09

(151) 2008-03-20

(732) **PREDUZEĆE „AUTO GAS RADIĆ“**
d.o.o. ISTOČNA ILIDŽA
Istočna Ilidža, ul. Ravnogorska br. 8
BA

(740) EMIR KOVAČEVIĆ

(540)

AUTO GAS

(511)

12

Vozila; uređaji za kretanje po zemlji, po vodi ili po zraku.

37

Izgradnja; popravci; usluge postavljanja.

(111) **BAZ0711852** (181) 2017-11-08

(210) BAZ0711852A (220) 2007-11-08

(151) 2008-02-20

(732) **ZZ „Srebrenica“ Srebrenica sa p.o.**
Vase Jovanovića 12, Srebrenica
BA

(740) NEMA ZASTUPNIKA

(591) tamno ljubičasta, srebrna

(540)



(531) 5.7; 25.1; 27.5; 29.1.

(511)

33

Vino.

(111) **BAZ0711855** (181) 2017-11-09

(210) BAZ0711855A (220) 2007-11-09

(151) 2008-03-25

(732) **FABRIKA DUHANA SARAJEVO
DIONIČKO DRUŠTVO SARAJEVO
Pofalićka 5, 71000 Sarajevo
BA**

(740) Dr DIANA PROTIĆ-TKALČIĆ

(591) bijela, srebrna

(540)



(531) 24.1; 25.1; 26.4; 26.11; 27.5; 29.1.

(511)

34

Cigarete, duhan, proizvodi od duhana, pribor za pušače, upaljači, šibice.

(111) **BAZ0711864** (181) 2017-11-13

(210) BAZ0711864A (220) 2007-11-13

(151) 2008-03-17

(732) **Pivara Tuzla d.d. Tuzla
Maršala Tita 163, 75000 Tuzla
BA**

(740) NEMA ZASTUPNIKA

(591) zelena

(554) Trodimenzionalni žig

(540)



(531) 19.7; 29.1.

(511)

32

Mineralne i gazirane vode te ostala bezalkoholna pića; voćni napici i voćni sokovi; sirupi i ostali preparati za pripremanje napitaka.

(111) **BAZ0711908** (181) 2017-11-15

(210) BAZ0711908A (220) 2007-11-15

(151) 2008-02-22

(732) **Fondacija Hastor**
Bulevar Meše Selimovića br. 16,
Sarajevo
BA

(740) „STAM“ d.o.o.

(540)



(531) 9.7; 27.5.

(511)

39

Prijevoz; ambalažiranje i uskladištenje proizvoda;
 organiziranje putovanja.

41

Obuka; stručno osposobljavanje; razonoda; sportske i
 kulturne djelatnosti.

44

Medicinske usluge; veterinarske usluge; higijenska
 njega i njega ljepote za ljude ili za životinje;
 poljoprivredne, povrtlarske i šumske usluge.

(111) **BAZ0711932** (181) 2017-11-19

(210) BAZ0711932A (220) 2007-11-19

(151) 2008-02-25

(732) „EkoSan“ d.o.o. Banja Luka
Dunavska br. 1C, Banja Luka
BA

(740) „STAM“ d.o.o.

(540)



(531) 27.5; 27.5.

(511)

25

Odjeća, obuća, pokrivala za glavu.

(111) **BAZ0711957** (181) 2017-11-22

(210) BAZ0711957A (220) 2007-11-22

(151) 2008-03-17

(732) **Via Media d.o.o.**
Vrbaska 1, 71000 Sarajevo
BA

(740) Dr DIANA PROTIĆ-TKALČIĆ

(591) bijela, ljubičasta, zelena, plava, crvena,
 narandžasta, žuta

(540)



(531) 1.15; 25.1; 27.5; 27.7; 29.1.

(511)

41

Obuka; stručno osposobljavanje; razonoda; sportske i kulturne djelatnosti; kompilacija materijala za pružanje svih prethodno navedenih usluga za upotrebu kao web stranice na Internetu.

(111) **BAZ0711959** (181) 2017-11-22

(210) BAZ0711959A (220) 2007-11-22

(151) 2008-03-17

(732) **Eurovip d.o.o. Čitluk**
Industrijska zona bb, 88260 Čitluk
BA

(740) Dr DIANA PROTIĆ-TKALČIĆ

(591) žuta, crvena, smeđa, crna

(540)

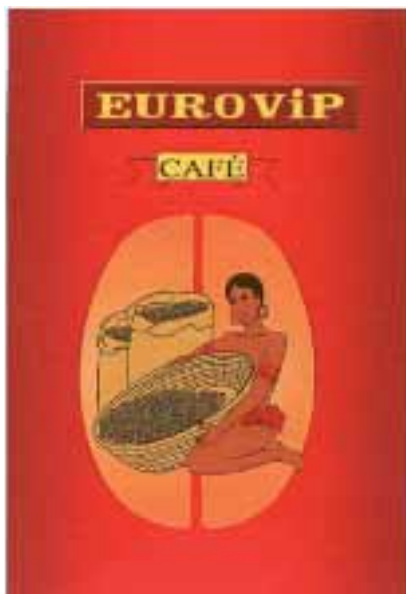

(531) 2.3; 5.7; 25.1; 27.5; 29.1.

(511)

30

Kafa.

(111) **BAZ0711960** (181) 2017-11-22

(210) BAZ0711960A (220) 2007-11-22

(151) 2008-04-03

(732) **DITA d.d. TUZLA**
Husinskih rudara bb, 75000 Tuzla
BA

(740) Dr DIANA PROTIĆ-TKALČIĆ

(540)

BLIC

(511)

03

Preparatizačišćenje, poliranje, odmašćivanje i struganje, uključivo za upotrebu na staklenim površinama, domaćinstvu, kuhinji, WC/kupatilu; univerzalno sredstvo za čišćenje; preparati za odstranjivanje kamenca i rđe; preparati za čišćenje klima uređaja.

05

Sredstva za osvježavanje zraka; dezodorirajuća sredstva (osim onih za ličnu upotrebu).

(111) **BAZ0712000** (181) 2017-12-04

(210) BAZ0712000A (220) 2007-12-04

(151) 2008-05-14

(732) **„BIRA“ D.D. Bihać**
Jablanska bb, 77000 Bihać
BA

(740) NEMA ZASTUPNIKA

(540)

BIRA

BIRA - bihaćka industrija rashladnih aparata

(531) 27.5.

(511)

07

Strojevi i alatni strojevi; motori (osim motora za kopnena vozila); spojke, prijenosni uređaji (osim onih za kopnena vozila); poljoprivredne naprave (osim onih koji se pokreću ručno); inkubatori za jaja.

08

Ručni alati i sprave s ručnim pokretanjem; noževi, vilice i žlice; hladno orižje; mehaničke i električne naprave za brijanje.

09

Znanstveni, nautički, geodetski, fotografski, kinematografski i optički aparati i instrumenti za vaganje, mjerenje, signalizaciju, kontrolu (inspekciju), za pomoć (spašavanje) i za obuku; aparati i instrumenti za vođenje, distribuiranje, transgormiranje, akumuliranje, podešavanje ili upravljanje električne struje; aparati za snimanje, prenos, reprodukciju zvuka ili slika; magnetne podloge za snimanje, akustičke ploče; automati i mehanizmi za automatske uređaje koji se pokreću uz prethodno ubacivanje kovanica; registarske blagajne, računari, oprema za obradu podataka i računala; uređaji za gašenje požara.

11

Uređaji za rasvjetu, grijanje, proizvodnju pare, kuhanje, hlađenje, sušenje, ventilaciju, vodoopskrbu i sanitarna oprema.

15

Glazbala.

(111) **BAZ0712026** (181) 2017-12-11

(210) BAZ0712026A (220) 2007-12-11

(151) 2008-02-22

(732) „EkoSan“ d.o.o. Banja Luka
Dunavska br. 1C, Banja Luka
BA

(740) „STAM“ d.o.o.

(540)



(531) 25.7; 27.5.

(511)

25

Odjeća, obuća, pokrivala za glavu.

(111) **BAZ0712027** (181) 2017-12-11

(210) BAZ0712027A (220) 2007-12-11

(151) 2008-02-22

(732) „EkoSan“ d.o.o. Banja Luka
Dunavska br. 1C, Banja Luka
BA

(740) „STAM“ d.o.o.

(540)



(531)26.1; 27.5.

(511)

25

Odjeća, obuća, pokrivala za glavu.

(111) **BAZ0712028** (181) 2017-12-11

(210) BAZ0712028A (220) 2007-12-11

(151) 2008-02-22

(732) „EkoSan“ d.o.o. Banja Luka
Dunavska br. 1C, Banja Luka
BA

(740) „STAM“ d.o.o.

(540)



(531) 5.1; 27.5; 28.5.

(511)

25

Odjeća, obuća, pokrivala za glavu.

(111) **BAZ0712030** (181) 2017-12-11

(210) BAZ0712030A (220) 2007-12-11

(151) 2008-02-22

(732) „EkoSan“ d.o.o. Banja Luka
Dunavska br. 1C, Banja Luka
BA

(740) „STAM“ d.o.o.

(540)



(531) 27.5.

(511)

25

Odjeća, obuća, pokrivala za glavu.

(111) **BAZ0712032** (181) 2017-12-11

(210) BAZ0712032A (220) 2007-12-11

(151) 2008-02-25

(732) „EkoSan“ d.o.o. Banja Luka
Dunavska br. 1C, Banja Luka
BA

(740) „STAM“ d.o.o.

(540)



(531)26.11; 27.5.

(511)

25

Odjeća, obuća, pokrivala za glavu.

(111) **BAZ0712031** (181) 2017-12-11

(210) BAZ0712031A (220) 2007-12-11

(151) 2008-02-22

(732) „EkoSan“ d.o.o. Banja Luka
Dunavska br. 1C, Banja Luka
BA

(740) „STAM“ d.o.o.

(540)



(531)3.4; 27.5.

(511)

25

Odjeća, obuća, pokrivala za glavu.

(111) **BAZ0712033** (181) 2017-12-11

(210) BAZ0712033A (220) 2007-12-11

(151) 2008-02-28

(732) „EkoSan“ d.o.o. Banja Luka
Dunavska br. 1C, Banja Luka
BA

(740) „STAM“ d.o.o.

(540)



(531) 26.4; 27.5; 28.5.

(511)

25

Odjeća, obuća, pokrivala za glavu.

(111) **BAZ0712034** (181) 2017-12-11

(210) BAZ0712034A (220) 2007-12-11

(151) 2008-02-25

(732) „EkoSan“ d.o.o. Banja Luka
Dunavska br. 1C, Banja Luka
BA

(740) „STAM“ d.o.o.

(540)



(531)27.5.

(511)

25

Odjeća, obuća, pokrivala za glavu.

(111) **BAZ0712036** (181) 2017-12-11

(210) BAZ0712036A (220) 2007-12-11

(151) 2008-02-25

(732) „EkoSan“ d.o.o. Banja Luka
Dunavska br. 1C, Banja Luka
BA

(740) „STAM“ d.o.o.

(540)



(531)27.5.

(511)

25

Odjeća, obuća, pokrivala za glavu.

(111) **BAZ0712035** (181) 2017-12-11

(210) BAZ0712035A (220) 2007-12-11

(151) 2008-02-25

(732) „EkoSan“ d.o.o. Banja Luka
Dunavska br. 1C, Banja Luka
BA

(740) „STAM“ d.o.o.

(540)



(531)26.11; 27.5.

(511)

25

Odjeća, obuća, pokrivala za glavu.

(111) **BAZ0712037** (181) 2017-12-11

(210) BAZ0712037A (220) 2007-12-11

(151) 2008-02-25

(732) „EkoSan“ d.o.o. Banja Luka
Dunavska br. 1C, Banja Luka
BA

(740) „STAM“ d.o.o.

(540)



(531) 3.3; 27.5.

(511)

25

Odjeća, obuća, pokrivala za glavu.

(111) **BAZ0712038** (181) 2017-12-11

(210) BAZ0712038A (220) 2007-12-11

(151) 2008-02-25

(732) „EkoSan“ d.o.o. Banja Luka
Dunavska br. 1C, Banja Luka
BA

(740) „STAM“ d.o.o.

(540)



(531)27.5.

(511)

25

Odjeća, obuća, pokrivala za glavu.

(111) **BAZ0712039** (181) 2017-12-11

(210) BAZ0712039A (220) 2007-12-11

(151) 2008-02-25

(732) „EkoSan“ d.o.o. Banja Luka
Dunavska br. 1C, Banja Luka
BA

(740) „STAM“ d.o.o.

(540)



(531) 27.5.

(511)

25

Odjeća, obuća, pokrivala za glavu.

(111) **BAZ0712040** (181) 2017-12-11

(210) BAZ0712040A (220) 2007-12-11

(151) 2008-02-25

(732) „EkoSan“ d.o.o. Banja Luka
Dunavska br. 1C, Banja Luka
BA

(740) „STAM“ d.o.o.

(540)



(531)27.5.

(511)

25

Odjeća, obuća, pokrivala za glavu.

(111) **BAZ0712041** (181) 2017-12-11

(210) BAZ0712041A (220) 2007-12-11

(151) 2008-02-22

(732) „EkoSan“ d.o.o. Banja Luka
Dunavska br. 1C, Banja Luka
BA

(740) „STAM“ d.o.o.

(540)



(531) 27.5.

(511)

25

Odjeća, obuća, pokrivala za glavu.

(111) **BAZ0712042** (181) 2017-12-11

(210) BAZ0712042A (220) 2007-12-11

(151) 2008-02-25

(732) „EkoSan“ d.o.o. Banja Luka
Dunavska br. 1C, Banja Luka
BA

(740) „STAM“ d.o.o.

(540)



(531) 27.5.

(511)

25

Odjeća, obuća, pokrivala za glavu.

(111) **BAZ0712044** (181) 2017-12-11

(210) BAZ0712044A (220) 2007-12-11

(151) 2008-02-22

(732) „EkoSan“ d.o.o. Banja Luka
Dunavska br. 1C, Banja Luka
BA

(740) „STAM“ d.o.o.

(540)



(531) 25.1; 27.5.

(511)

25

Odjeća, obuća, pokrivala za glavu.

(111) **BAZ0712045** (181) 2017-12-11

(210) BAZ0712045A (220) 2007-12-11

(151) 2008-02-22

(732) „EkoSan“ d.o.o. Banja Luka
Dunavska br. 1C, Banja Luka
BA

(740) „STAM“ d.o.o.

(540)



(531) 26.4; 27.5.

(511)

25

Odjeća, obuća, pokrivala za glavu.

(111) **BAZ0712066** (181) 2017-12-14

(210) BAZ0712066A (220) 2007-12-14

(151) 2008-02-25

(732) „EkoSan“ d.o.o. Banja Luka
Dunavska br. 1C, Banja Luka
BA

(740) „STAM“ d.o.o.

(540)



(531) 21.3; 27.5.

(511)

25

Odjeća, obuća, pokrivala za glavu.

(111) **BAZ0712070** (181) 2017-12-17

(210) BAZ0712070A (220) 2007-12-17

(151) 2008-03-17

(732) **Doc.dr.sci.med. Edin Suljagić**
„Dermatološko-kozmetički centar
Farah“ Tuzla
Dr. Ivana Ribara 15, 75000 Tuzla
BA

(740) Dr DIANA PROTIĆ-TKALČIĆ

(540)

FARAH

(511)

44

Medicinske usluge, usluge iz oblasti dermatovenerologije, dermatološko-kozmetičke usluge; usluge higijenske njege tijela i njege ljepote za ljude; usluge njege i održavanja tjelesnog i duhovnog zdravlja, uključivo usluge masaže, fizioterapije i wellness centra.

(111) **BAZ0712111** (181) 2017-12-24

(210) BAZ0712111A (220) 2007-12-24

(151) 2008-02-19

(732) **Simić Mirjana, Simić Dragan**

Dositeja Obradovića 5, 74480 Modriča
BA

(740) DAMIR TKALČIĆ

(540)

TREBAVKA

(511)

33

Alkoholna pića (osim piva).

(111) **BAZ0712128** (181) 2017-12-27

(210) BAZ0712128A (220) 2007-12-27

(151) 2008-02-25

(732) **Palace Investments d.o.o. Sarajevo**
Ferhadija 21, Sarajevo
BA

(740) NEMA ZASTUPNIKA

(591) crvena

(540)



(531) 27.5; 29.1.

(511)

35

Oglašavanje i reklamiranje; vođenje komercijalnih poslova; komercijalna administracija; uredski poslovi.

36

Osiguranje; finansijski poslovi; monetarni poslovi; upravljanje nekretninama.

37

Izgradnja; popravci; usluge postavljanja.

(111) **BAZ0812142** (181) 2018-01-04

(210) BAZ0812142A (220) 2008-01-04

(151) 2008-03-10

(732) **BAŠIĆ MARINKA**
Gospe od Mira 13 C, 21311 Stobreč-
Split
HR

(740) Dr DIANA PROTIĆ-TKALČIĆ

(591) narandžasta, bijela

(540)



(531) 26.4; 27.5; 29.1.

(511)

35

Oglašavanje i reklamiranje; vođenje komercijalnih poslova; komercijalna administracija; uredski poslovi; grupiranje za račun trećih lica raznih proizvoda (isključujući njihov prevoz) radi omogućavanja potrošaču njihovog lakšeg uočavanja i kupnje tih proizvoda.

(111) **BAZ0812210** (181) 2018-01-21

(210) BAZ0812210A (220) 2008-01-21

(151) 2008-02-07

(732) **„Bosnaexpres“ d.d. Doboju Jug**
Matuzići bb, Doboju Jug
BA

(740) „STAM“ d.o.o.

(540)



(531) 27.5

(511)

39

Transport/prijevoz; pakovanje i skladištenje roba; organiziranje putovanja.

43

Usluge okrepe (hranjenje); privremeno primanje na stan.

(111) **BAZ0812217** (181) 2018-01-22

(210) BAZ0812217A (220) 2008-01-22

(151) 2008-04-10

(732) **Global Hotels and Resorts IP BV**
Pietermaai 15, Curacao
AN

(740) „SD PETOSEVIC“ d.o.o.

(540)

TIARA

(511)

35

Usluge upravljanja hotelima; usluge savjetovanja u upravljanju u vezi sa franšizingom; formiranje programa sa specijalnim pogodnostima za česte putnike; informacijske, konsultantske i savjetodavne usluge vezane za navedene usluge.

36

Osiguranje; finansijski poslovi; monetarni poslovi; poslovi u vezi sa nekretninama; informacijske, konsultantske i savjetodavne usluge vezane za navedene usluge.

43

Hotelske usluge, usluge ljetovališta, motelske usluge, obezbjeđivanje smještaja; usluge hotelskih rezervacija; usluge putničkih agencija za rezervaciju smještaja; usluge privremenog smještaja; pružanje informacija o odmorima i planiranje vezano za smještaj; usluge barova; usluge krčmi; usluge kafea; usluge restorana i bifea; usluge kateringa; usluge organiziranje domjenaka; obezbjeđenje konferencijskih sadržaja; iznajmljivanje soba u svrhu održavanja konferencija, izložbi, seminara i sastanaka; obezbjeđivanje kapaciteta za poslovne sastanke; informacijske, konsultantske i savjetodavne usluge vezane za navedene usluge.

45

Kućepaziteljske usluge; informacijske, konsultantske i savjetodavne usluge vezane za navedene usluge.

(111) **BAZ0812254** (181) 2018-02-04

(210) BAZ0812254A (220) 2008-02-04

(151) 2008-03-17

(732) **IVANKOVIĆ-LIJAN STIPE**
Trn bb, 88220 Široki Brijeg
BA

(740) DAMIR TKALČIĆ

(591) crna, žuta, plava, crvena, bijela, siva,
smeđa

(540)



(531) 2.5; 29.1.

(511)

29

Meso, riba, perad i divljač; mesni ekstrakti; konzervirano, sušeno i kuhano voće i povrće; hladetine (želei), džemovi, kompoti; jaja, mlijeko i mliječni proizvodi; jestiva ulja i masti; uključujući sir

31

Poljoprivredni, povrtlarski i šumski proizvodi i bobice, koji nisu obuhvaćeni drugim klasama; žive životinje; svježe voće i povrće; sjeme, prirodne biljke i cvijeće; hrana za životinje; slad.

43

Usluge okrepe (hranjenje); privremeno primanje na stan; uključujući usluge hotela, motela i restorana.

(111) **BAZ0812255** (181) 2018-02-04

(210) BAZ0812255A (220) 2008-02-04

(151) 2008-03-17

(732) **IVANKOVIĆ-LIJAN STIPE**
Trn bb, 88220 Široki Brijeg
BA

(740) DAMIR TKALČIĆ

(591) crna, žuta, roza, plava, zelena, bijela

(540)



(531) 2.5; 29.1.

(511)

29

Meso, riba, perad i divljač; mesni ekstrakti; konzervirano, sušeno i kuhano voće i povrće; hladetine (želei), džemovi, kompoti; jaja, mlijeko i mliječni proizvodi; jestiva ulja i masti; uključujući sir.

31

Poljoprivredni, povrtlarski i šumski proizvodi i bobice, koji nisu obuhvaćeni drugim klasama; žive životinje; svježe voće i povrće; sjeme, prirodne biljke i cvijeće; hrana za životinje; slad.

43

Usluge okrepe (hranjenje); privremeno primanje na stan; uključujući usluge hotela, motela i restorana.

(111) **BAZ0812296** (181) 2018-02-21

(210) BAZ0812296A (220) 2008-02-21

(151) 2008-05-20

(732) **FORUM d.d. Sarajevo, Dioničko društvo za kinematografsku Mis Irbina br. 2, 71000 Sarajevo BA**

(740) NEMA ZASTUPNIKA

(540)



(531)7.1; 16.3; 27.5.

(511)

09

Igrani filmovi, filmovi, video-kasete, DVD-i i CD-ROMovi; zvukovi, tonovi, melodije zvona, nasnimljeni audiozapisi, nasnimljeni video zapisi, animirani skrinsejveri, zvono ili zvonjava praćena animacijom, fotografijama ili video zapisom na displeju aparata, kombinacija zvona i audio-video zapisa (muzički spot) na dispjelu aparata, kratki audiozapisi, kratki videozapisi, audiozapisi, videozapisi, audio-video zapisi, interaktivni kviz i interaktivne igre; slike sačuvane u elektronskom formatu. Fotografski, kinematografski i optički aparati i instrumenti; aparati i instrumenti za snimanje, prijenos, emitiranje, prijem, pohranu, prikazivanje ili reprodukciju zvuka, slika i podataka; računari, računarski programi, računarski softver, računarski čipovi, aparati i instrumenti za enkodiranje i dekodiranje električnih signala; daljinski upravljači; „pametne“ kartice; enkodirane kartice; antene; satelitski tanjiri; kablovi; optička vlakna; prekidači; adapteri; konektori; priključnice, utičnice i zidne utičnice; razvodne kutije; trake, diskovi i spremnici; sve za pohranjivanje ili snimanje podataka, zvuka ili slika; kinematografski filmovi pripremljeni za snimanje; audio i/ili videosnimke; uređaji za multimedijalne komunikacije, snimanje, prijenos, emitovanje, pohranu, prikazivanje, prijem i reprodukciju, oprema za obradu podataka; računarski softver i aparati i instrumenti za korištenje pri spajanju na Internet; elektronske publikacije; dijelovi (i oprema) za sve gore navedene proizvode.

16

Štampane publikacije; magazini, popisi televizijskog, kablovskog, radio i satelitskog programa; zabavni popisi i pregledi; fotografije; naljepnice; poster; uredski materijal; novine.

35

Grupiranje za račun trećih osoba raznih proizvoda radi omogućavanja potrošaču njihovog lakšeg uočavanja i kupovine; oglašavanje i reklamiranje, te usluge agencija za oglašavanje i reklamiranje; iznajmljivanje prostora za oglašavanje; vođenje komercijalnih poslova; računovodstvene usluge, usluge savjetovanja i konzultanske usluge u vezi sa poslovima i vođenjem poslova; usluge istraživanja tržišta; usluge naplate; usluge vođenja odnosa sa javnošću i oglašavanja; usluge pretplate i pretplatničkog savjetovanja, usluge informiranja, konzultanske usluge i usluge menadžmenta; organizovanje i vođenje trgovačkih sajmova i izložbi; širenje oglasnih i propagandnih materijala; sve usluge koje pripadaju u ovaj razred u vezi sa Internetom ili koje se bave sa Internetom ili koje su dostupne direktno sa Interneta; davanje i širenje informacija u vezi sa gore navedenim uslugama.

38

Komunikacijske usluge u vezi sa prijenosom podataka, zvuka ili slike; multimedijalne komunikacijske usluge; usluge emitovanja radio, televizijskog, satelitskog i kablovskog programa; usluge novinskih agencija; prijenos, posredovanje i prikazivanje informacija za poslovne ili kućne namjene pohranjene u računarskoj bazi podataka; emitiranje uživo nastupa i događaja; unajmljivanje, iznajmljivanje i lizing uređaja i instrumenata; usluge emitovanja pretplatničke televizije; iznajmljivanje mjesta na Web serverima; sve usluge u ovom razredu u vezi sa Internetom ili koje se bave sa Internetom ili koje su dostupne direktno sa Interneta; davanje i širenje informacija u vezi sa gore navedenim uslugama.

41

Proizvodnja i snimanje radio, televizijskog, video, satelitskog i kablovskog programa; usluge zabave i usluge obrazovanja; interaktivne online usluge, naročito pružanje informacija i slika preko globalne računarske mreže; organizacija, prikazivanje, produkcija i snimanje nastupa uživo, događaja, koncerata, pozorišnih predstava, takmičenja, predavanja, promocija, seminara, sportskih aktivnosti i događaja, recitala, debati, javnih i privatnih okupljanja, kulturnih aktivnosti i događajakonferencija, sastanaka, okupljanja i prezentacija; iznajmljivanje kinematografskih filmova, video snimaka, audio snimaka i CD-ROM, DVD i mini diskova; unajmljivanje, iznajmljivanje i lizing uređaja i instrumenata; objavljivanje knjiga, priručnika, magazina i tekstova, filmova, videa, audio-vizuelnih i zvučnih snimaka; usluge savjetovanja u vezi sa svim gore navedenim uslugama; sve usluge u ovom razredu u vezi sa Internetom ili koje se bave sa Internetom ili koje su dostupne direktno sa Interneta; davanje i širenje informacija u vezi sa gore navedenim uslugama.

(111) **BAZ0812307** (181) 2018-02-25

(210) BAZ0812307A (220) 2008-02-25

(151) 2008-05-16

(732) **DK FAKTOR dioničko društvo**
Sarajevo
Sarajevo, Hadžići, Donji Hadžići 138
BA

(740) „STAM“ d.o.o.

(540)

KONZUM

(511)

35

Oglašavanje i reklamiranje; vođenje komercijalnih poslova; komercijalna administracija; uredski poslovi.

39

Prijevoz; pakiranje i skladištenje proizvoda; organiziranje putovanja.

(111) **BAZ0812316** (181) 2018-02-26

(210) BAZ0812316A (220) 2008-02-26

(151) 2008-05-16

(732) **DK FAKTOR dioničko društvo**
Sarajevo
Sarajevo, Hadžići, Donji Hadžići 138
BA

(740) „STAM“ d.o.o.

(591) zelena, crvena

(540)



(531) 26.4; 27.5; 29.1.

(511)

35

Oglašavanje i reklamiranje; vođenje komercijalnih poslova; komercijalna administracija; uredski poslovi.

39

Prijevoz; pakiranje i skladištenje proizvoda; organiziranje putovanja.

228

(111) **BAZ0812317** (181) 2018-02-26

(210) BAZ0812317A (220) 2008-02-26

(151) 2008-04-15

(732) **Edin Dervišhalidović**
Čeljigovići br. 25, 71000 Sarajevo
BA

(740) „STAM“ d.o.o.

(540)

10 mlada

(511)

03

Preparati za bijeljenje i ostale tvari za pranje rublja; preparati za čišćenje, poliranje, odmašćivanje i struganje; sapuni; parfimerijski proizvodi, eterična ulja, kozmetički proizvodi, losioni za kosu; proizvodi za njegu zubi.

18

Koža, imitacija kože, proizvodi od tih materijala koji nisu obuhvaćeni drugim razredima; životinjske kože; kovčezi i torbe; kišobrani, suncobrani i štapovi za hodanje; bičevi i sedlarsko remenarski proizvodi.

25

Odjeća, obuća, pokrivala za glavu.

35

Oglašavanje i reklamiranje; vođenje komercijalnih poslova; komercijalna administracija; uredski poslovi.

(111) **BAZ0812344** (181) 2018-03-05

(210) BAZ0812344A (220) 2008-03-05

(151) 2008-06-18

(732) **DITA d.d. TUZLA**
Husinskih rudara bb, 75000 Tuzla
BA

(740) Dr DIANA PROTIĆ-TKALČIĆ

(591) crvena, bijela, crna

(540)

(111) **BAZ0812345** (181) 2018-03-05

(210) BAZ0812345A (220) 2008-03-05

(151) 2008-06-18

(732) **DITA d.d. TUZLA**
Husinskih rudara bb, 75000 Tuzla
BA

(740) Dr DIANA PROTIĆ-TKALČIĆ

(591) crvena, bijela, plava

(540)



(531) 1.1; 26.2; 27.5; 29.1.

(511)

03

Wc gel.



(531) 27.5; 29.1.

(511)

03

Omekšivač.

(111) **BAZ0812346** (181) 2018-03-05

(210) BAZ0812346A (220) 2008-03-05

(151) 2008-06-18

(732) **DITA d.d. TUZLA**
Husinskih rudara bb, 75000 Tuzla
BA

(740) Dr DIANA PROTIĆ-TKALČIĆ

(591) crvena, bijela

(540)



(531) 26.4; 27.5; 29.1.

(511)

03

Šamponi i proizvodi za njegu kose, sapuni, tečni sapuni, toaletni proizvodi.

(111) **BAZ0812403** (181) 2018-03-14

(210) BAZ0812403A (220) 2008-03-14

(151) 2008-06-11

(732) **Becton, Dickinson and Company**
1 Becton Drive, Franklin Lakes, New
Jersey 07417-1880
US

(740) „SD PETOSEVIC“ d.o.o.

(540)

BD Aqueo Premium

(531) 1.3; 26.1; 27.5.

(511)

05

Obogaćeni slani rastvor za oftalmološku upotrebu.

(111) **BAZ0812411** (181) 2018-03-17

(210) BAZ0812411A (220) 2008-03-17

(151) 2008-05-20

(732) **Adnan Hrenovica**
Skenderija čikma br. 4, 71000
BA

(740) KERIM KARABDIĆ

(540)

LRC

(531) 27.5.

(511)

36

Osiguranje; finansijaki poslovi; monetarni poslovi; upravljanje nekretninama.

(111) **BAZ0812540** (181) 2018-04-08

(210) BAZ0812540A (220) 2008-04-08

(151) 2008-05-23

(732) „SA TOURS“ d.o.o. Sarajevo
Trg Solidarnosti b.b., Sarajevo,
Sarajevo-Noví Grad
BA

(740) „STAM“ d.o.o.

(540)



(531)26.11; 27.5.

(511)

39

Transport/prijevoz; pakovanje i skladištenje; organiziranje putovanja.

43

Usluge okrepe (hranjenje); privremeno primanje na stan.

(111) **BAZ0812632** (181) 2018-04-23

(210) BAZ0812632A (220) 2008-04-23

(151) 2008-05-23

(732) „JANUS“ d.o.o. Brčko Distrikt BiH
Brčko Distrikt, ul.Zaima Mušanovića
br. 112
BA

(740) „STAM“ d.o.o.

(540)



(531)27.5.

(511)

03

Preparati za bijeljenje i ostale tvari za pranje rublja; preparati za čišćenje, poliranje, odmašćivanje i struganje; sapuni; parfimerijski proizvodi, eterična ulja, kozmetički proizvodi, losioni za kosu; proizvodi za njegu zubi.

04

Industrijska ulja i masti; sredstva za podmazivanje; proizvodi za upijanje, vlaženje i vezanje prašine; goriva (uključujući benzin za motore) i rasvjetne tvari; svijeće, stijenjevi za rasvjetu.

08

Ručni alati i sprave s ručnim pokretanjem; noževi, vilice i žlice; hladno oružje; mehaničke i električne sprave za brijanje.

11

Uređaji za rasvjetu, grijanje, proizvodnju pare, kuhanje, hlađenje, sušenje, ventilaciju vodoopskrbu i sanitarna oprema.

14

Plemeniti metali i njihove legure i proizvodi od tih metala ili obloženi tim metalima, koji nisu obuhvaćeni drugim razredima; pravi i lažni nakit, drago kamenje; urarski proizvodi i kronometrički instrumenti.

18

Koža, imitacija kože, proizvodi od tih materijala koji nisu obuhvaćeni drugim razredima; životinjske kože; kovčezi i torbe; kišobrani, suncobrani i štapovi za hodanje; bičevi i sedlarsko remenarski proizvodi.

20

Namještaj, zrcala, okviri; proizvodi koji nisu obuhvaćeni drugim razredima, od drva, pluta, trske, šiblja, rožine, kosti bjelokosti, usovine, kornjačevine, ambre, sedefa, morske zgure (stive), nadomjesci svih tih materijala ili plastični proizvodi.

21

Pribor i posuđe za kućanstvo ili za kuhinju (koji nisu od plemenitih metala niti su presvučeni plemenitim metalom); češljevi i spužve; četke (osim kistova); materijali za četke; pribor za čišćenje; žice za struganje parketa; sirovo ili poluobrađeno staklo (osim građevinskog stakla); stakleni proizvodi, porculanski i keramički proizvodi koji nisu obuhvaćeni drugim razredima.

25

Odjeća, obuća, pokrivala za glavu.

26

Čipka, vez, vrpce i uzice; puceta, kukice i omčice, pribadače i igle; umjetno cvijeće.

27

Sagovi, prostirači, strunjače, linoleumi i ostali pokrivači za podove; netekstilne zidne tapete

28

Igre i igračke; gimnastički i sportski predmeti koji nisu obuhvaćeni drugim razredima; ukrasi za božićna drvca.

INDEKS BROJEVA ŽIGOVA

BAZ025936	BAZ036599	BAZ036665	BAZ036744	BAZ036845	BAZ036940
BAZ026143	BAZ036600	BAZ036666	BAZ036745	BAZ036846	BAZ036943
BAZ026155	BAZ036601	BAZ036667	BAZ036749	BAZ036847	BAZ036945
BAZ026156	BAZ036602	BAZ036669	BAZ036752	BAZ036848	BAZ036946
BAZ026157	BAZ036603	BAZ036671	BAZ036753	BAZ036849	BAZ036949
BAZ026182	BAZ036605	BAZ036674	BAZ036754	BAZ036850	BAZ036950
BAZ026201	BAZ036607	BAZ036676	BAZ036756	BAZ036851	BAZ036954
BAZ026226	BAZ036608	BAZ036677	BAZ036757	BAZ036852	BAZ036957
BAZ026293	BAZ036609	BAZ036678	BAZ036758	BAZ036853	BAZ036958
BAZ026297	BAZ036610	BAZ036679	BAZ036761	BAZ036854	BAZ036959
BAZ026324	BAZ036611	BAZ036681	BAZ036763	BAZ036857	BAZ036960
BAZ026389	BAZ036612	BAZ036682	BAZ036764	BAZ036858	BAZ036962
BAZ026402	BAZ036613	BAZ036683	BAZ036765	BAZ036859	BAZ036963
BAZ036465	BAZ036614	BAZ036684	BAZ036766	BAZ036860	BAZ036964
BAZ036471	BAZ036615	BAZ036685	BAZ036768	BAZ036861	BAZ036965
BAZ036548	BAZ036618	BAZ036686	BAZ036769	BAZ036862	BAZ036966
BAZ036549	BAZ036619	BAZ036687	BAZ036776	BAZ036863	BAZ036967
BAZ036552	BAZ036620	BAZ036690	BAZ036780	BAZ036864	BAZ036968
BAZ036553	BAZ036622	BAZ036691	BAZ036781	BAZ036867	BAZ036969
BAZ036554	BAZ036623	BAZ036692	BAZ036782	BAZ036868	BAZ036970
BAZ036555	BAZ036624	BAZ036694	BAZ036783	BAZ036869	BAZ036971
BAZ036559	BAZ036625	BAZ036695	BAZ036784	BAZ036871	BAZ036973
BAZ036560	BAZ036628	BAZ036696	BAZ036785	BAZ036872	BAZ036974
BAZ036561	BAZ036629	BAZ036698	BAZ036789	BAZ036879	BAZ036975
BAZ036562	BAZ036630	BAZ036700	BAZ036790	BAZ036880	BAZ036979
BAZ036564	BAZ036631	BAZ036701	BAZ036791	BAZ036881	BAZ036993
BAZ036565	BAZ036632	BAZ036702	BAZ036792	BAZ036886	BAZ036994
BAZ036566	BAZ036633	BAZ036703	BAZ036794	BAZ036887	BAZ036995
BAZ036567	BAZ036635	BAZ036707	BAZ036797	BAZ036888	BAZ036996
BAZ036569	BAZ036636	BAZ036708	BAZ036799	BAZ036896	BAZ036998
BAZ036571	BAZ036639	BAZ036709	BAZ036800	BAZ036899	BAZ037003
BAZ036574	BAZ036640	BAZ036711	BAZ036801	BAZ036904	BAZ037004
BAZ036577	BAZ036641	BAZ036717	BAZ036802	BAZ036906	BAZ037005
BAZ036579	BAZ036646	BAZ036718	BAZ036803	BAZ036907	BAZ037006
BAZ036580	BAZ036649	BAZ036719	BAZ036805	BAZ036908	BAZ037007
BAZ036581	BAZ036650	BAZ036720	BAZ036808	BAZ036910	BAZ037008
BAZ036584	BAZ036651	BAZ036725	BAZ036809	BAZ036912	BAZ037009
BAZ036586	BAZ036652	BAZ036726	BAZ036816	BAZ036913	BAZ037010
BAZ036587	BAZ036653	BAZ036729	BAZ036818	BAZ036914	BAZ037011
BAZ036588	BAZ036654	BAZ036730	BAZ036820	BAZ036915	BAZ037012
BAZ036589	BAZ036655	BAZ036731	BAZ036834	BAZ036916	BAZ037013
BAZ036590	BAZ036656	BAZ036732	BAZ036838	BAZ036921	BAZ037014
BAZ036591	BAZ036657	BAZ036733	BAZ036839	BAZ036922	BAZ037016
BAZ036592	BAZ036660	BAZ036734	BAZ036842	BAZ036923	BAZ037017
BAZ036593	BAZ036661	BAZ036742	BAZ036843	BAZ036927	BAZ037019
BAZ036596	BAZ036662	BAZ036743	BAZ036844	BAZ036939	BAZ037022
BAZ036598					

INDEKS BROJEVA ŽIGOVA

BAZ037023	BAZ0610181	BAZ0712042
BAZ037024	BAZ0610223	BAZ0712044
BAZ037025	BAZ0610319	BAZ0712045
BAZ037026	BAZ0610395	BAZ0712066
BAZ037027	BAZ0610396	BAZ0712070
BAZ037028	BAZ0610412	BAZ0712111
BAZ037029	BAZ0610413	BAZ0712128
BAZ037030	BAZ0610414	BAZ0812142
BAZ037031	BAZ0610726	BAZ0812210
BAZ037032	BAZ0710803	BAZ0812217
BAZ037033	BAZ0710825	BAZ0812254
BAZ037034	BAZ0710957	BAZ0812255
BAZ037035	BAZ0711114	BAZ0812296
BAZ037039	BAZ0711247	BAZ0812307
BAZ037040	BAZ0711258	BAZ0812316
BAZ037041	BAZ0711505	BAZ0812317
BAZ037042	BAZ0711653	BAZ0812344
BAZ037047	BAZ0711654	BAZ0812345
BAZ037050	BAZ0711709	BAZ0812346
BAZ037051	BAZ0711717	BAZ0812403
BAZ037060	BAZ0711718	BAZ0812411
BAZ037061	BAZ0711739	BAZ0812540
BAZ037062	BAZ0711852	BAZ0812632
BAZ037063	BAZ0711855	
BAZ037064	BAZ0711864	
BAZ037065	BAZ0711908	
BAZ037066	BAZ0711932	
BAZ037067	BAZ0711957	
BAZ037068	BAZ0711959	
BAZ037069	BAZ0711960	
BAZ037070	BAZ0712000	
BAZ037071	BAZ0712026	
BAZ037076	BAZ0712027	
BAZ037077	BAZ0712028	
BAZ037078	BAZ0712030	
BAZ037080	BAZ0712031	
BAZ037081	BAZ0712032	
BAZ037083	BAZ0712033	
BAZ047492	BAZ0712034	
BAZ047751	BAZ0712035	
BAZ058737	BAZ0712036	
BAZ059058	BAZ0712037	
BAZ059068	BAZ0712038	
BAZ059392	BAZ0712039	
BAZ069734	BAZ0712040	
BAZ069735	BAZ0712041	

INDEKS KLASA ŽIGOVA

01	BAZ036896	BAZ036681	BAZ037013	BAZ037019	BAZ036857
BAZ026389	BAZ036899	BAZ036682	BAZ037014	BAZ037066	BAZ036907
BAZ036549	BAZ037067	BAZ036683	BAZ037042	BAZ047751	BAZ036908
BAZ036567	BAZ047751	BAZ036684	BAZ037060	BAZ058737	BAZ036946
BAZ036569	BAZ0711960	BAZ036685	BAZ037061	BAZ059058	BAZ037047
BAZ036608	BAZ0812317	BAZ036686	BAZ037062	BAZ059068	BAZ037080
BAZ036834	BAZ0812344	BAZ036694	BAZ037063	BAZ0610413	BAZ047751
BAZ036957	BAZ0812345	BAZ036701	BAZ037067	BAZ0610414	BAZ059392
BAZ036998	BAZ0812346	BAZ036717	BAZ037076	BAZ0712000	BAZ0610412
BAZ047492	BAZ0812632	BAZ036753	BAZ037077		BAZ0610413
BAZ047751		BAZ036754	BAZ037083	08	BAZ0610414
BAZ059058	04	BAZ036757	BAZ047751	BAZ036465	BAZ0712000
BAZ059068	BAZ036567	BAZ036765	BAZ069734	BAZ036628	BAZ0812296
	BAZ036569	BAZ036776	BAZ069735	BAZ036630	
02	BAZ036646	BAZ036790	BAZ0610181	BAZ036631	10
BAZ036549	BAZ036709	BAZ036834	BAZ0610319	BAZ047751	BAZ026389
BAZ036593	BAZ036799	BAZ036838	BAZ0711258	BAZ0712000	BAZ036465
BAZ036998	BAZ036800	BAZ036854	BAZ0711960	BAZ0812632	BAZ036564
BAZ047751	BAZ047751	BAZ036862	BAZ0812403		BAZ036676
	BAZ0812632	BAZ036868		09	BAZ036679
03		BAZ036869	06	BAZ026389	BAZ036757
BAZ026182	05	BAZ036871	BAZ036548	BAZ036465	BAZ036998
BAZ026324	BAZ026389	BAZ036872	BAZ036993	BAZ036591	BAZ047751
BAZ026402	BAZ036465	BAZ036880	BAZ036994	BAZ036608	
BAZ036465	BAZ036471	BAZ036881	BAZ037019	BAZ036620	11
BAZ036471	BAZ036549	BAZ036896	BAZ047751	BAZ036628	BAZ036465
BAZ036549	BAZ036559	BAZ036899		BAZ036629	BAZ036596
BAZ036564	BAZ036564	BAZ036910	07	BAZ036630	BAZ036628
BAZ036567	BAZ036571	BAZ036916	BAZ036608	BAZ036631	BAZ036630
BAZ036569	BAZ036598	BAZ036943	BAZ036628	BAZ036653	BAZ036631
BAZ036601	BAZ036605	BAZ036945	BAZ036630	BAZ036700	BAZ036749
BAZ036602	BAZ036633	BAZ036954	BAZ036631	BAZ036733	BAZ036766
BAZ036603	BAZ036635	BAZ036957	BAZ036700	BAZ036734	BAZ036849
BAZ036611	BAZ036639	BAZ036966	BAZ036729	BAZ036749	BAZ036859
BAZ036612	BAZ036640	BAZ036967	BAZ036730	BAZ036780	BAZ036963
BAZ036641	BAZ036641	BAZ036968	BAZ036749	BAZ036781	BAZ036964
BAZ036677	BAZ036656	BAZ036969	BAZ036758	BAZ036782	BAZ037019
BAZ036678	BAZ036657	BAZ036970	BAZ036766	BAZ036783	BAZ047751
BAZ036690	BAZ036661	BAZ036971	BAZ036794	BAZ036784	BAZ059058
BAZ036695	BAZ036665	BAZ036973	BAZ036799	BAZ036789	BAZ059068
BAZ036701	BAZ036666	BAZ036974	BAZ036800	BAZ036801	BAZ0610413
BAZ036742	BAZ036667	BAZ036975	BAZ036963	BAZ036802	BAZ0610414
BAZ036743	BAZ036669	BAZ036995	BAZ036964	BAZ036803	BAZ0712000
BAZ036757	BAZ036671	BAZ036996	BAZ036993	BAZ036805	BAZ0812632
BAZ036768	BAZ036676	BAZ037011	BAZ036994	BAZ036818	
BAZ036820	BAZ036679	BAZ037012	BAZ036998	BAZ036848	

INDEKS KLASA ŽIGOVA

12	BAZ036757	21	BAZ036857	BAZ036785	BAZ026157
BAZ036465	BAZ036780	BAZ036465	BAZ036896	BAZ047751	BAZ026293
BAZ036574	BAZ036857	BAZ036577	BAZ036963	BAZ0812632	BAZ036465
BAZ036600	BAZ036896	BAZ036611	BAZ036964		BAZ036559
BAZ036610	BAZ036899	BAZ036612	BAZ036965	28	BAZ036560
BAZ036674	BAZ036906	BAZ036662	BAZ037004	BAZ036465	BAZ036562
BAZ036725	BAZ036998	BAZ036742	BAZ037005	BAZ036733	BAZ036620
BAZ036729	BAZ047751	BAZ036757	BAZ037006	BAZ036734	BAZ036651
BAZ036730	BAZ059392	BAZ036963	BAZ037007	BAZ036780	BAZ036652
BAZ036732	BAZ0812296	BAZ036964	BAZ037008	BAZ036857	BAZ036692
BAZ036763		BAZ047751	BAZ037047	BAZ036912	BAZ036701
BAZ036764	17	BAZ0711654	BAZ037064	BAZ037004	BAZ036702
BAZ036766	BAZ036958	BAZ0812632	BAZ037065	BAZ037005	BAZ036703
BAZ036794	BAZ036959		BAZ047751	BAZ037006	BAZ036709
BAZ036799	BAZ036960	22	BAZ0610395	BAZ037007	BAZ036726
BAZ036800	BAZ037019	BAZ047751	BAZ0610396	BAZ037008	BAZ036757
BAZ036808	BAZ047751		BAZ0711932	BAZ047751	BAZ036790
BAZ036809		23	BAZ0712026	BAZ0812632	BAZ036834
BAZ036816	18	BAZ036785	BAZ0712027		BAZ036842
BAZ036839	BAZ036465	BAZ047751	BAZ0712028	29	BAZ036849
BAZ036851	BAZ036649		BAZ0712030	BAZ026293	BAZ036850
BAZ036993	BAZ036650	24	BAZ0712031	BAZ036465	BAZ036852
BAZ036994	BAZ036687	BAZ036465	BAZ0712032	BAZ036559	BAZ036862
BAZ037009	BAZ036711	BAZ036628	BAZ0712033	BAZ036561	BAZ036939
BAZ037010	BAZ036769	BAZ036630	BAZ0712034	BAZ036651	BAZ047751
BAZ047751	BAZ037047	BAZ036631	BAZ0712035	BAZ036707	BAZ0710803
BAZ0711739	BAZ047751	BAZ036649	BAZ0712036	BAZ036708	BAZ0711959
	BAZ0812317	BAZ036650	BAZ0712037	BAZ036709	
14	BAZ0812632	BAZ036785	BAZ0712038	BAZ036757	31
BAZ036927		BAZ036853	BAZ0712039	BAZ036790	BAZ026293
BAZ037022	19	BAZ047751	BAZ0712040	BAZ036879	BAZ036555
BAZ047751	BAZ036584		BAZ0712041	BAZ036904	BAZ036709
BAZ0812632	BAZ036958	25	BAZ0712042	BAZ036906	BAZ036756
	BAZ036959	BAZ036465	BAZ0712044	BAZ036915	BAZ036860
15	BAZ036960	BAZ036471	BAZ0712045	BAZ036965	BAZ036979
BAZ047751	BAZ037078	BAZ036564	BAZ0712066	BAZ037016	BAZ047751
BAZ0712000	BAZ047751	BAZ036649	BAZ0812317	BAZ037017	BAZ0812254
		BAZ036650	BAZ0812632	BAZ037081	BAZ0812255
16	20	BAZ036653		BAZ047751	
BAZ036465	BAZ036465	BAZ036687	26	BAZ0610223	32
BAZ036580	BAZ036628	BAZ036696	BAZ036785	BAZ0812254	BAZ025936
BAZ036581	BAZ036630	BAZ036711	BAZ036853	BAZ0812255	BAZ026201
BAZ036591	BAZ036631	BAZ036752	BAZ047751		BAZ036559
BAZ036618	BAZ047751	BAZ036769	BAZ0812632	30	BAZ036586
BAZ036653	BAZ0812632	BAZ036785		BAZ026155	BAZ036587
BAZ036742		BAZ036853	27	BAZ026156	BAZ036620

INDEKS KLASA ŽIGOVA

BAZ036625	BAZ036949	BAZ037069	BAZ036922	BAZ0812540	BAZ059392
BAZ036662	BAZ036950	BAZ037070	BAZ047751		
BAZ036691	BAZ0711852	BAZ0710957	BAZ0710825	40	43
BAZ036709	BAZ0712111	BAZ0711855	BAZ0712128	BAZ036548	BAZ036797
BAZ036718			BAZ0812217	BAZ036567	BAZ036864
BAZ036757	34	35	BAZ0812411	BAZ036569	BAZ036963
BAZ036790	BAZ026143	BAZ036567		BAZ036608	BAZ036964
BAZ036858	BAZ026297	BAZ036569	37	BAZ036698	BAZ036965
BAZ036879	BAZ036552	BAZ036584	BAZ036567	BAZ036797	BAZ036979
BAZ036886	BAZ036565	BAZ036628	BAZ036569	BAZ036998	BAZ047751
BAZ036887	BAZ036566	BAZ036629	BAZ036608	BAZ047751	BAZ0812210
BAZ036888	BAZ036609	BAZ036630	BAZ036628		BAZ0812217
BAZ036963	BAZ036613	BAZ036631	BAZ036630	41	BAZ0812254
BAZ036964	BAZ036614	BAZ036653	BAZ036631	BAZ036607	BAZ0812255
BAZ037051	BAZ036615	BAZ036660	BAZ036698	BAZ036629	BAZ0812540
BAZ037071	BAZ036619	BAZ036696	BAZ036700	BAZ036632	
BAZ047751	BAZ036622	BAZ036711	BAZ036729	BAZ036757	44
BAZ0610726	BAZ036636	BAZ036731	BAZ036730	BAZ036791	BAZ026389
BAZ0711114	BAZ036719	BAZ036757	BAZ036797	BAZ036792	BAZ036605
BAZ0711505	BAZ036720	BAZ036790	BAZ047751	BAZ036797	BAZ036757
BAZ0711653	BAZ036744	BAZ036797	BAZ0711247	BAZ036857	BAZ036797
BAZ0711654	BAZ036745	BAZ036864	BAZ0711739	BAZ036979	BAZ036864
BAZ0711709	BAZ036761	BAZ036915	BAZ0712128	BAZ037004	BAZ036979
BAZ0711717	BAZ036797	BAZ036963		BAZ037005	BAZ047751
BAZ0711718	BAZ036861	BAZ036964	38	BAZ037006	BAZ0711908
BAZ0711864	BAZ036913	BAZ047751	BAZ036629	BAZ037007	BAZ0712070
	BAZ036914	BAZ0710825	BAZ036653	BAZ037008	
33	BAZ036923	BAZ0711247	BAZ036781	BAZ047751	45
BAZ036579	BAZ037023	BAZ0712128	BAZ036784	BAZ059392	BAZ036580
BAZ036588	BAZ037024	BAZ0812142	BAZ036797	BAZ0711908	BAZ036581
BAZ036589	BAZ037025	BAZ0812217	BAZ036962	BAZ0711957	BAZ036629
BAZ036590	BAZ037026	BAZ0812296	BAZ047751	BAZ0812296	BAZ036632
BAZ036592	BAZ037027	BAZ0812307	BAZ0710825		BAZ036757
BAZ036599	BAZ037028	BAZ0812316	BAZ0812296	42	BAZ036797
BAZ036623	BAZ037029	BAZ0812317		BAZ026226	BAZ047751
BAZ036624	BAZ037030		39	BAZ026389	BAZ0812217
BAZ036718	BAZ037031	36	BAZ036567	BAZ036567	
BAZ036843	BAZ037032	BAZ036553	BAZ036569	BAZ036569	
BAZ036844	BAZ037033	BAZ036554	BAZ036654	BAZ036605	
BAZ036845	BAZ037034	BAZ036567	BAZ036797	BAZ036608	
BAZ036846	BAZ037035	BAZ036569	BAZ036962	BAZ036653	
BAZ036847	BAZ037039	BAZ036580	BAZ037003	BAZ036698	
BAZ036858	BAZ037040	BAZ036581	BAZ047751	BAZ036757	
BAZ036863	BAZ037041	BAZ036655	BAZ0711908	BAZ036797	
BAZ036867	BAZ037050	BAZ036797	BAZ0812210	BAZ036962	
BAZ036940	BAZ037068	BAZ036921	BAZ0812307	BAZ047751	
			BAZ0812316		

INDEKS NOSIOCA ŽIGOVA

„BIRA“ D.D. Bihać BAZ0712000	„UNIKOM UNISAT“ d.o.o. BAZ0610412 BAZ0610413 BAZ0610414
„Bosnaexpres“ d.d. Doboj Jug BAZ0812210	„Violeta“ d.o.o. BAZ036618
„EkoSan“ d.o.o. Banja Luka BAZ0711932 BAZ0712026 BAZ0712027 BAZ0712028 BAZ0712030 BAZ0712031 BAZ0712032 BAZ0712033 BAZ0712034 BAZ0712035 BAZ0712036 BAZ0712037 BAZ0712038 BAZ0712039 BAZ0712040 BAZ0712041 BAZ0712042 BAZ0712044 BAZ0712045 BAZ0712066	Acer Incorporated BAZ036801 BAZ036802 BAZ036803 BAZ036805 BAZ036818
„Euro-Hem“ d.o.o. Banja Luka BAZ026182	Adnan Hrenovica BAZ0812411
„GENERAL SERVIS“ SARAJEVO BAZ0711247	ADRIS GRUPA d.d. BAZ036797
„JANUS“ d.o.o. Brčko Distrikt BiH BAZ058737 BAZ0812632	AFFINITY PETCARE, S.A. BAZ036756
„MLADEGS PAK“ d.o.o. BAZ036702 BAZ036703	Agouron Pharmaceutical, Inc. BAZ036571
„PHYTO-PHARM“ d.o.o. BAZ036954	Aion Kabushiki Kaisha (Aion Co., Ltd.) BAZ036577
„SA TOURS“ d.o.o. Sarajevo BAZ0812540	AKCINĚ BENDROVĚ „SNAIGĚ“ code 4966461 BAZ036596
	ALSA KONFEKSIYON TICARET VE SANAYI LIMITED SIRKETI BAZ036711
	American International Group, Inc. BAZ036921 BAZ036922
	ARÇELIK AS BAZ036628 BAZ036630 BAZ036631

ATLANTIC INDUSTRIES
BAZ025936

Aviagen Inc.
BAZ036555

AVON PRODUCTS, INC.
BAZ026402
BAZ036768

BADEL 1862 d.d. vina i alkoholna pića
BAZ036588
BAZ036589
BAZ036590
BAZ036592

BADEL 1862 d.d. vina, alkoholna i bezalkoholna pića
BAZ036623
BAZ036624

BAŠIĆ MARINKA
BAZ0812142

Baxter International Inc.
BAZ037063

BAYDEMIRLER TEKSTIL SANAYI VE TICARET
ANONIM SİRKETİ
BAZ036853

Becton, Dickinson and Company
BAZ0812403

Berlin-Chemie AG
BAZ036605

BENQ CORPORATION
BAZ036848

Biofarma Ilaç Sanayii ve Ticaret A.S.
BAZ036633
BAZ036635

BONGRAIN S.A.
BAZ037016
BAZ037017

BONY d.o.o. Tuzla
BAZ0711717
BAZ0711718

BRAUEREI MB DOO NOVI SAD
BAZ0711114

Bristol-Myers Squibb Company, a Delaware
corporation
BAZ036975

British American Tobacco (Brands) Inc.
BAZ036552
BAZ037068
BAZ037069
BAZ037070

British American Tobacco (Brands) Limited
BAZ037050

British American Tobacco (Germany) GmbH
BAZ036719
BAZ036720
BAZ036744
BAZ036745

BULGARTABAC HOLDING GROUP

BAZ037023
BAZ037024
BAZ037025
BAZ037026
BAZ037027
BAZ037028
BAZ037029
BAZ037030
BAZ037031
BAZ037032
BAZ037033
BAZ037034
BAZ037035
BAZ037039
BAZ037040
BAZ037041

Capitol Records, Inc.
BAZ036629

Castrol Limited
BAZ036646

Celgene Corporation
BAZ0610181

Chrysler LLC BAZ036732	Craw Daddy Licensing, Inc. BAZ026324
CHUGAI SEIYAKU KABUSHIKI KAISHA BAZ036753	DAIKIN INDUSTRIES, LTD. BAZ059058 BAZ059068
Church & Dwight Co., Inc. BAZ036677 BAZ036678	DaimlerChrysler Corporation (a Delaware Corporation) BAZ036816
Church & Dwight Virginia Co., Inc. BAZ036676 BAZ036679	DaimlerChrysler Services AG BAZ036962
CITIZEN CBM KABUSHIKI KAISHA (also trading as JAPAN CBM CORPORATION) BAZ036927	DANG LE NGUYEN VU BAZ036726
CMS LEGAL SERVICES EEIG BAZ036580 BAZ036581	Dansko, Inc. BAZ0610395 BAZ0610396
Cobra Electronics Europe, Ltd. BAZ037080	DD „VISPAK“ prehrambena industrija p.o. Visoko BAZ0710803
COLGATE-PALMOLIVE COMPANY BAZ036601 BAZ036602 BAZ036603 BAZ036607 BAZ036690 BAZ036695 BAZ036743 BAZ036820	Dell Inc. BAZ036591 BAZ036593
COLOPLAST A/S BAZ036564	Deutsche Bank AG BAZ0710825
Comme des Garçons Co., Ltd. BAZ036649 BAZ036650	Diageo Brands B.V. BAZ036940
Commonwealth Brands, Inc. BAZ036913 BAZ036914	Diageo North America, Inc. BAZ036843 BAZ036844 BAZ036845 BAZ036846 BAZ036847 BAZ036863
ConocoPhillips Company BAZ036567 BAZ036569	Diners Club International Ltd. BAZ036553 BAZ036554
	Dioničko društvo Fabrika duhana Mostar BAZ036615

DITA d.d. TUZLA BAZ0711960 BAZ0812344 BAZ0812345 BAZ0812346	Eurovip d.o.o. Čitluk BAZ0711959 FABRIKA DUHANA SARAJEVO DIONIČKO DRUŠTVO SARAJEVO BAZ0711855
DK FAKTOR dioničko društvo Sarajevo BAZ0812307 BAZ0812316	FARLING INDUSTRIAL CO., LTD. BAZ036465
DLA BAZ036632	FARMACEVTSKA HEMISKA KOZMETIČKA INDUSTRIJA „ALKALOID“ AD - Skopje BAZ036683 BAZ036684 BAZ036685 BAZ036686
Doc.dr.sci.med. Edin Suljagić „Dermatološko- kozmetički centar Farah“ Tuzla BAZ0712070	Felix Polska Sp. z o.o. BAZ026293
Dryvit Systems, Inc. BAZ036958 BAZ036959 BAZ036960	Flowil International Lihting (Holding) BV BAZ036859
DYRUP A/S BAZ036549	Fondacija Hastor BAZ0711908
Edin Dervišhalidović BAZ0812317	Ford Motor Company BAZ036674
Elan Pharma International Limited BAZ036681 BAZ036682 BAZ036717	FORUM d.d. Sarajevo, Dioničko društvo za kinematografsku djelatnost BAZ0812296
Entertainment AB Funding LLC BAZ036791 BAZ036792	FRANCK d.d. BAZ026155 BAZ026156 BAZ026157
ESAL Gradbeni materiali d.o.o. Anhovo BAZ037078	Fresenius Kabi Austria GmbH BAZ036916
ESAROM Essenzenfabrik Gesellschaft m.b.H. BAZ0610726	FRESENIUS Kabi Deutschland GmbH BAZ036776
EUROBEV d.o.o. BAZ036886 BAZ036887 BAZ036888	Fresh & Co. Fabrika za preradu voća, d.o.o. BAZ0711709

GALENKA a.d.	HOUSE OF PRINCE A/S
BAZ036868	BAZ036566
BAZ036869	BAZ036609
BAZ036871	BAZ036613
BAZ036872	BAZ036614
BAZ037011	BAZ036761
BAZ037012	
BAZ037013	Ilidžanski Dijamant d.o.o.
BAZ037014	BAZ0711505
BAZ037076	
BAZ037077	InBev S.A.
	BAZ036662
GALLAHER LIMITED	BAZ036691
BAZ036565	
BAZ036861	Intel Corporation
	BAZ059392
GLAXO GROUP LIMITED	
BAZ036661	IVANKOVIĆ-LIJAN STIPE
BAZ036694	BAZ0812254
BAZ036910	BAZ0812255
GlaxoSmithKline Biologicals S.A.	JADRAN Galenski laboratorij d.d. Rijeka
BAZ036657	BAZ0610319
Global Hotels and Resorts IP BV	Japan Tobacco Inc.
BAZ0812217	BAZ036622
HALLIBURTON ENERGY SERVICES INC.	JAVNA ZDRAVSTVENA USTANOVA CENTAR ZA FIZIKALNU MEDICINU, REHABILITACIJU I BANJSKO LIJEČENJE „ILIDŽA“ GRADAČAC
BAZ036608	BAZ036864
BAZ036698	
Hays plc	John Player & Sons Limited
BAZ036731	BAZ0710957
HEMOFARM KONCERN A.D., farmaceutsko-hemijska industrija Vršac	Johnson & Johnson
BAZ036838	BAZ037067
BAZ036880	
BAZ036881	JUGOREMEDIJA fabrika lekova A.D.
BAZ036968	BAZ069734
BAZ036969	BAZ069735
BAZ036970	
BAZ036971	KABUSHIKI KAISHA MIYAKE DESIGN JIMUSHO (also trading as Miyake Design Studio)
BAZ036973	BAZ036611
BAZ036974	BAZ036612
HIRAM WALKER & SONS LIMITED	
BAZ036579	

Kabushiki Kaisha Sony Computer Entertainment
 (also trading as Sony Computer Entertainment
 BAZ036733
 BAZ036734
 BAZ036780

KADIOGLU KOZMETIK SANAYI VE TICARET
 ANONIM SIRKETI
 BAZ036471

KARELIA TOBACCO COMPANY INC.
 BAZ026143

Kia Motors Corporation
 BAZ036600
 BAZ036839

KLOCKGROSSISTEN I NORDEN AB
 BAZ037022

KOLINSKA prehrambena industrija, d.d.
 BAZ036834

KONE CORPORATION
 BAZ036700

KONICA MINOLTA HOLDINGS, INC.
 BAZ036998

KOSS CORPORATION
 BAZ036907
 BAZ036908

K-Swiss Inc., a company organized and existing
 under the laws of the State of Delaware
 BAZ037047

LEVI STRAUSS & CO. a Delaware Corporation
 BAZ036687

LG Life Sciences, Ltd.
 BAZ037083

Liberty Group Ltd
 BAZ036749

LURA d.d.
 BAZ036879

Mark Anthony International SRL
 BAZ036718

MARS INCORPORATED
 BAZ036979

MasterCard International Incorporated
 BAZ036660

Media d.o.o. Skopje
 BAZ036896
 BAZ036899

Meggle AG
 BAZ0610223

MERIAL LIMITED
 BAZ036943

MGA Entertainment Inc., a corporation of California
 BAZ036620

MITSUBISHI JIDOSHA KOGYO KABUSHIKI KAISHA
 BAZ036763
 BAZ036764

Motorola, Inc. a Delaware corporation
 BAZ036781
 BAZ036782
 BAZ036783
 BAZ036784

MSP Singapore Company LLC, limited liability
 company, organized under the laws of Delaware
 BAZ036754
 BAZ036966
 BAZ036967
 BAZ036995
 BAZ036996

N.E.T.Co United S.A.
 BAZ036636

NAT SHERMAN, INC., a New York corporation
 BAZ036619

NATURAL WEALTH NUTRITION CORPORATION, a
 Delaware Corporation
 BAZ036598

NBA Properties, Inc. BAZ036857 BAZ037004 BAZ037005 BAZ037006 BAZ037007 BAZ037008	PODRAVKA prehrambena industrija d.d. BAZ036559 BAZ036790 BAZ036915 PREDUZEĆE „AUTO GAS RADIĆ“ d.o.o. ISTOČNA ILIDŽA BAZ0711739
NIBCO Inc. BAZ037019	Pronova BioPharma Norge AS BAZ036854
NOVARTIS VACCINES AND DIAGNOSTICS, INC. BAZ026389 BAZ036639 BAZ036640	Przedsiębiorstwo POLMOS BIALYSTOK S.A. BAZ036949 BAZ036950
NSK Ltd. BAZ036794	QUICKSILVER INTERNATIONAL PTY LTD BAZ037064 BAZ037065
OLIMPIJSKI KOMITET BiH BAZ047751	R & A Bailey & Co BAZ036867
Owner Hooks Co., Ltd. BAZ036912	Reckitt Benckiser N.V. BAZ036641
Palace Investments d.o.o. Sarajevo BAZ0712128	REPLEKFARM AD Skopje BAZ036665 BAZ036666 BAZ036667 BAZ036669 BAZ036671
PALASTI JOZSEF BAZ036849	
PERKINS HOLDINGS LIMITED BAZ036729 BAZ036730	S.C. JOHNSON & SON, INC. BAZ036742
PERO Zenica, d.o.o. BAZ036584	SARAJEVSKI KISELJAK d.d. BAZ026201
PFIZER PRODUCTS INC. BAZ036945 BAZ037060 BAZ037061 BAZ037062	SCANDINAVIAN AIRLINES SYSTEM DENMARK- NORWAY-SWEDEN BAZ037003
Pivara Tuzla d.d. Tuzla BAZ0711864	SDR GIYIM SANAYI VE TICARET ANONIM SIRKETI BAZ036696
PLANET EARTH SKATEBOARDS, INC. BAZ036769	SGS Societé Générale de Surveillance S.A. BAZ026226

SHIMANO INC.

BAZ036574

BAZ036610

BAZ036725

BAZ036808

BAZ036809

SIDENOR STEEL PRODUCTS MANUFACTURING
COMPANY S.A.

BAZ036548

Simić Mirjana, Simić Dragan

BAZ0712111

SONY BMG MUSIC ENTERTAINMENT

BAZ036789

Spyder Active Sports, Inc., a Colorado corporation

BAZ036752

STAR FRUITS, a French Corporation

BAZ036860

STARBUCKS CORPORATION koja posluje kao
STARBUCKS COFFEE COMPANY

BAZ036963

BAZ036964

BAZ036965

Studen & Co Ges.m.b.H.

BAZ036842

Syngenta Limited

BAZ036957

TABACALERA DEL ESTE, S.A.

BAZ026297

Tambrands Inc.

BAZ036656

TDR d.o.o.

BAZ036923

TELECTRON S.A.

BAZ036766

TEQUILA CUERVO, S.A. DE C.V.

BAZ036858

The Coca-Cola Company

BAZ036586

BAZ036587

BAZ036625

BAZ037051

BAZ037071

THE JORDANIAN PHARMACEUTICAL
MANUFACTURING Co. (plc.) i Delass Natural
Products

BAZ0711258

The Procter & Gamble Company

BAZ036757

BAZ036765

The Scott Fetzer Company (Delaware Corporation)

BAZ037066

Tovarna olja Gea d.d.

BAZ036707

BAZ036708

BAZ036709

TOYOTA JIDOSHA KABUSHIKI KAISHA (also trading
as TOYOTA MOTOR CORPORATION)

BAZ036851

BAZ037009

BAZ037010

Transitions Optical, Inc.

BAZ036946

TROPIC RIBARSTVO d.o.o.

BAZ0711653

BAZ0711654

United Parcel Service of America, Inc., (a corporation
organized and existing under the laws of the
state of Delaware)

BAZ036653

BAZ036654

BAZ036655

V&S Vin & Sprit Aktiebolag (publ)

BAZ036599

Valio Ltd

BAZ037081

Via Media d.o.o.
BAZ0711957

VITLI KRPAN PROIZVODNJA KMETIJSKIH IN
GOZDARSKIH STROJEV, LITJEBARVNIH KOVIN IN
AVTOPREVOZI FRANC PIŠEK s.p.
BAZ036993
BAZ036994

Vladimir Martinovski
BAZ036850

WASABRÖD AKTIEBOLAG
BAZ036692

Weir Warman Ltd
BAZ036758

Wm. WRIGLEY Jr. Company
BAZ036652
BAZ036701
BAZ036852
BAZ036939

WYETH a Delaware corporation
BAZ037042

Xypex Chemical Corporation
BAZ047492

YAMAHA CORPORATION
BAZ036799

Yamaha Hatsudoki Kabushiki Kaisha
BAZ036799
BAZ036800

YILDIZ HOLDING A.Ş.
BAZ036862

Zorluteks Tekstil Ticaret ve Sanayi Anonim Sirketi
BAZ036785

Zott GmbH & Co. KG
BAZ036651

ZVIJEZDA dioničko društvo za proizvodnju, trgovinu i
usluge

BAZ036560
BAZ036561
BAZ036562
BAZ036904
BAZ036906

ZZ „Srebrenica“ Srebrenica sa p.o.
BAZ0711852

PROMJENE U REGISTRU

PRENOS PRAVA

BAZ96724
1/2002
Mayne Pharma Plc
Queensway, Leamington Spa, CV31 3RW, GB
2008-04-25

BAZ96934
1/2002
BSN medical GmbH
Quickbornstrasse 24, 20253 Hamburg, DE
2008-04-22

BAZ96971
1/2002
Berol Corporation
10B Glenlake Pkwy., Ste. 600 Atlanta, GA
30328, US
2008-05-19

BAZ96972
1/2002
Berol Corporation
10B Glenlake Pkwy., Ste. 600 Atlanta, GA
30328, US
2008-05-19

BAZ96973
1/2002
Berol Corporation
10B Glenlake Pkwy., Ste. 600 Atlanta, GA
30328, US
2008-05-19

BAZ971304
3-4/2002
Sealed Air Corporation (US)
200 Riverfront Boulevard, Elmwood Park, New
Jersey 07407, US
2008-05-09

BAZ971441
3-4/2002
Hornby Hobbies Limited
Westwood, Margate, Kent CT9 4JX, GB
2008-04-11

BAZ971442
3-4/2002
Hornby Hobbies Limited
Westwood, Margate, Kent CT9 4JX, GB
2008-04-11

BAZ971452
3-4/2002
Europapier International GmbH
Autokaderstrasse 86-96, 1210 Vienna, AT
2008-04-17

BAZ971611
3-4/2002
Perfetti Van Melle S.p.A.
Via XXV Aprile 7, 20020 Lainate, Milano, IT
2008-05-08

BAZ971612
3-4/2002
Perfetti Van Melle S.p.A.
Via XXV Aprile 7, 20020 Lainate, Milano, IT
2008-05-08

BAZ971760
1-2/2003
Studio IP Holdings LLC a Delaware Limited
Liability Company
103 Foulk Road, Suite 200, Wilmington, DE
19803, US
2008-05-14

BAZ972062
1-2/2003
Fenwal Inc.
Three Corporate Drive, Lake Zurich, Illinois
60047, US
2008-04-16

BAZ972231
1-2/2003
PROCTER & GAMBLE BUSINESS SERVICES
CANADA COMPANY
c/o Stewart McKelvey Stirling Scales, Suite
900, 1959 Upper Water Street, P.O. Box 997,
Halifax, Nova Scotia, Canada B3J 2X2, CA
2008-04-09

BAZ972232

1-2/2003

PROCTER & GAMBLE BUSINESS SERVICES
CANADA COMPANY

c/o Stewart McKelvey Stirling Scales, Suite
900, 1959 Upper Water Street, P.O. Box 997,
Halifax, Nova Scotia, Canada B3J 2X2, CA

2008-04-08

BAZ972316

1-2/2003

Dollar Rent A Car, Inc.

5330 E. 31st Street, Tulsa, Oklahoma 74153-
0985, US

2008-04-09

BAZ972459

1-2/2003

Perfetti Van Melle S.p.A.

Via XXV Aprile 7, 20020 Lainate, Milano, IT

2008-05-09

BAZ972460

1-2/2003

Perfetti Van Melle S.p.A.

Via XXV Aprile 7, 20020 Lainate, Milano, IT

2008-05-09

BAZ972461

1-2/2003

Perfetti Van Melle S.p.A.

Via XXV Aprile 7, 20020 Lainate, Milano, IT

2008-05-09

BAZ972462

3-4/2003

Perfetti Van Melle S.p.A.

Via XXV Aprile 7, 20020 Lainate, Milano, IT

2008-05-09

BAZ972463

1-2/2003

Perfetti Van Melle S.p.A.

Via XXV Aprile 7, 20020 Lainate, Milano, IT

2008-05-08

BAZ972568

3-4/2003

Rettig Group Oy Ab

P.O Box 115, 00121 Helsingfors, FI

2008-04-14

BAZ972569

3-4/2003

Rettig Group Oy Ab

P.O Box 115, 00121 Helsingfors, FI

2008-04-14

BAZ972570

3-4/2003

Rettig Group Oy Ab

P.O Box 115, 00121 Helsingfors, FI

2008-04-14

BAZ972571

3-4/2003

Rettig Group Oy Ab

P.O Box 115, 00121 Helsingfors, FI

2008-04-14

BAZ972574

3-4/2003

Rettig Group Oy Ab

P.O Box 115, 00121 Helsingfors, FI

2008-04-14

BAZ982649

3-4/2003

Pennzoil-Quaker State Company

700 Milam, Houston, Texas 77002, US

2008-05-09

BAZ982934

3-4/2003

HLT INTERNATIONAL IP LLC

9336 Civic Center Drive, Beverly Hills,
California 90210, US

2008-03-25

BAZ982991
3-4/2003
STIPE IVANKOVIĆ-LIJAN
Trn bb, 88220 Široki Brijeg, BA
2008-04-14

BAZ983018
3/2000
PLIVA HRVATSKA d.o.o.
Ulica grada Vukovara 49, 10000 Zagreb, HR
2008-02-21

BAZ983253
3-4/2003
COMPAGNIE GENERALE DES
ETABLISSEMENTS MICHELIN
12 cours Sablon, 63000 Clermont Ferrand, FR
2008-05-09

BAZ993680
1-2/2004
CK Holding AB
Box 729 169 27 Solna, SE
2008-05-14

BAZ993693
1-2/2004
CK Holding AB
Box 729 169 27 Solna, SE
2008-05-14

BAZ993849
3-4/2004
Perfetti Van Melle S.p.A.
Via XXV Aprile 7, 20020 Lainate, Milano, IT
2008-05-08

BAZ993932
3-4/2004
UNICHEMA CHEMIE BV
Buurtje 1, 2802 Gouda, NL
2008-04-16

BAZ993933
3-4/2004
UNICHEMA CHEMIE BV
Buurtje 1, 2802 Gouda, NL
2008-04-16

BAZ994016
3-4/2004
UNICHEMA CHEMIE BV
Buurtje 1, 2802 Gouda, NL
2008-04-16

BAZ994017
3-4/2004
UNICHEMA CHEMIE BV
Buurtje 1, 2802 Gouda, NL
2008-04-16

BAZ004248
2/2005
HLT INTERNATIONAL IP LLC
9336 Civic Center Drive, Beverly Hills,
California 90210, US
2008-03-25

BAZ004411
2/2005
Henri Wintermans Cigars B.V.
Nieuwstraat 75, 5521, CB Eersel, NL
2008-04-24

BAZ004668
3-4/2005
Palace Investments d.o.o. Sarajevo
Ferhadija 21, Sarajevo, BA
2008-02-12

BAZ014802
2/2006
MLA Multibrand Holdings, Inc., a Delaware
corporation
2761 Fruitland Avenue, Vernon, California,
90058, US
2008-02-21

BAZ014845

3-4/2006

Test Center, LLC

1501 S. Clinton Street, Baltimore, Maryland
21224, US

2008-04-16

BAZ015493

1-2/2007

C.P. PHARMACEUTICALS INTERNATIONAL
C.V.

c/o Pfizer Manufacturing LLC/ Pfizer Production
LLC, 235 East 42nd Street, New York, New
York 10017, US

2008-02-27

BAZ015533

1-2/2007

HLT Conrad IP LLC

9336 Civic Center Drive, Beverley Hills,
California 90210, US

2008-03-25

BAZ026150

3-4/2002

HIT hoteli, igralnice, turizem d.d. Nova Gorica
Delpinova 7 a, 5000 NOVA GORICA, SI

2008-04-10

BAZ026327

1/2008

COMPAGNIE GENERALE DES
ETABLISSEMENTS MICHELIN

12 cours Sablon, 63000 Clermont Ferrand, FR
2008-05-07

BAZ036799

2008

Yamaha Hatsudoki Kabushiki Kaisha

2500 Shingai, Iwata-shi, Shizuoka-ken, JP

2008-05-21

BAZ036800

2008

Yamaha Hatsudoki Kabushiki Kaisha

2500 Shingai, Iwata-shi, Shizuoka-ken, JP

2008-05-21

BAZ047687

2/2005

ELI LILLY AND COMPANY

Lilly Corporate Center, Indianapolis, IN 46285,
US

2008-05-09

BAZ059568

3-4/2007

MIONI d.o.o., Beograd

ul. Milentija Popovića 7B, 11000 Beograd, RS

2008-05-29

BAZ0610337

1-2/2007

BAŠIĆ MARINKA

Gospe od Mira 13 C, 21311 Stobreč-Split, HR

2008-02-20

BAZ0610435

1-2/2007

„AS“ d.o.o.

Jelah bb, Tešanj, BA

2008-02-18

PROMJENA NAZIVA I ADRESE NOSIOCA PRAVA

BAZ96748

1/2002

CNH GLOBAL N.V.

World Trade Centre Amsterdam Airport,
Schiphol Boulevard 217, 118 BH Schiphol
Airport, NL

2008-04-09

BAZ972519

1-2/2003

Dyo Boya Fabrikalari Sanayi ve Ticaret Anonim
Sirketi

Ataturk Organize Sanayi Bologesi 10003
Sokak No: 2, Cigli 35620 Izmir, TR

2008-05-13

BAZ982591

3-4/2003

JTI Sweden AB

Box 24155, 104 51 Sockholm, SE

2008-02-20

BAZ982720

1/2002

FABRIKA DUHANA SARAJEVO DIONIČKO
DRUŠTVO SARAJEVO

Pofalička 5, 71000 Sarajevo, BA

2008-03-10

BAZ982721

1/2002

FABRIKA DUHANA SARAJEVO DIONIČKO
DRUŠTVO SARAJEVO

Pofalička 5, 71000 Sarajevo, BA

2008-03-10

BAZ982789

3-4/2003

DAIICHI SANKYO COMPANY, LIMITED

3-5-1, Nihonbashi Honcho, Chuo-ku, Tokyo
103-8426, JP

2008-04-21

BAZ982859

1/2002

FABRIKA DUHANA SARAJEVO DIONIČKO
DRUŠTVO SARAJEVO

Pofalička 5, 71000 Sarajevo, BA

2008-03-10

BAZ982863

2-3/1998

FABRIKA DUHANA SARAJEVO DIONIČKO
DRUŠTVO SARAJEVO

Pofalička 5, 71000 Sarajevo, BA

2008-03-10

BAZ993745

1-2/2000

Meggle d.o.o. Posušje

Zaobilaznica bb, 88240 Posušje, BA

2008-06-06

BAZ004716

3-4/2005

DAIICHI SANKYO COMPANY, LIMITED

3-5-1, Nihonbashi Honcho, Chuo-ku, Tokyo
103-8426, JP

2008-04-14

BAZ015417

1-2/2007

DAIICHI SANKYO COMPANY, LIMITED

3-5-1, Nihonbashi Honcho, Chuo-ku, Tokyo
103-8426, JP

2008-04-14

BAZ025721

1-2/2007

DAIICHI SANKYO COMPANY, LIMITED

3-5-1, Nihonbashi Honcho, Chuo-ku, Tokyo
103-8426, JP

2008-04-21

BAZ025905

3-4/2004

DK FAKTOR dioničko društvo Sarajevo
Sarajevo, Hadžići, Donji Hadžići 138, BA
2008-02-27

BAZ025909

3-4/2004

DK FAKTOR dioničko društvo Sarajevo
Sarajevo, Hadžići, Donji Hadžići 138, BA
2008-02-27

BAZ025982

3-4/2007

DaimlerChrysler Company LLC
1000 Chrysler Drive, City of Auburn Hills,
State of Michigan 48326, US
2008-04-25

PROMJENA NAZIVA NOSIOCA PRAVA

BAZ96504

3-4/2001

GUABER S.r.l.

Via Gramsci, 41, Funo di Argelato, IT

2008-04-16

BAZ96952

1/2002

DaimlerChrysler Company LLC

1000 Chrysler Drive, Auburn Hills, Michigan

48326-2766, US

2008-04-28

BAZ96952

1/2002

Chrysler LLC

1000 Chrysler Drive, Auburn Hills, Michigan

48326-2766, US

2008-04-28

BAZ96991

2/2002

DaimlerChrysler Company LLC

1000 Chrysler Drive, Auburn Hills, Michigan

48326-2766, US

2008-04-28

BAZ96991

2/2002

Chrysler LLC

1000 Chrysler Drive, Auburn Hills, Michigan

48326-2766, US

2008-04-28

BAZ96992

2/2002

DaimlerChrysler Company LLC

1000 Chrysler Drive, Auburn Hills, Michigan

48326-2766, US

2008-04-25

BAZ96992

2/2002

Chrysler LLC

1000 Chrysler Drive, Auburn Hills, Michigan

48326-2766, US

2008-04-25

BAZ971227

3-4/2002

DROGA KOLINSKA, Živilska industrija, d.d.

Kolinska ulica 1, 1544 Ljubljana, SI

2008-05-09

BAZ971301

3-4/2002

sanofi-aventis

174, avenue de France, 75013 Paris, FR

2008-05-14

BAZ971611

3-4/2002

CHUPA CHUPS S.A.U.

WTC Almeda Park 2, Plaça de la Pau s/n

08940 Cornellà de Llobregat, Barcelona, ES

2008-05-08

BAZ971612

3-4/2002

CHUPA CHUPS S.A.U.

WTC Almeda Park 2, Plaça de la Pau s/n

08940 Cornellà de Llobregat, Barcelona, ES

2008-05-08

BAZ972195

1-2/2003

NISSAN DIESEL MOTOR CO., LTD.

No. 1, 1-chome, Oaza, Ageo-shi, Saitama-ken,
JP

2008-05-13

BAZ972196

1-2/2003

NISSAN DIESEL MOTOR CO., LTD.

No. 1, 1-chome, Oaza, Ageo-shi, Saitama-ken,
JP

2008-05-13

BAZ972316

1-2/2003

DTG Operations, Inc.

5330 E. 31st Street Tulsa, Oklahoma 74135, US

2008-04-09

BAZ972459

1-2/2003

CHUPA CHUPS S.A.U.

WTC Almeda Park 2, Plaça de la Pau s/n
08940 Cornellà de Llobregat, Barcelona, ES

2008-05-09

BAZ972460

1-2/2003

CHUPA CHUPS S.A.U.

WTC Almeda Park 2, Plaça de la Pau s/n
08940 Cornellà de Llobregat, Barcelona, ES

2008-05-09

BAZ972461

1-2/2003

CHUPA CHUPS S.A.U.

WTC Almeda Park 2, Plaça de la Pau s/n
08940 Cornellà de Llobregat, Barcelona, ES

2008-05-09

BAZ972462

3-4/2003

CHUPA CHUPS S.A.U.

WTC Almeda Park 2, Plaça de la Pau s/n
08940 Cornellà de Llobregat, Barcelona, ES

2008-05-09

BAZ972463

1-2/2003

CHUPA CHUPS S.A.U.

WTC Almeda Park 2, Plaça de la Pau s/n
08940 Cornellà de Llobregat, Barcelona, ES

2008-05-08

BAZ972519

1-2/2003

Bayrakli Boya ve Vernik Sanayi Anonim Sirketi
Universite Caddesi No. 37, Bornova, Izmir, TR

2008-05-13

BAZ972519

1-2/2003

Yasas Yasar Boya ve Kimya Sanayi ve Ticaret
Anonim Sirketi

Universite Caddesi No. 37, Bornova, Izmir, TR
2008-05-13

BAZ972559

3-4/2003

Microsoft Development Center Copenhagen
ApS

Frydenlunds Allé 6, 2950 Vedbeak, DK

2008-05-26

BAZ972559

3-4/2003

Microsoft Business Solutions ApS

Frydenlunds Allé 6, 2950 Vedbeak, DK

2008-05-26

BAZ982855

3-4/2003

KT & G Corporation

100, Pyungchon-Dong, Taedeog-ku, Taejon, KR

2008-05-13

BAZ983018

3/2000

PLIVA, d.d.

Ulica grada Vukovara 49, 10000 Zagreb, HR

2008-02-21

BAZ983151

3-4/2003

Widex AS

Ny Vestergaardsvej 25, 3500 Vaerloose, DK

2008-06-20

BAZ993849

3-4/2004

CHUPA CHUPS S.A.U.

WTC Almeda Park 2, Plaça de la Pau s/n
08940 Cornellà de Llobregat, Barcelona, ES

2008-05-08

BAZ004653

3-4/2005

Chrysler LLC

1000 Chrysler Drive, City of Auburn Hills, State
of Michigan 48326, US

2008-04-25

BAZ004653

3-4/2005

DaimlerChrysler Company LLC
1000 Chrysler Drive, City of Auburn Hills,
State of Michigan 48326, US

2008-04-25

BAZ058407

2/2005

Nycomed GmbH
Byk-Gulden-Str. 2, 78467 Konstanz, DE
2008-05-16

BAZ004654

3-4/2005

Chrysler LLC
1000 Chrysler Drive, Auburn Hills, Michigan
48326-2766, US

2008-04-28

BAZ004654

3-4/2005

DaimlerChrysler Company LLC
1000 Chrysler Drive, Auburn Hills, Michigan
48326-2766, US

2008-04-28

BAZ014845

3-4/2006

Prometric Inc.
1501 S. Clinton Street, Baltimore, Maryland
21224, US, US

2008-04-16

BAZ025692

1-2/2007

ATLANTIC INDUSTRIES (a Cayman Islands
Corporation)

P.O. Box 1043, Cardinal Avenue, George
Town, Grand Cayman, Cayman Islands, KY

2008-03-25

BAZ025764

2/2002

DITA d.d. TUZLA
Husinskih rudara bb, 75000 Tuzla, BA

2008-05-15

BAZ025982

3-4/2007

Chrysler LLC
1000 Chrysler Drive, City of Auburn Hills, State
of Michigan 48326, US

2008-04-25

PROMJENA ADRESE NOSIOCA PRAVA

BAZ971227

3-4/2002

KOLINSKA prehrambena industrija, d.d.

Kolinska ulica 1, 1544 Ljubljana, SI

2008-05-09

BAZ971441

3-4/2002

HUMBROL LIMITED

c/o Grant Thornton LLP, 1 Whitehall Riverside,

Whitehall Road, Leeds LS1 4BN, GB

2008-04-11

BAZ971442

3-4/2002

HUMBROL LIMITED

c/o Grant Thornton LLP, 1 Whitehall Riverside,

Whitehall Road, Leeds LS1 4BN, GB

2008-04-11

BAZ971498

3-4/2002

HORLICKS LIMITED

980 Great West Road, Brentford, Middlesex

TW8 9GS, GB

2008-02-18

BAZ971926

1-2/2003

SB Pharmco Puerto Rico Inc.

The Prentice Hall Corporation System of

Puerto Rico, Inc, c/o FGR Corporate Services,

Inc., BBV Tower, 254 Munoz Rivera, 8th Floor,

San Juan, Puerto Rico 00936-3507, PR

2008-04-11

BAZ971927

1-2/2003

SB Pharmco Puerto Rico Inc.

The Prentice Hall Corporation System of

Puerto Rico, Inc, c/o FGR Corporate Services,

Inc., BBV Tower, 254 Munoz Rivera, 8th Floor,

San Juan, Puerto Rico 00936-3507, PR

2008-04-11

BAZ972194

2-3/1998

SB Pharmco Puerto Rico Inc.

The Prentice Hall Corporation System of

Puerto Rico, Inc, c/o FGR Corporate Services,

Inc., BBV Tower, 254 Munoz Rivera, 8th Floor,

San Juan, Puerto Rico 00936-3507, PR

2008-04-11

BAZ972333

3-4/2003

Sun Microsystems, Inc.

4150 Network Circle, Santa Clara, CA 95054, US

2008-04-25

BAZ972335

3-4/2003

Sun Microsystems, Inc.

4150 Network Circle, Santa Clara, CA 95054, US

2008-04-24

BAZ972342

3-4/2003

TORAY KABUSHIKI KAISHA (TORAY

INDUSTRIES, INC.)

1-1, 2-chome, Nihonbashi-Muromachi, Chuo-

ku, Tokyo, JP

2008-05-12

BAZ972382

1-2/2003

PHARMACIA & UPJOHN COMPANY LLC

7000 Portage Road, Kalamazoo, Michigan, US

2008-06-02

BAZ972514

3-4/2003

Diageo plc

8 Henrietta Place, London W1G 0NB, GB

2008-05-08

BAZ972519
 1-2/2003
 Dyo Boya Fabrikalari Sanayi ve Ticaret Anonim
 Sirketi
 Şehit Fethi Bey Caddesi No: 120 Izmir, TR
 2008-05-23

BAZ982684
 3-4/2003
 SB Pharmco Puerto Rico Inc.
 The Prentice Hall Corporation System of
 Puerto Rico, Inc, c/o FGR Corporate Services,
 Inc., BBV Tower, 254 Munoz Rivera, 8th Floor,
 San Juan, Puerto Rico 00936-3507, PR
 2008-04-11

BAZ982685
 3-4/2003
 SB Pharmco Puerto Rico Inc.
 The Prentice Hall Corporation System of
 Puerto Rico, Inc, c/o FGR Corporate Services,
 Inc., BBV Tower, 254 Munoz Rivera, 8th Floor,
 San Juan, Puerto Rico 00936-3507, PR
 2008-04-11

BAZ982710
 3-4/2003
 TGI Friday's of Minnesota, Inc., corporation of
 the State of Minnesota
 4201 Marsh Lane, Carrollton, Texas 75007, US
 2008-05-13

BAZ982714
 3-4/2003
 FORD MOTOR COMPANY
 One American Road, Dearborn, MI 48126, US
 2008-06-20

BAZ982730
 3-4/2003
 Worldwide Franchise Systems, Inc.
 1111 Westchester Avenue, WHITE PLAINS, NY
 10604, US
 2008-05-16

BAZ982732
 3-4/2003
 FORD MOTOR COMPANY
 One American Road, Dearborn, MI 48126, US
 2008-06-20

BAZ982778
 1-2/1999
 UNIS-UDRUŽENA METALNA INDUSTRIJA
 dioničko društvo Sarajevo
 ul. Envera Šehovića br. 54, Sarajevo, BA
 2008-04-11

BAZ982804
 1-2/2003
 FABRIKA DUHANA SARAJEVO DIONIČKO
 DRUŠTVO SARAJEVO
 Pofalička 5, 71000 Sarajevo, BA
 2008-03-10

BAZ982812
 3-4/2003
 „Bosnalijek“ farmaceutska i hemijska industrija,
 dioničko društvo, Sarajevo
 Jukićeva 53, 71000 Sarajevo, BA
 2008-04-14

BAZ982813
 3-4/2003
 „Bosnalijek“ farmaceutska i hemijska industrija,
 dioničko društvo, Sarajevo
 Jukićeva 53, 71000 Sarajevo, BA
 2008-04-14

BAZ982838
 3-4/2003
 SB Pharmco Puerto Rico Inc.
 The Prentice Hall Corporation System of
 Puerto Rico, Inc, c/o FGR Corporate Services,
 Inc., BBV Tower, 254 Munoz Rivera, 8th Floor,
 San Juan, Puerto Rico 00936-3507, PR
 2008-04-11

BAZ982854
 3-4/2003
 STMicroelectronics N.V.
 WTC Schiphol Airport, Schiphol Boulevard
 265, 1118 BH Schiphol Airport, Amsterdam, NL
 2008-05-13

BAZ982874
 3-4/2003
 CASTROL LIMITED
 Wakefield House, Pipers Way, Swindon,
 Wiltshire SN3 1RE, GB
 2008-05-14

BAZ982906
 3-4/2003
 Bosnalijek farmaceutska i hemijska industrija,
 dioničko društvo, Sarajevo
 Jukićeva 53, 71000 Sarajevo, BA
 2008-05-30

BAZ982907
 3-4/2003
 Bosnalijek farmaceutska i hemijska industrija,
 dioničko društvo, Sarajevo
 Jukićeva 53, 71000 Sarajevo, BA
 2008-05-30

BAZ982927
 1-2/2004
 PIVKA d.d.
 Kal 1, 6257 PIVKA, SI
 2008-05-29

BAZ983045
 3-4/2003
 CARRIER CORPORATION
 One Carrier Place, Farmington, Connecticut
 06034-4015, US
 2008-06-02

BAZ993749
 1-2/2004
 SB Pharmco Puerto Rico Inc.
 The Prentice Hall Corporation System of
 Puerto Rico, Inc, c/o FGR Corporate Services,
 Inc., BBV Tower, 254 Munoz Rivera, 8th Floor,
 San Juan, Puerto Rico 00936-3507, PR
 2008-04-15

BAZ004583
 3-4/2005
 SB Pharmco Puerto Rico Inc.
 The Prentice Hall Corporation System of
 Puerto Rico, Inc, c/o FGR Corporate Services,
 Inc., BBV Tower, 254 Munoz Rivera, 8th Floor,
 San Juan, Puerto Rico 00936-3507, PR
 2008-04-15

BAZ015597
 1-2/2007
 SB Pharmco Puerto Rico Inc.
 The Prentice Hall Corporation System of
 Puerto Rico, Inc, c/o FGR Corporate Services,
 Inc., BBV Tower, 254 Munoz Rivera, 8th Floor,
 San Juan, Puerto Rico 00936-3507, PR
 2008-04-15

BAZ015598
 1-2/2007
 SB Pharmco Puerto Rico Inc.
 The Prentice Hall Corporation System of
 Puerto Rico, Inc, c/o FGR Corporate Services,
 Inc., BBV Tower, 254 Munoz Rivera, 8th Floor,
 San Juan, Puerto Rico 00936-3507, PR
 2008-04-15

BAZ025704
 1-2/2007
 ILIRIKA borzno posredniška hiša d.d.
 Slovenska cesta 54 a, 1000 Ljubljana, SI
 2008-02-27

BAZ025905

3-4/2004

KONZUM d.d.

Halilovići br. 4, Sarajevo, BA

2008-02-27

BAZ025909

3-4/2004

KONZUM d.d.

Halilovići br. 4, Sarajevo, BA

2008-02-27

BAZ036512

1/2008

SB Pharmco Puerto Rico Inc.

The Prentice Hall Corporation System of
Puerto Rico, Inc, c/o FGR Corporate Services,
Inc., BBV Tower, 254 Munoz Rivera, 8th Floor,
San Juan, Puerto Rico 00936-3507, PR

2008-04-16

BAZ036513

1/2008

SB Pharmco Puerto Rico Inc.

The Prentice Hall Corporation System of
Puerto Rico, Inc, c/o FGR Corporate Services,
Inc., BBV Tower, 254 Munoz Rivera, 8th Floor,
San Juan, Puerto Rico 00936-3507, PR

2008-04-16

BAZ036514

1/2008

SB Pharmco Puerto Rico Inc.

The Prentice Hall Corporation System of
Puerto Rico, Inc, c/o FGR Corporate Services,
Inc., BBV Tower, 254 Munoz Rivera, 8th Floor,
San Juan, Puerto Rico 00936-3507, PR

2008-06-20

BAZ036516

1/2008

SB Pharmco Puerto Rico Inc.

The Prentice Hall Corporation System of
Puerto Rico, Inc, c/o FGR Corporate Services,
Inc., BBV Tower, 254 Munoz Rivera, 8th Floor,
San Juan, Puerto Rico 00936-3507, PR

2008-04-16

BAZ036605

2008

Berlin-Chemie AG

Glienicker Weg 125, D-12489 Berlin, DE

2008-04-15

BAZ036763

2008

MITSUBISHI JIDOSHA KOGYO KABUSHIKI
KAISHA

33-8, Shiba 5-chome, Minato-ku, Tokyo, JP

2008-04-24

BAZ036799

2008

YAMAHA CORPORATION

10-1, Nakazawa-cho, Naka-ku, Hamamatsu-shi,
Shizuoka, JP

2008-05-21

BAZ036800

2008

YAMAHA CORPORATION

10-1, Nakazawa-cho, Naka-ku, Hamamatsu-shi,
Shizuoka, JP

2008-05-21

BAZ0710919

3-4/2007

Radiant Investments Limited

c/o Moore Stevens, 905 Silvercord Tower 2, 30
Canton Road, Tsim Sha Tsui, Kowloon, HK

2008-02-21

PRODUŽENJE VAŽENJA ŽIGA

BAZ96724
1/2002
05
2016-05-27

BAZ96971
1/2002
16
2016-10-24

BAZ96972
1/2002
16
2016-10-24

BAZ96973
1/2002
16
2016-10-24

BAZ971175
2/2002
07
2017-01-03

BAZ971190
2/2002
03, 05, 10, 21
2017-01-14

BAZ971239
3-4/2002
07, 09, 11
2017-01-22

BAZ971457
3-4/2002
29, 30, 32
2017-03-28

BAZ971481
3-4/2002
12, 37
2017-04-04

BAZ971592
3-4/2002
28
2017-04-14

BAZ971593
3-4/2002
25, 28
2017-04-14

BAZ971617
3-4/2002
05
2017-04-16

BAZ971620
3-4/2002
05
2017-04-16

BAZ971641
1-2/2003
03
2017-04-16

BAZ971726
1-2/2003
10
2017-04-28

BAZ971727
1-2/2003
10
2017-04-28

BAZ971728
1-2/2003
10
2017-04-28

BAZ971819
1-2/2003
25
2017-05-05

BAZ971863
1-2/2003
34
2017-05-27

BAZ971865
1-2/2003
34
2017-05-27

BAZ971867
1-2/2003
34
2017-05-27

BAZ971906
1-2/2003
07, 09, 11
2017-06-04

BAZ971914
1-2/2003
05
2017-06-05

BAZ971989
1-2/2003
05, 10
2017-06-26

BAZ971994
1-2/2003
34
2017-06-26

BAZ971999
3-4/2003
30
2017-06-30

BAZ972159
1-2/2003
34
2017-07-24

BAZ972160
1-2/2003
34
2017-07-24

BAZ972188
1-2/2003
08
2017-08-01

BAZ972223
1-2/2003
08
2017-08-18

BAZ972231
1-2/2003
01, 03, 05, 10, 16, 21
2017-08-18

BAZ972242
3-4/2001
25
2017-08-25

BAZ972243
2/2001
25
2017-08-25

BAZ972250
3-4/2003
30
2017-09-01

BAZ972254
3-4/2003
05
2017-09-02

BAZ972313
3-4/2003
03
2017-09-18

BAZ972316

1-2/2003

39

2017-09-19

BAZ972333

3-4/2003

09, 16, 37, 42

2017-09-22

BAZ972335

3-4/2003

09, 16, 42

2017-09-22

BAZ972336

1-2/2003

16

Tiskarski proizvodi, tiskane publikacije, knjige, magazini, brošure, tiskani muzički listovi, pisma, koja obuhvaćaju novosti iz područja muzičke zabavne industrije, proizvodi iz papira, karte, naljepnice, razglednice, čestitke, fotografije, poster i papir za pisanje, kancelarijski rekviziti, ljepila, tiskane potvrde za audio/video snimke; tiskani papirni ulošci, odnosno omoti za kutije kazeta i kompaktnih diskova.

41

Usluge iz područja zabave, promocije, produkcije i distribucije muzičkih i zabavnih snimaka; usluge iz područja muzičkog izdavanja; usluge iz područja umjetničkog vođenja; usluge muzičkih studija.

45

Usluge iz područja upravljanja, korišćenja i dodeljivanja producerskih prava za muzičke i/ili lirske radove; dobijanje, upravljanje i korišćenje autorskih prava za muzičke i/ili lirske radove za i u ime autora, kompozitora ili dirigenta takvih radova; usluge iz područja licenciranja.

2017-09-22

BAZ972342

3-4/2003

01, 05, 07, 09, 10, 11, 16, 17, 18, 22, 23, 24, 25, 28

2017-09-30

BAZ972346

1-2/2003

01, 02, 03, 04, 17

2017-10-03

BAZ972357

1-2/1999

30

2017-10-07

BAZ972369

1-2/2003

03, 05

2017-10-13

BAZ972371

3-4/2003

36

2017-10-13

BAZ972375

1-2/2003

05

2017-10-14

BAZ972376

3-4/2003

05

2017-10-14

BAZ972382

1-2/2003

05

2017-10-14

BAZ972392

1-2/2003

03

2017-10-21

BAZ972400

1-2/2003

03

2017-10-22

BAZ972401

1-2/2003

03, 21

2017-10-23

BAZ972402

1-2/2003

03, 21

2017-10-23

BAZ972404

1-2/2003

21

2017-10-23

BAZ972431

1-2/2003

03

2017-10-31

BAZ972432

1-2/2003

03

2017-10-31

BAZ972433

1-2/2003

03

2017-10-31

BAZ972435

1-2/2003

03

2017-10-31

BAZ972436

1-2/2003

03

2017-10-31

BAZ972443

3-4/2003

01

Kemijski proizvodi za industriju, znanost, fotografsku djelatnost, ratarstvo, povrtlarstvo i šumarstvo; sirova umjetna smola, sirova plastika; gnojivo za zemlju; mješavine za gašenje požara; preparati za kaljenje, zavarivanje i lemljenje; kemijski proizvodi za konzerviranje hrane; sredstva za štavljenje kože; ljepila (ljepljive tvari) za industriju.

02

Boje, lakovi i glazure, zaštita od hrđe te od propadanja i truljenja drva; tvari za bojanje, jetke (nagrizajuće) tvari; prirodna smola, sirova; metali u listovima i u prahu za slikare, dekoratere, tiskare i umjetnike.

03

Preparati (pripravci) za bijeljenje i ostale tvari za pranje; preparatizačišćenje, poliranje, odmaščivanje i struganje, sapuni; parfimerijski proizvodi, eterična ulja, kozmetički proizvodi, losioni za kosu; sredstva za njegu zubi.

04

Industrijska ulja i masti, sredstva za podmazivanje; proizvodi za upijanje, vlaženje i vezanje prašine; goriva, uključujući benzin za motore i rasvjetne tvari; svijeće, stjenjevi.

05

Farmaceutski, veterinarski i higijenski proizvodi; dijetne tvari za medicinske potrebe, hrana za dojenčad; flasteri, materijal za previjanje; materijali za plombiranje zubi i za zubne otiske; dezinfekcijska sredstva; proizvodi za uništavanje životinjskih štetočina; fungicidi, herbicidi.

06

Obični metali i njihove legure; metalni građevinski materijali; metalne prenosive konstrukcije; metalni materijali za tračnice; neelektrični metalni kabeli i žice; metalne bravarske izrađevine i sitni željezni proizvodi; metalne cijevi; blagajne (sefovi); metalni proizvodi koji nisu obuhvaćeni drugim razredima; rudače.

07

Strojevi i alatni strojevi; motori (osim motora za kopnena vozila); spojke (kvačila), prijenosni uređaji (osim onih za kopnena vozila); poljoprivredne naprave; inkubatori za jaja.

- 08
Ručni alati i sprave, pokretani ručno; noževi, vilice i žlice; hladno oružje; britve, mehanički i električni brijači aparati.
- 09
Znanstveni, nautički, geodetski, električni, fotografski, kinematografski i optički aparati i instrumenti kao i aparati i instrumenti za vaganje, mjerenje, signalizaciju, kontrolu (inspekciju), za pomoć (spašavanje) i za obuku; aparati za snimanje, prijenos, reprodukciju zvuka i slike; magnetske podloge za snimanje, akustične ploče; automati i mehanizmi za automate; registarske blagajne, računari, oprema za obradu podataka i računala; uređaji za gašenje požara.
- 10
Kirurški, medicinski, zubarski i veterinarski aparati i instrumenti, umjetni udovi, oči i zubi; ortopedski proizvodi, pribor za šivanje rana.
- 11
Uređaji za rasvjetu, grijanje, proizvodnju pare, kuhanje, hlađenje, sušenje, ventilaciju, vodoopskrbu i sanitarna oprema
- 12
Vozila; uređaji za kretanje po zemlji, po vodi ili po zraku.
- 13
Vatreno oružje; municija i projektili; eksploziv; sredstva za vatromet.
- 14
Plemeniti metali i njihove legure i proizvodi od tih materijala ili obloženi tim materijalima koji nisu obuhvaćeni drugim klasama; pravi i lažni nakit, drago kamenje; urarski proizvodi i kronometrički instrumenti.
- 1
5
Glazbala.
- 16
Papir, karton i proizvodi od tih materijala koji nisu obuhvaćeni drugim klasama; tiskarski proizvodi; proizvodi za uvez knjiga; fotografije; pribor za pisanje, ljepila (ljepljive tvari) za papirne proizvode ili za kućanstvo; slikarski pribor; kistovi; pišaći strojevi i uredski pribor (osim namještaja); oprema za podučavanje i obuku (osim aparata); plastični materijali za ambalažu (koji nisu obuhvaćeni drugim klasama); tiskarska slova; klišeji.
- 17
Guma, gutaperka, biljna smola, azbest, tinjac i proizvodi od tih tvari koji nisu obuhvaćeni drugim klasama; proizvodi od poluobrađene plastike; tvari za hermetičko zatvaranje, za brtvljenje i izolaciju; nemetalne savitljive cijevi.
- 18
Životinjske kože; bičevi i sedlarsko-remenarski proizvodi; kišobrani, suncobrani i štapovi; koža, imitacija kože, proizvodi od tih materijala koji nisu obuhvaćeni drugim klasama; kovčezi i torbe
- 19
Nemetalni građevinski materijali krute nemetalne cijevi za gradnju; asfalt, katran, bitumeni (smola); nemetalne prenosive konstrukcije; nemetalni spomenici.
- 20
Namještaj, ogledala, okviri; proizvodi koji nisu obuhvaćeni drugim klasama od drva, pluta, trske, šiblja, rožine, kostiju, bjelokosti, usovine, kornjačevine, ambre, sedefa, morske zgure (stive); nadomjesci svih tih materijala ili plastični proizvodi
- 21
Pribor i posude za kućanstvo ili za kuhinju (ne od plemenitih metala ni presvućeni metalom); češljevi i spužve; četke (osim kistova); materijali za četke; pribor za čišćenje; žica za struganje parketa; sirovo ili poluobrađeno staklo (osim građevinskog stakla); stakleni proizvodi, porculansko i keramičko posuđe koje nije obuhvaćeno drugim klasama.
- 22
Konopci, uzice, mreže, šatori, cerade, jedra, vreće (koji nisu obuhvaćeni drugim klasama); tvari za ispunu (osim gume i plastike); vlaknasti tekstilni materijali, neobrađeni.
- 23
Konac za tekstil.
- 24
Tkanina i tekstilni proizvodi koji nisu obuhvaćeni drugim klasama; pokrivači za krevete i stolove.
- 25
Odjeća, obuća, pokrivala za glavu.
- 26
Čipke, vez, vrpce i uzice; puceta, kukice i omčice, pribadače i igle; umjetno cvijeće.
- 27
Sagovi, prostirači, otirači, linoleumi i ostali podni pokrivači; zidne tapete, netekstilne.
- 28
Igre i igračke; gimnastički i sportski predmeti koji nisu obuhvaćeni drugim klasama; ukrasi za božićna drvca; igraće karte.

29 Meso, riba, perad i divljač; mesni ekstrakti; konzervirano, sušeno i kuhano voće i povrće; hladetina (želei), džemovi, kompoti; jaja, mlijeko i mliječni proizvodi; jestiva ulja i masti.	2017-11-01
30 Kava, čaj, kakao, šećer, riža, tapioka, sago, nadomjesci kave; brašno i proizvodi od žitarica, kruh, kolači, poslastice, bomboni, sladoled; med, sirup od melase; kvasac, prašak za dizanje tijesta..	BAZ972478 3-4/2003 09 2017-11-13
31 Poljoprivredni, povrtlarski, šumski proizvodi i bobice, koji nisu obuhvaćeni drugim klasama; žive životinje; svježe voće i povrće; hrana za životinje, slad.	BAZ972514 3-4/2003 16, 32, 33, 35, 43 2017-11-24
32 Pivo; mineralne i gazirane vode te ostala bezalkoholna pića; voćni napici i voćni sokovi; sirupi i ostali pripravci za pripremu napitaka.	BAZ972519 1-2/2003 01, 02 2017-11-27
33 Alkoholna pića (osim piva).	
34 Duhan; pribor za pušače; šibice.	BAZ972526 3-4/2003 39 2017-12-04
35 Oglašavanje i reklamiranje; vođenje komercijalnih poslova; komercijalna administracija; uredski poslovi.	BAZ972552 3-4/2003 30 2017-12-17
36 Osiguranje; financijski poslovi; monetarni poslovi; poslovi sa nekretninama.	BAZ972553 3-4/2003 30 2017-12-17
37 Izgradnja; popravci; usluge postavljanja.	BAZ972559 3-4/2003 09 2017-12-22
38 Telekomunikacije.	BAZ972562 3-4/2003 05 2017-12-22
39 Prijevoz; pakiranje i skladištenje proizvoda; organiziranje putovanja.	BAZ982591 3-4/2003 34 2018-01-08
40 Obrada materijala.	
41 Obuka, stručno osposobljavanje; razonoda; sportske i kulturne djelatnosti.42 Znanstvena i industrijska istraživanja; programiranje za računala (kompjutore).	
43 Okrepa; privremeno primanje na stan.	
44 Medicinska njega, higijenska njega i njega ljepote; veterinarske i poljoprivredne usluge.	
45 Pravne usluge.	

BAZ982595
3-4/2003
01
2018-01-13

BAZ982628
3-4/2003
22, 23, 24, 25
2018-02-02

BAZ982608
3-4/2003
05
2018-01-20

BAZ982631
3-4/2003
41
2018-02-03

BAZ982609
3-4/2003
05
2018-01-20

BAZ982641
3-4/2003
41
2018-02-03

BAZ982613
1/2002
02
2018-01-21

BAZ982644
1/2002
02, 09
2018-02-03

BAZ982614
3-4/2003
03, 05, 21
2018-01-23

BAZ982646
3-4/2003
18, 25
2018-02-05

BAZ982619
3-4/2003
12, 37
2018-01-26

BAZ982647
3-4/2003
18, 25
2018-02-05

BAZ982621
3-4/2003
05
2018-01-27

BAZ982648
3-4/2003
18, 25
2018-02-05

BAZ982624
3-4/2003
04, 09, 36, 37
2018-01-27

BAZ982649
3-4/2003
01, 04
2018-02-05

BAZ982625
2/2005
04, 06
2018-01-27

BAZ982650
3-4/2003
16, 25, 41
2018-02-06

BAZ982651

3-4/2003
16, 25, 41
2018-02-06

BAZ982657

3-4/2003
16, 25, 41
2018-02-10

BAZ982658

3-4/2003
16, 25, 41
2018-02-10

BAZ982659

3-4/2003
16, 25, 41
2018-02-10

BAZ982660

3-4/2003
16, 25, 41
2018-02-10

BAZ982661

3-4/2003
16, 25, 41
2018-02-10

BAZ982662

3-4/2003
16, 25, 41
2018-02-10

BAZ982663

3-4/2003
16, 25, 41
2018-02-10

BAZ982664

3-4/2003
16, 25, 41
2018-02-10

BAZ982665

3-4/2003
16, 25, 41
2018-02-10

BAZ982667

3-4/2003
16, 25, 41
2018-02-10

BAZ982668

3-4/2003
16, 25, 41
2018-02-10

BAZ982669

3-4/2003
16, 25, 41
2018-02-10

BAZ982670

3-4/2003
16, 25, 41
2018-02-10

BAZ982671

3-4/2003
16, 25, 41
2018-02-10

BAZ982672

3-4/2003
16, 25, 41
2018-02-10

BAZ982673

3-4/2003
16, 25, 41
2018-02-10

BAZ982674

3-4/2003
16, 25, 41
2018-02-10

BAZ982675
3-4/2003

16, 25, 41
2018-02-10

BAZ982676
3-4/2003
16, 25, 41
2018-02-10

BAZ982677
3-4/2003
16, 25, 41
2018-02-10

BAZ982678
3-4/2003
16, 25, 41
2018-02-10

BAZ982679
3-4/2003
16, 25, 41
2018-02-10

BAZ982680
3-4/2003
16, 25, 41
2018-02-10

BAZ982681
3-4/2003
16, 25, 41
2018-02-10

BAZ982682
3-4/2003
16, 25, 41
2018-02-10

BAZ982683
3-4/2003
16, 25, 41
2018-02-10

BAZ982684
3-4/2003

05
2018-02-10

BAZ982686
3-4/2003
16, 25, 41
2018-02-12

BAZ982687
3-4/2003
05
2018-02-12

BAZ982692
3-4/2003
05
2018-02-13

BAZ982703
3-4/2003
05, 31
2018-02-17

BAZ982705
3-4/2003
30
2018-02-17

BAZ982710
3-4/2003
43
2018-02-20

BAZ982714
3-4/2003
12
2018-02-20

BAZ982720
1/2002
34
2018-02-25

BAZ982721

1/2002

34

2018-02-25

BAZ982723

3-4/2003

09

2018-02-27

BAZ982724

3-4/2003

01

Hemikalije, anorganske kiseline: sumporasta kiselina, lorsulfonska kiselina, hlorovodonična kiselina, perhlorna kiselina, smjesa azotne i sumporne kiseline, azotna kiselina, volframova kiselina, borna kiselina, jodna kiselina, sumporna kiselina, fosforna kiselina; baze: vodeni rastvor amonijaka, kamena soda, kaustična soda, gašeni kreč, aluminijum hidroksid, kalcijum hlorid, cerijum hidroksid, barijum hidroksid, magnezijum hidroksid; Anorganske soli: soli halogenida i halogenih kiselina kao: natrijum hlorid, cink hlorid, aluminijum hlorid, amonijum hlorid, kalijum hlorid, kalcijum hlorid, aurohlorid, srebro hlorid, hrom hlorid, cirkonijum hlorid, kalaj hlorid, cerijum hlorid, bizmut hlorid, željezo hlorid, paladijum hlorid, barijum hlorid, magnezijum hlorid, mangan hlorid, fosfor hlorid, natrij hlorid, amonijum perhlorat, merkurohlorid, industrijske soli, sintetski kriolit, prah za bijeljenje, natrijum hipohlorit, amonijum bromid, natrij bromid, merkurihlorid, amonijum fluorid, kalij fluorid, kalcij fluorid, cerijum fluorid, natrijum fluorid, magnezijum fluorid, aluminijum jodid, kalijum jodid, kalcij jodid, srebro jodid, arijum jodid; sulfati, kao: natrijum sulfat, amonijum persulfat, natrijum bisulfat, natrijum tiosulfat, cink sulfat, aluminijum sulfat, amonijum sulfat, kalij sulfat, srebro sulfat, merkurisulfat, natrijum sulfat, ferosulfat, bakar sulfat, olovo sulfat, nikl sulfat, barij sulfat, magnezijum sulfat; nitriti, kao: srebro nitrit, bizmut nitrit, natrijum nitrit, barijum nitrit, aluminijum nitrat, amonijum nitrat, uranijum nitrat, kalij nitrat, kalcij nitrat, srebro nitrat, erkurinitrat, bizmut nitrat, natrijum nitrat, željezo nitrat, torijum nitrat, olovo nitrat, barijum nitrat, mangan nitrat; fosfati kao: dvobazni kalij fosfat, mangan metafosfat, amonijum fosfat, kalij fosfat, kalcij fosfat, natrij fosfat, mangan fosfat; karbonati kao: amonijum bikarbonat, natrijum bikarbonat, amonijum karbonat, kalijum bikarbonat, kalcijum karbonat, natrijum karbonat, bakar karbonat, olovo karbonat, magnezijum karbonat, mangan karbonat; silikati i borati kao: natrijum perborat, cink silikat, aluminijum silikat, kalijum silikat, kalcijum silikat, natrijum silikat, magnezijum silikofluorid, natrijum flousilikat, natrij tetraborat; cijanidi i cijanati kao: kalij cijanid, kalcijcijanid, srebrocijanid, hidrogencijanid, natrij cijanid, kalijcijanid; solimetala kao: aluminati, antimonati, uranati, natrijaurihlorid, kalij permanganat, natrij

permanganat, natrijum hromat, olovo hromat, amonijum bihromat, kalijum bihromat, natrijum bihromat, stanat, natrijum volframat, amonijum vanadat, manganat, amonijum molibdat, natrijum molibdat; kompleksne soli i dvogube soli kao: amonijum alum, kalijum ferocijanid, kalij alum, hrom alum, kalijum ferocijanid, natrijum alum, željezo alum, natrij aluminij fluorid, mangan alum, nikl amonijum sulfat; jednostavne supstance: elementi nemetali kao: argon, sumpor, hlor, ksenon, kripton, oksigen, brom, hidrogen, karbon, nitrogen, neon, arsen, fluor, helijum, bor, jod, radon, fosfor; elementi metali kao : kalijum, kalcijum, natrijum; oksidi: oksidi nemetala kao: arsenasta kiselina; plin sumporaste kiseline, hidrogen peroksid, silikagel, plin karbonatne kiseline, fosfor anhidrid; oksidi metala kao: barijum peroksid, aluminijum oksid, antimon oksid, uran oksid, kalcij oksid, srebro oksid, hrom oksid, kobalt oksid, cirkonijum oksid, merkuri oksid, kalaj oksid, titan oksid, željezo oksid, olovo oksid, nikl oksid, magnezij oksid, mangan dioksid; sulfidi: kalcij bisulfid, ugljen disulfid, cink sulfid, antimon sulfid, amonijum sulfid, kadmijum sulfid, kalcijum sulfid, merkuri sulfid, kalaj sulfid, natrijum sulfid, željezo sulfid, barijum sulfid, fosfor sulfid; Karbidi: kalcijum karbid, silikon karbid, volfram karbid; vode: teška voda, destilirana voda, meka voda; zrak: kompresovani zrak, tečni zrak; aromati: antracen, difenil, difenilmetan, cimol, stilben, stiren, trifenilmetan, toluen, naftalen, fenantren; Alifati: acetilen, etan, etilen, cikloheksan, ciklopentan, butadien, propilen, metan; organski halogenidi: etilenhlorhidrin, alil hlorid, etil hlorid, vinil hlorid, benzil hlorid, metil hlorid, metilen hlorid, hlornaftalen, hlorpropilen, hlorbenzen, hlorpropren, acetilen tetrahlorid, tetrahloroetan, karbon tetrahlorid, dihloretan, dihlorbenzen, trihloretilen, karbon fluorohlorid, bromobenzen, bromoform, heksahloretan, fozgen; alkoholi: amil alkohol, arabitol, alil alkohol, etil alkohol, eritritol, oleinski alkohol, glikol, glicerin, cinamil alkohol, cetilalkohol, patoka, butanol, benzilalkohol, metilalkohol, merkaptan, laurilalkohol; fenoli: ksilenol, krezol, karbolna kiselina, štavnakiselina, timolnitrofenol, nitroaminofenol, pikrińska kiselina, hidrohionon, galijumova kiselina, rezorcinol; eteri: anizol, etil eter, etilen oksid, hlorometil eter, diizopropil eter, tioeter, benzil eter, metil eter; aldehidi i ketoni: acetal, acetaldehyd, acetofenon, aceton, oksim, hinhidron, krotonaldehyd, semikarbazon, paraldehyd, hidrazon, benzaldehyd, benzofenon, formaldehyd; organske kiseline i njihove soli: adipinska kiselina, aminonaftosulfonska kiselina, benzojeva kiselina, antranilna kiselina, natrijum oksinaftionat, mravlja kiselina, formijati, valerijanska kiselina, limunska kiselina, glutaminska kiselina, krotionska kiselina, ketoglutarna kiselina, holeinska kiselina, čilibarna kiselina, sircetna kiselina, acetati, salicilna kiselina, oksalna kiselina, oksalati, kalijum bitartarat, kalijum natrijum bitartarat, tartarna kiselina, natrijum tartarat, natrijum sulfanilat, sebacinska kiselina, toluidin, toluensulfonil hlorid, natrijum naftionat, mlječna kiselina, ftalna kiselina, anhidrid ftalne kiseline, metakrilna kiselina, monohloroacetyl kiselina; esteri: etil ftalat, amil acetat, ester acetyl kiseline, acetat kaprilne

kiseline, vinil acetat, butil acetat, metil acetat, dietil ftalat, dimetil ftalat, dimetil sulfat, etil malonat; Jedinjenja nitrogena: akrilonitril, azoksibenzen, acetanilid, azobenzen, anilin, etilamin, etiluretan, hlornitroanilin, hlornitrobenzen, dicijandiamid, dinitronaftalen, dimetilaniilin, dianizidin, tiourea, trietanolamin, tolidin, toluidin, naftilamin, nitroglicerol, nitroceluloza, nitrotoluidin, nitrotoluen, nitronaftalen, nitroparafin, nitrobenzen, urea, para – aminoacetanilid, hidrazobenzen, fenilenediamin, heksametilendiamin, benziden, metilamin, laktam, tolidin sulfat, toluidin sulfat, benzidin sulfat; heterociklična jedinjenja: indol, karbazol, kinurin, tiofen, piridin, pirimidin, pirol, furan, furfural; arbohidrati: galaktoza, ksiloza, glikogen, celuloza, dekstrin, manoza, ramnoza, gumi arabika, kreoza, kamfor, ulje kamfora, mentol, pepermint ulje, borneol; proteini i enzimi: albumin, ureaza, gliadin, glutelin, globulin, glikoprotein, tripsin, nukleoprotein, protamin, pepsin, fosfoprotein; organofosforna jedinjenja i organoarsenska jedinjenja: kakodil hlorid, fosfin; organometalna jedinjenja: cink etil, organosiloksan, organohalogenosilan, tetraetil olovo, etil cink jodid; površinski aktivna sredstva (surfaktanti): pjenasta površinski aktivna sredstva, adsorbenti, pomoćna sredstva za završnu obradu, sredstva za kvašenje/ovlaživanje, sredstva za omekšavanje, sredstva za ugušivanje pjene, sredstva za olakšavanje prodiranja, penetranti, sredstva za olakšavanje prečišćavanja, sredstva za olakšavanje bojenja (pomoćna), antistatična sredstva (ne za kućnu upotrebu), sredstva za odmašćivanje (ne za kućnu upotrebu), sredstva za dekolorisanje (dekoloranti), sredstva za emulgovanje, hidrofobna sredstva, sredstva za raspršivanje (disperzanti), sredstva za pomoć pri centrifugiranju, sredstva za sredstva za lakše vađenje iz kalupa; hemijski preparati i supstance: galvanizirajući preparati, smole za izmjenu jona, smolaste membrane za izmjenu jona, hemijski reagensi, talog (sediment) eliminatori, plastifikatori, karbonizirajuća sredstva, ubrzivači vulkanizacije, redukciona sredstva, sredstva za zavarivanje metala, pomoćna sredstva za zavarivanje metala, sredstva za uvlačenje zraka, sredstva za kaljenje čelika, sredstva za tretiranje gume, oksidirajuća sredstva, sredstva za gašenje vatre, katalizatori, konzervansi za hranu, sredstva za čišćenje konzervi, ubrzivači za cement, sredstva za miješanje cementa, sredstva za vatrostalnost, sredstva za vodootpornost, sredstva za impregnaciju od pucanja za gume, sredstva za kovanje čelika, sredstva za livenje, sredstva za neutralizaciju, sredstva za valjanje lima, sredstva za impregnaciju, antifriz sredstva za akumulator, stabilizirajuća sredstva za tlo, sredstva za omekšavanje/omekšivači, sredstva za štednju goriva, sredstva za odljepljivanje, sredstva za zagrijavanje, jedinjenja koja proizvode toplotu, topitelj za lemljenje, sredstva za tretiranje kože, sredstva za plisanje odjeće, sredstva za bijeljenje (osim za korištenje pri pranju veša), antifriz sredstva, sredstva za impregnaciju kalupa, sredstva za impregnaciju protiv vlage, sredstva protiv skupljanja, sredstva protiv širenja, sredstva za vodootpornost, sredstva za toplotnu izolaciju, sredstva

za homogenizaciju metala, rastvarači, preparati za zamrzavanje/kriogeni preparati, sredstva protiv starenja, sredstva za filtriranje/pročišćavanje; preparati za regulaciju rasta biljaka: sredstva za rast biljaka, biljni hormoni (fitohormoni ili hormoni povrća), ondicioneri za tlo, inhibitori klijanja; adhezivi (osim za upotrebu u kući ili kancelariji): gumiarabika, kazein pasta, gumeni cement, želatini, dekstrinsko tučalo, skrobna pasta, životinjska ljepila, plastični adhezivi, vodeno staklo (topivo staklo), lateks pasta; Višemasne kiseline: oleinska kiselina, stearinska kiselina, palmitinska kiselina; eželjezni metali: aktinijum, američijum, antimon, iterbij, itrij, uran, erbij, gadolinij, galij, kalifornij, kurij, samarij, disprosij, silikon, živa, skandij, stroncij, cezij, cerij, selen, bizmut, talij, tulij, tehnecij, terbij, telur, torij, neodimij, neptunij, berkelij, barij, fermij, prazeodimi francij, plutonij, protaktinij, prometij, holmij, europij, radijum, lantan, litij, rubidij, renij; nemetalni minerali: sumpor, livački pijesak, kaolin, talk, kamena so, fosilna zemlja, kiseli kaolin, bariti, salitra, prirodni grafit, dolomit, kriolit, bentonit, bauksit, fluorit, magnezit, alunit, fosforit; neobrađena plastika: kondenzovana plastika kao: epoksi smole, silikonske smole, urea-formaldehidske smole, fenolne smole, poliamidne smole, polieterske smole, melamin-fomaldehidske smole; polimerizirane plastike kao: akrilnesmole, fluorokarbonske smole, poliuretanske smole, polietilenske smole, poliviniliden hloridne smole, polivinil acetatne smole, polistirenske smole, polipropilenske smole; celulozne plastike kao: celuloza acetat plastike, celulozidi; proteinske plastike kao: kazeinske smole; pulpe: drvene pulpe kao: pulpa od kemijskog brašna, kemi-mehanička pulpa, specijalna fina drvena pulpa, obična drvena pulpa; hemijske pulpe kao : sulfitna pulpa, kraft-celulozna pulpa (sulfatna pulpa), natron celuloza, poluhemijska pulpa, rajon pulpa (celulozna masa sa proizvodnju viskoze); brašna i skrobovi za industrijsku upotrebu: skrob araruta (strelastog korijena), pšenično brašno, rižino brašno, kukuruzni skrob, skrob slatkog krompira, skrob krompira, brašno heljde, brašno graha, brašno ječama (prekrupice); đubriva: hemijska đubriva kao: amonijum hloridno đubrivo, kalijum hloridno đubrivo, kalcijum superfosfatno đubrivo, kalcijum silikatno đubrivo, trostruki superfosfat đubrivo, amonijum nitrat đubrivo, natrijum nitrat đubrivo, kalcifikovano fosfatno đubrivo, kreč nitrogensko đubrivo, prirodno natrijumsko đubrivo, tomasfosfatno đubrivo, urea đubrivo, mangan đubrivo, fuzionirani magnezij, fosfatno đubrivo, amonijum sulfat đubrivo, kalij sulfatno đubrivo; prirodna organska đubriva kao: marinsko đubrivo, guano (ptičije đubrivo), krvavo brašno (sušena krv životinja koja se koristi kao đubrivo), koštano brašno, uljno brašno, sake briketi (filtrirani briketi od rižinog vina), briketi od sojinog sosa, kompost, mesno brašno, rižine mekinje, treset, zrnasti nerastvorljivi ostatak piske sladi, pšenične mekinje, lisna crnica; složena đubriva, mješana đubriva; vještačka zemljišta za uzgajanje biljaka kao: vještačka zemljišta za uzgajanje biljaka načinjena od mineralnih materijala, vještačka zemljišta

za uzgajanje biljaka načinjena od plastičnih materijala; fotografski materijali: ozolit (bluprint papir), fotografski papir, fotografska sredstva za dovođenje u stanje osjetljivosti na svjetlo, suhe ploče, fotografski razvijajući prah za blic, fiksatori (rastvori za fiksiranje), neosvijetljeni filmovi; papiri za testiranje; umjetni zasladaivači; keramičke glazure.

06

Željeza i čelici: željeza: meko željezo, legirano željezo, poluge od čistog željeza, sirovo željezo, liveno željezo, zrnasto željezo; čelici: specijalni čelik, obični čelik; polukovni čelik: limeni profili, ploče, tanki limeni profili, tanke limene šipke u kalemu, uske čelične šipke, kovački ingot; valjani čelici: čelični obruči, čelične cijevi/tube, ploče/listovi, ponovno valjani čelici, šine/šipke/grede, kutno/profilno/željezo; sekundarni polukovni proizvodi od željeza/čelika: galvanizirani čelični limovi, presvučene čelične ploče, šuplji čelični profili, plastificirani čelični limovi, čelične ploče presvučene kalajem, hladno finirani čelični profili; čelični otpad: strugotina, otpatci od legiranih čelika, otpatci od ugljenih čelika, otpatci od niskobakarnih ugljenih čelika; neželjezni metali i njihove legure: bakar i njegove legure: ingoti bakarnih legura, polukovni bakar, bakarni ingoti, liveni bakar/livene bakarne legure, folije/prah/valjani polufabrikati od bakra/bakarnih legura; olovo i njegove legure: ingoti olovnih legura, polukovno olovo, olovni ingoti, liveno olovo/livene olovne legure, folije/prah/valjani polufabrikati od olova/olovnih legura; cink i njegove legure: ingoti legura cinka, polukovni cink, ingoti cinka, liveni cink/livene legure cinka, folije/prah/valjani polufabrikati od cinka/legura cinka; kalaj i njegove legure: ingoti legura kalaja, polukovni kalaj, ingoti kalaja, liveni kalaj/livene legure kalaja, folije/prah/valjani polufabrikati od kalaja/legura kalaja; aluminij i njegove legure: ingoti legura aluminija, polukovni aluminij, ingoti aluminija, liveni aluminij/livene legure aluminija, folije/prah/valjani polufabrikati od aluminija/legura aluminija; magnezijum i njegove legure: ingoti legura magnezijuma, polukovni magnezijum, ingoti magnezijuma, liveni agnezijum/livene legure magnezijuma, folije/prah/valjani polufabrikati od magnezijuma/legura magnezijuma; niki i njegove legure: ingoti legura nikla, polukovni niki, ingoti nikla, liveni niki/livene legure nikla, folije/prah/valjani polufabrikati od nikla/legura nikla; titan i njegove legure: ingoti legura titana, polukovni titan, ingoti titana, liveni titan/livene legure titana, folije/prah/valjani polufabrikati od titana/legura titana; razni neželjezni metali i njihove legure: indij i njegove legure, kadmij i njegove legure, hrom i njegove legure, germanij i njegove legure, kobalt i njegove legure, cirkonijum i njegove legure, volfram i njegove legure, tantal i njegove legure, niobij i njegove legure, vanadij i njegove legure, hafnij i njegove legure, berilij i njegove legure, mangan i njegove legure, molibden i njegove legure; metalne rude: rude cinka, rude antimona, rude uranija, rude zlata, rude srebra, hrom – željezne rude,

kobaltne rude, živine rude, rude kalaja, rude bizmuta, rude volframa, rude željeza, rude bakra, rude torija, rude olova, rude nikla, rude mangana, rude molibdena, piritne rude; metalni materijali koji se isključivo koriste za konstrukciju i gradnju: metalni dijelovi za dimnjake, čelična gazišta za stepeništa, metalne spona za okretna prozorska krila, metalne ograde za stepenište, metalna zidna oplata, metalni stupovi, metalne rešetke, metalni materijali za tuneliranje, metalne ograde, metalne grilje, metalne cijevi za vodu, metalne pločice, građevinski čelični okviri, metalne police, metalni zglobovi, metalni rukohvati, žičane košare, metalni stropovi, metalni ornamenti za stropove, metalne bandere, metalni zvekiri, metalni oluci, metalni držači za oluke, metalni remenovi (ne za mašine), metalna vrata, metalne šteke za vrata, metalni zatvarači za vrata (ne – električni), metalni stupovi, metalna lamperija, metalne grede, žičane rešetke / grilje od metala, žičane ograde, metalna požarna vrata, metalne podne obloge, metalni prozori, metalne kvake za prozore, metalni okviri za prozore, metalni koloturi za prozore, metalni pokrovi za ulaze, metalne kapije, bodljikava žica, metalni podovi, ventilacione rešetke i venecijanske žaluzine od metala, metalne mreže za zaštitu od odrona, metalne letve, metalne cigle; građevinski metalni pribor: sefovi/sigurnosne kase; metalni pribor za građevinarstvo, metalna vrata; metalna galanterija/sitni metalni proizvodi: profilni ekseri, ekseri, metalni klinovi/kolčići, metalne podloške, metalne matice, metalni vijci, rajsnegele, čepovi od metala, metalni vijci za drvo i beton, metalne zakovice, metalni veznici za lančane zatvarače, brave, ključevi, držači ključeva, odlivci za katance, potkovice, metalni držači užadi za bazene za kupanje; metalni predfabrikovani elementi za građevinarstvo: kompleti za montažu skela; rezervoari za tekućine; industrijski rezervoari za vodu; rezervoari za tečni plin; rezervoari za plin; plutajući aluminijski unutrašnji poklopci za plinske rezervoare i rezervoare za tečni plin; koloturi; opruge: spiralne opruge, laminirane lisnate opruge, helične opruge; ventili: kutni ventili, kuglični ventili, ručni ventili (slavine), ventili sa automatskom regulaciom, leptir ventili; metalni kontejneri (isključujući "metalne zatvarače /čepove/poklopce/prekrivače"); limeneposude/limenke/zakonzerviranje, kolapsibilne metalne tube, cilindri/boce za gas pod visokim pritiskom, metalna burad; metalni zatvarači/čepovi za kontejnere; metalni poklopci/prekrivači za kontejnere; metalne palete za utovar i istovar; okretna platforme za kargo; konzole za kargo; umjetni metalni grebeni za skupljanje ribe; prenosivi metalni staklenici; metalne boce za raspršivanje boje; metalni kalupi za izradu betonskih elemenata; metalni kavezi za perad; nesvijetleći metalni signalizatori; nesvijetleći nemehanički metalni označivači na putu; željeznički označivači; metalne spojnice za cijevi; metalne prirubnice; ključevi; rascijepljeni klinovi („šplentna“); ankeri/sidra; metalne bitve; metalne križne bitve; nakovnji; metalni škripovi (pritegači); kalupna trupina; žičane gaze/sitne mreže; žičani konopci/užad; lanci za pse; kućni metalni rezervoari za vodu; metalni sanduci

za alat; metalne kasice za novac (kasice prasice); ljestve za kosi prilaz i metalne ljestve; metalne pločice za imena/metalne pločice za imena na vratima; metalni držači za ručnike; metalne kuke za šešire; metalni poštanski sandučići; metalni otirači za noge; metalni venecijaneri (žaluzine); metalne ploče za oglašavanje; metalne skulpture; metalne nadgrobne ploče / metalne pločice za nadgrobne spomenike; metalne kopče; metalne drške za štapove za pomoć pri hodanju; gvozdene hvatalice za penjanje; karabiner (sponka); klinovi za alpinizam; metalne daske za skakanje u vodu; metalni stremenovi; mamuze; metalne stativice za parkiranje bicikala na javnim mjestima; odbojnici i absorberi šoka; odbojnici/absorberi šoka: opružni odbojnici, hidraulični absorberi šoka s pomoćnim oprugama.

07

Mašine i alati za obradu metala: mašinski alati za obradu metala: prese stupalice, mašine za oblikovanje, mašine za testerisanje, mašine za brušenje, mašine za perforiranje, mašine za sječenje, strugovi, mašine za pravljenje proreza, bušilice, mašine za ravljenje navoja, mašine za kaptiranje navrtki, mašine za rezanje/finiširanje zubaca, mašine za sitnjenje, mašine za bušenje (šila), blanjalice, mašine za pravljenje zubaca, mašine za bušenje rupa, mašine za glačanje; mašine za primarno formiranje metala: valjaonice, valjaonice sa valjcima, mašine za istiskivanje žice, mašine za vučenje žice; mašine za sekundarno formiranje metala: mehaničkeprese, ručneprese, hidrauličneprese, mašine za smicanje, mašine za kovanje, mašine za savijanje, hidraulične prese, mašine za pravljenje žice, mašine za gasno zavarivanje, oksiacetilenske mašine za zavarivanje/sječenje, električne mašine za zavarivanje; ručni alati na struju: pneumatske bušilice, pneumatski čekići, električne drobilice, električne brusilice, ručni električni ukucavači, ručne električne bušilice, električni čekići, električni šarafcigeri, električni navrtaki matica, električne mašine za abraziju, električne mašine za poliranje, električni francuski ključevi; alati za sječenje metala: sjekači zubaca, burgija za urezivanje navoja, alat za pravljenje žlijebova, promjenljive burgije, sjekači za glodanje navoja, alati sa jednostrukim špicem, šilo, sjekači za glodanje, razvrtači; alati za tvrdi metal: alati za sječenje tvrdog metala, antikorozivni alati za tvrdi metal, anti – abrazivni alati za tvrdi metal, okretno pločice za tvrdi metal; dijamantski alati za sječenje: alati za sječenje, alati otporni na habanje; kalupi i kalupi za narezivanje za metalne proizvode: kalupi za narezivanje livenjem, kalupi za kovanje, kalupi za narezivanje presovanjem; rudarske mašine/instrumenti: sječni utovarivači, mašine za sječenje uglja, mašine za pumpanje iz naftnih bušotina, bušači za stijene, mašine za bušenje okana, oštrači, kopači rudnih okana, utovarivači, auto glodalice, mašine za rendisanje uglja; mašine/aparati za gradnju: mašine/aparati za rukovanje teretom: mašine/aparati za gradnju: bageri kao: kabelbager, kamion -kranovi, kopač-kašikar, vučeni rijač; mašine za gradnju temelja kao što

su: svrdlo za zemlju, nabijači, sprava za izvlačenje šipova, pumpe za injektiranje; mašine za pripremu gradilišta kao što su: grejderi, grebači, ravnjače, buldožeri, ručni nabijači, drumski valjci; građevinske mašine za beton, kao što su: pumpe za beton, betonski finišeri, mašine za miješanje i razastiranje betona, betonske mješalice, uređaj za doziranje (kod postrojenja za spravljanje betonskih masa); mašine za stavljanje asfaltnog kolovoza, kao što su: distributori asfalta, finišeri asfalta, asfaltne mašine, asfaltne mješalice; hvatači i sakupljači blata, kao što su: mašine za bagerovanje, zahvatači sa kašikom; mašine/aparati za rukovanje teretom: dizalice kao što su: kablovske dizalice, samohodne dizalice, kranovi sa strijelom, derik – kran, viseći samohodni kranovi, toranjski kran, mosni kran, plovne dizalice, istovarivači, dizalice sa lokomotivom; prenosnici kao što su: pneumatski prenosnici/transporteri, hidraulični transporteri, pužasti transporteri, lančasti transporteri, kosa dizalica sa skipom, trakasti transporteri, valjčani transporteri; čekrci i vitla kao što su: čekrci, vitla, motovila, lančana dizalica, dizalica; liftovi; eskalatori; električna mala dizalica, koš za istovaranje; hemijske mašine/aparati: prese, mješalice, mašine za sušenje, absorberi, adsorberi, mašine za miješanje, kolektori prašine, mašine za sinterovanje, kalcinatori, skruberi/aparati za pranje, separatori/mašine za prosijavanje, granulatori, ekstraktori, emulzifikatori, mašine za gnječenje, peći za prženje, mašine za razbijanje/dezintegratori, sudovi za reakcije, parcijalni kondenzatori, separatori, mlinovi za drobljenje, aparati za rastvaranje, mašine za filtriranje; tekstilne mašine/aparati: mašine/aparati za sirovu svilu: mašine za ponovno namotavanje, sušilice za čahure, tester za svilenu pređu, mašine za pravljenje smotaka od svilene pređe, mašine za namotavanje svilene pređe, mašine za kuhanje čahura, mašine za tratiranje svilenog otpada; hemijske mašine i aparati za predivo: mašine za sušenje prediva, stabilni sjekači vlakana, mašine za prečišćavanje, mašine za predenje; mašine/aparati za predenje: mašine za smuđenje prediva, mašine za namotavanje prediva na kalem, aparatizaraščešljanje, mašine za namotavanje prediva, mašine za napuhivanje i trlice, mašine za otvaranje i prebiranje, mašine za uvijanje, mašine za umotavanje i češljanje trakova, razboj za predenje, leteći razboji/razboji za pretpredenje/razboji za brzo predenje, mašine za češljanje, mašine za uvijanje, razboji: razboji za navlačenje; razboji za tkanje, automatski razboji, ručni razboji, specijalni razboji, obični električni razboji; mašine za pletenje: mašine za pravljenje ribarskih mreža, mašine za vezenje, mašine za pravljenje užadi, mašine za uplitanje/za pravljenje vrpce (gajtana), mašine za pletenje čarapa, igle za pletenje čarapa, mašine za pravljenje čipke; mašine za proizvodnju klobučine (pusta): mašine za valjanje klobučine, mašine za češljanje klobučine; mašine/aparati za bojenje i finiširanje: mašina satinisačica, mašine za čupanje (čohe i sl.)/mašine za obrublivanje, štrcaljke, mašine za smuđenje, badanj za

bijeljenje tkanine pod visokim pritiskom bez ključanja, mašine za vlažno duvanje (vlažno dekatiziranje), mašine za bojenje umakanjem, trlice, mašine za „ušminkavanje“, mašine za pranje, mašine za preslikavanje toplotom, sušilice za sušenje vrućim zrakom, mašine za sušenje, mašine za finišenje krajeva, mašine za kontinuirano prečišćavanje / bijeljenje, rotirajuće prese; mašine/aparati za preradu hrane i pića: mašine za obradu cerealijskih valjci za presovanje ječma, mašine za pravljenje kolača, mašine za pečenje hljeba, mlinovi za brašno, mašine za poliranje riže/ječma, mašine za knedle, lomilice za ječam; mašine za varenje: vreće za istiskivanje sakea, mašine za varenje sakea, mašine za varenje soja sosa, mašine za varenje misoa (vrsta dodatka juhama), mašine za pravljenje sladoleda, homogenizatori za mlijeko, mašine za proizvodnju sira, mašine za puter, mašine za proizvodnju mlijeka u prahu, mašine za proizvodnju kondenzovanog mlijeka; mašine/aparati za obradu mesa: mašine za kobasice, mašine za mljevenje mesa; mašine za proizvodnju vodenih proizvoda: mašine za sječenje sušene ribe, mašine za obradu algi, mašine za proizvodnju riblje paste, mašine za konzerviranje, rezač korijena, mašine za proizvodnju cidre, mašine za obradu čaja, mašine za pravljenje šećera, mašine za proizvodnju ulja, mašine za punjenje boca, mašine za pravljenje mineralne vode, mašine za gratiranje povrća; mašine/instrumenti za sječu drveća; mašine/aparati za rad sa drvetom/ šperom: mašine za sječu drveća: pile tračare, pile lančanice, specijalni tipovi mašina za pilanje, mašine za podešavanje zubaca kod pila, cirkularne mašine za pilanje; mašine za obradu drveta: mašine za pravljenje klada, mašine brusilice, mašine za pravljenje klinova, mašina za rendisanje „abrihter“, strugovi za drvo, mašine za obradu drveta, mašine za bušenje, mašine za pilanje drveta, mašine za podešavanje zubaca; mašine za rad sa furnirom/šperpločom: mašine za furnir, mašine za finišenje furnira, sušilice za furnir, mašine za presovanje furnira, mašine za sjeckanje furnira, mašine za spajanje furnira, mašine za razlijevanje ljepka za furnir; mašine za celulozu; mašine za pravljenje papira; mašine za obradu papira: mašine za celulozu: mašine za mljevenje drveta, mašine za usitnjavanje, mašine za koru, mašine za spravljanje kaše, mašine za tučenje, mašine za rafiniranje; mašine za pravljenje papira: mašine za rolanje, mašine za oblaganje, mašine za papir, sjekači, suhi dijelovi, dijelovi za presovanje, aparat za namotavanje /širenje, žičani dijelovi; mašine za pravljenje proizvoda od papira: mašine za nabiranje, mašine za pravljenje kutija od kartona, mašine za pravljenje vreća; mašine za štampanje; mašine za uvezivanje knjiga: mašine za graviranje, mašine za slovoslaganje, prese za štampanje gravura, matrice za upotrebu pri štampanju, mašine za setovanje foto – tipa, mašine za foto gravuru, mašine za uvezivanje knjiga, mašine za tipografiju, mašine za štampanje litografijom; mašine za pakiranje ili umotavanje: mašine za vezivanje bala, mašine za učvršćivanje ljepljivom trakom,

mašine za vezivanje snopova, mašine za pečačenje, mašine za pakiranje; motori osim za kopnena vozila: motori sa unutarnjim sagorijevanjem: benzinski motori, dizel motori, svjećice, motori na kerozin/naftni plin, vinkelovi motori; parni motori: parni motori za pomorstvo, kopneni parni motori; avio motori: turbodžet motori, turbo propeler motori, ramdžet motori; raketni motori; turbine: gasne turbine, zračne turbine, parne turbine, vodene turbine; motori na kompresovani zrak; motori na nuklearnu energiju; vodenice; vjetrenjače; pneumatske ili hidraulične mašine/instrumenti: pumpe: centrifugalne pumpe, naizmjenične pumpe, rotirajuće pumpe, pumpe sa aksijalnim tokom, dijagonalne pumpe; vakuum pumpe: naizmjenične vakuum pumpe, rotirajuće vakuum pumpe, pumpe za difuziju; duvači: centrifugalni duvači, rotirajući duvači, duvači sa aksijalnim tokom, turbo duvači; kompresori: centrifugalni kompresori, naizmjenični kompresori, rotirajući kompresori, kompresori sa aksijalnim tokom, turbokompresori; mašine/sprave za oranje (osim ručnih alatki); mašine za uzgoj, mašine za žetvu; mašine/sprave za pravljenje vlaknastih pomoćnih poljoprivrednih proizvoda; prese za stočnu hranu; sjekači za stočnu hranu; mješalice za stočnu hranu; mlinovi za stočnu hranu: mašine/sprave za oranje (osim ručnih alatki): sjekači strnjišta, drljače, plugovi, električne mašine za oranje, mašine za grabuljanje; mašine za uzgoj: mašine za sađenje, mašine za pljevljenje, distributeri đubriva, mašine sijalice, mašine za kultivisanje, mašine za sprečavanje štete od mraza, slane, sunca; mašine za žetvu: žetelice, mašine za sušenje, mašine prevrtačice, mašine za mlačenje (separatori zrnavlja), stezač tavana (grube slamnate vreće), vijalica, mašine za komljenje kukuruza, mašine za čišćenje rižinih zrna, aparati za vezivanje sijena, mašine za ljušćenje; mašine/sprave za pravljenje vlaknastih poljoprivrednih pomoćnih proizvoda: mašine za skidanje (lomljenje) stabljika, razboji za slamnate otirače, razboji za otirače od sita, mašine za češljanje ramije (vrsta koprive), mašine za odvajanje kore ramije (za guljenje), mašine za poliranje slamnatih užadi, mašine za slamnate užadi, mašine za omekšavanje slame, prese za stočnu hranu, sjekači za stočnu hranu, mješalice za stočnu hranu, mlinovi za stočnu hranu; mliječni filteri; mašine za mužu; kokošarnici; inkubatori za jaja; mašine za svilarstvo/sprave za jaja svilene bube: mašine i oprema za proizvodnju ili uzgoj svilenih buba: mreže za uzgoj svilenih buba, prostirači za uzgoj svilenih buba, mašine za cijepanje lista duda, mašine za testiranje jaja svilene bube, selektori jaja svilene bube sa slanom vodom, kontejneri za jaja svilene bube, hidrohlorizatori za jaja svilene bube, mašine za pranje za jaja svilene bube, mašina za grebananje jaja svilene bube, kutije za uzgoj svilenih buba, svilarstveni određivači spola; mašine/sprave za ribolov: mašine za vučenje mreže, vitlo za vučenje mreže, linijske mašine za vučenje mreže; mašine za šivenje; mašine za proizvodnju proizvoda od stakla; mašine za cipele; mašine za štavljenje kože; mašine za obradu duhana; držači za ljepljive trake; mašine za

pečačenje; starteri (za motore); motori na istosmjernu ili naizmjeničnu struju (osim za kopnena vozila); generatori naizmjenične struje (alternatori); generatori istosmjerne struje; kosilice za travnjake; mašine za opravke; mehanička postrojenja za parkinge: parking postrojenja cirkularnog tipa, parking postrojenja tipa lifta, parking postrojenja horizontalno pokretnog tipa; postrojenja za pranje vozila; mašine za pranje sudova za industrijsku upotrebu; dezinfektanti za sudove za industrijsku upotrebu; rasprskivači (sprejevi) za svrhe dezinfekcije, uništavanje insekata i deodorizaciju (nezapoljoprivredu); električne mašine za pranje za industrijsku upotrebu; hidroekstraktori za industrijsku upotrebu; mašine za sušenje veša za industrijsku upotrebu; prese za glačanje odjeće za industrijsku upotrebu; električne mašine za pranje za kućnu upotrebu; električni mikseri; četke koje rade na struju; uređaji za povlačenje zavjesa koji rade na struju; aparati za mljevenje/ cijepanje otpada; mašine za kompaktiranje otpada; grnčarsko kolo kao postrojenje za izradu grnčarije; mašine za bojanje; mašine za obradu plastike: mašine za modeliranje kompresovanjem, mašine za modeliranje istiskivanjem, mašine za oblikovanje ubrizgavanjem; aparati za proizvodnju integralnih kola; aparati za proizvodnju poluprovodničkih elemenata; mašine za obradu gume: mašine za miješanje gume, mašine za modeliranje gume, valjci za miješanje gume, mašine za vulkaniziranje gume; mašine za obradu kamena; vratila/ vretena/ osovine; spojnice za vratila; nosači; prenosnici snage: prenosni zupčanici, zupčanici, zupci na točkovima, povratni zupčanici, zupčanici za redukciju, hidraulični akumulatori, kompresori za pojačavanje, zupčanici za podešavanje, kaiševi za prijenos snage, nazubljeni točkovi, remenovi za mijenjanje brzina, fluidne spojnice, fluidni konverteri sa obrtnim momentom, karike, kotrljavi lanac; opruge: pneumatske opruge, opruge: čelične opruge, laminirane lisnate opruge, spiralne opruge; kočione sprave (osim za vozila): konusne kočnice, disk kočnice, trakaste kočnice, blok kočnice; ventili za strojeve: kutni ventili, kuglični ventili, ručni ventili (slavine), ventili na automatsku regulaciju, leptir ventili (sve kao dijelovi strojeva). 08

Ručni alati/instrumenti (osim „stolarske tintarnice/ kaiševa za oštrenje/ čelika za oštrenje/bruseva): čekići za ozrnjavanje, čekići s drvenom glavom, čekići; alati za uvrtnje šarafa: ključevi za navrtnje, šarafcigeri, francuski ključevi (ključevi s podešavanjem), ključevi; mistrije/željeza: mistrije, lemilice (ne – električne), željezo za žigosanje; mengele (drvene stege); alati za vađenje/ kliješta: alati za povlačenje eksera (vađenje eksera), kliješta, mala kliješta (za savijanje žice i sl.), kliješta za siječenje (kliješta za telefon/telegraf), stolarska kliješta/ obična kliješta/kovačka kliješta; pijuci: pijuci (budaci), pijuci za nabijanje; lopate/ašovaste alatke/ašovi: lopate, ašovaste alatke, ašovi, lopate za snijeg; kaiševi za oštrenje (kožni kaiševi za oštrenje); čelici za oštrenje; brusevi (kamenovi za oštrenje); ručni alati/instrumenti sa oštrim vrhovima (osim „mačeva“): škare/makaze:

vrtilarske makaze/škare (makaze za ivičnjake, škare za trimovanje), makaze za lim, noktarice, makaze za nokte, sječiva za makaze, kliješta za bušenje (probojci), škare zapadnog stila, makaze za tkaninu, škare za kosu; noževi/ručna sječiva: kuhinjski noževi s tankim sječivom, sječiva za žitarice, noževi koji se presavijaju, sječiva za staklo/dijamantska sječiva za staklo, noževi za voće, noževi za čišćenje krljušti, noževi za ljušćenje, kuhinjski noževi za rezanje ribe, sjekači otirača, noževi za rasijecanje (mesa), teški kuhinjski noževi, maklje, noževi za povrće, sjekači za meso / satare, stoni noževi; britve: sigurnosne britve, sječiva za britve, zapadne britve; mašine za šišanje (ne – električne); lopate: ribarske kuke, lopatice za ribu, lopatice za rižu, lopatice za šećer, kuke (ručna oruđa), lopatice za đubrivo; dlijeta/strugovi/bušilice/ručne pile: strugovi, bušilice, pile, dlijeta; sjekire/sjekirice: sjekire, srpovi/kose, sjekirice, velike sjekire; turpije; mačevi: sablje, štapovi s mačem, mačevi; motike/ trnokopi; plugovi; grablje (ručne alatke); kalup (ručni alat za obučare); električni brijajući/električne mašine za šišanje; pribor za brijanje; pribor za pedikir; pribor za manikir; rende za sušenu šarenu tunu; mašice za šećer; otvarači za konzerve/otvarači za limenke; krckalice za orah (ne od plemenitih metala); kašike; viljuške; pegle (ne – električne); naprave za udijevanje konca; oštrači za oštrenje krojačke krede; noževi za ronjenje; držači za noževе za ronjenje; kalauzi; tronošci (metalni za držanje suđa i sl.); lopatice za vatru; utrnilac vatre dobivene ugljem; mašice za vatru; ručne prskalice/ raspršivači/vaporizatori za insekticide; lopatice za miješanje boja; pincete; pokrovi za sjemenjače (rasad).

09

Fizikalni ili hemijski aparati i instrumenti: aparati i instrumenti za laboratorijske eksperimente: aparati za proizvodnju zraka/gasa za upotrebu u laboratoriji, termostati za upotrebu u laboratoriji, higrostatu za upotrebu u laboratoriji, stakleno posuđe za laboratorijske eksperimente, porcelanski instrumenti za laboratorijske eksperimente, peći za laboratorijske eksperimente; modeli / primjerci za upotrebu u laboratoriji; mjerni aparati i instrumenti: mjerni instrumenti osnovnih jedinica: indikatori temperature, gasometri, termometri, vodometri, mehaničke vage/vage, mjeraci duljine u traci (centimetri), planimetri, linijari; mjerni instrumenti izvedenih jedinica: mjeraci pritiska/ manometri, mjeraci nivoa, mjeraci zvučnih talasa, tahometri, mjeraci akceleracije, refraktometri, mjeraci svjetlosnog fluksa, fotometri, altimetri, higrometri, mjeraci osvjetljenja, mjeraci vibracija, mjeraci buke, plavčice (mjeraci brzine za brodove), mjeraci brzine (indikatori brzine), kalorimetri, mjeraci viskoznosti, densitometri / mjeraci koncentracije, gravimetri / aerometri, mjeraci gustoće, dinamometri, mjeraci protoka; aparati za mjerenje tačnosti: šablon – ugaonik, kutomjeri, sferometri, klinometri, interferometri, tester pravoosti, projektori, aparati za provjeru graduacije (stupnjevanja) / kalibracije, mjeraci dužine, mjeraci navoja, komparatori, tester grubosti površine, tester ravnosti; automatski

kontrolni aparati: automatski kontrolori pritiska, automatski kontrolori toka fluida, automatski kontrolori sastava fluida, automatski kontrolori nivoa fluida, automatski kontrolori temperature, automatski kontrolori sagorijevanja, automatski kontrolori vakuuma, automatski kontrolori kalorija, kontrolori programa; mašine/ instrumenti za testiranje materijala: testeri kompresije metala, testeri tvrdoće metala, testeri jačine metala, mašine za testiranje gume, mašine za testiranje betona, mašine za testiranje cementa, mašine za testiranje tekstila, mašine za testiranje plastike, mašine za testiranje drvenih klada; aparati/instrumenti za nadgledanje: alhidade, meteorološki instrumenti, postolja za instrumente, mjerači udaljenosti/mjerači radijusa, klinometri, tronožna postolja, magnetski kompasi, igle za kompase, žiro kompasi, žiromagnetni kompasi, fotogrametrijski instrumenti, ravnjače (libele), teodoliti tačnosti, šipke za mjerenje, zemljomjerni lanci, nišani, teodoliti s teleskopom, šipke (šipke za nivo/mjerne šipke/mjerne zastavice), sekstant aparati za mjerenje u astronomiji, meridijanski teleskopi, astronomski spektroskopi, mape za skrivanje kod zenit teleskopa, trake za pokazivanje toplote, dijelovi za testiranje formiranja hrđe; mašine/ instrumenti za distribuciju ili kontrolu struje, obrtni pretvarači, fazni modifikator; mašine/instrumenti za distribuciju ili kontrolu struje: prekidači, releji, prekidači kola, kontrolori, ispravljači struje, konektori, zatvarači kola, kondenzatori, otpornici, signalna svjetlost, razdjelne kutije, razvodne table/razdjelne table, osigurači, odvodnik prenapona, transformatori, regulatori inducirano napona, reaktori, obrtni pretvarači, fazni modifikatori; baterije: suhi galvanski elementi, vlažni galvanski elementi, akumulatori/baterije, fotovoltni galvanski elementi; električne ili magnetske mjerne mašine/instrumenti: fazni mjerači, oscilografi, testeri srujnih kola, mjerni aparati za antene, detektori, detektori curenja, magnetski mjerni aparati, mjerači frekvencije, karakteristični mjerni aparati za vakuum cijevi, mjerači vat sati, aparati za mjerenje otpora, voltmetri, mjerači talasa, ampermetri, vatmetri, generatori / oscilatori, mjerači kapaciteta; električne žice/kablovi: električne žice: žice obložene gumom, specijalne obložene žice, gole žice, žice obložene plastikom, navoji žice; električni kablovi: terminalne kutije, spojne kutije, kupaste spojnice za električne kablove, telekomunikacijski kablovi, kablovi za struju, kablovi s optičkim vlaknima; fotografski aparati/instrumenti; kinematografski aparati/instrumenti; optički aparati/instrumenti: fotografski aparati/instrumenti: okretni držači objektiva, fotoaparati, daljinomjeri, aparati za razvijanje/štampanje/uvećavanje ili finiširanje fotografija, tronožna postolja, zatvori za aparate, mijehovi (kolapsibilni dijelovi kod nekih kamera), kalemi, grafoskopi (aparati za projekciju transparentnih folija), aparati spodešavanjem vremena snimanja, oprema za foto – blic, blic lampice, durbini nalazači, filteri, poklopci za leću, studijski blicevi, magazini, otpuštači zatvarača, optičke leće, mjerači

ekspozicije; kinematografski aparati/instrumenti: projektori (aparati za projekciju), transparentne folije za projektore, aparati za razvijanje ili finiširanje, kinematografske kamere, zastori za projekciju, redaktori, aparati za snimanje zvuka; optički aparati/instrumenti: okulari, tronošci, periskopi, dvogledi, reflektori, prizme, teleskopi, leće; mikroskopi: uvećavajuća stakla, okulari, metalurški mikroskopi, biološki mikroskopi, reflektori, prizme, polarizirajući mikroskopi, stereoskopi, leće; naočale: naočale/zaštitne naočale: zaštitne leće, sunčane naočale, maske za lice za plivanje, zaštitne naočale za plivanje, cvikeri, obične naočale, zaštitne naočale/maske za prašinu; dijelovi/pribor za naočale/zaštitne naočale: spremnici za kontaktne leće, držači za držanje naočala na ušima, držači za držanje naočala na nosu, lanci za cvikere, vrpce za cvikere, kutije za naočale, maramice za naočale, stakla za naočale, okviri za naočale; obrađeno staklo (ne za zgrade): ultraljubičasto transparentno staklo, infracrveno apsorbeno staklo, staklo za leće; aparati i oprema za spasavanje života: mreže za spasavanje, pojasevi za spasavanje (pojasevi za plivanje), prsluci za spasavanje (prsluci za plivanje), bove za spasavanje; električni instrumenti/aparati za komunikaciju: telefonski aparati: interfoni, automatski telefonski aparati za razmjenu, manuelni telefonski aparati za razmjenu, fototelegrafski aparati, manuelni telegrafski aparati, telefonski aparati; žičani komunikacijski aparati: telegrafski aparati, automatski telegrafski aparati, fototelegrafski aparati, ručni telegrafski aparati, aparati za razmjenu s daljinskim vodovima, faks mašine; generatori noseće frekvencije: aparati za prijenos audio frekvencija, aparati noseće frekvencije kablovskog tipa, aparati noseće frekvencije tipa dalekovoda, aparati noseće frekvencije tipa otvorenih žica, repetitori nosećih frekvencija; aparati za emitovanje: televizijski prijemnici (tvsetovi), televizijski transmiteri, radioprijemnici (radija), radiotransmiteri; aparati za radiokomunikacije: prenosivi aparati za radiokomunikacije, aeronautički aparati za radiokomunikacije, multikanalni radiokomunikacijski aparati za fiksne stanice, jednokanalni radiokomunikacijski aparati za fiksne stanice, radiokomunikacijski aparati za vozila, mornarički radiokomunikacijski aparati; aparati za radio aplikaciju, radio farovi, nalazači smjera, radar aparati, loran aparati (aparati za navigaciju na velikim udaljenostima); telemetrijski aparati na daljinsko upravljanje; aparati za audio frekvencije: zvučnici / sistemi za obraćanje javnosti, džuboksi, snimači na audio trake, električni fonografi, gramofoni, aparati za snimanje zvuka; aparati za videofrekvencije: videokamere (kamkorderi), uređaji za reprodukciju sa video diskova, videorekorderi; dijelovi/pribor za električne komunikacione aparate/instrumente: antene, kabineti (kućišta), uzvojnice, brisači magnetnih traka, brisači za magnetne glave, čistači za magnetne

glave, zvučnici, konektori, sklopovi, brojčanici, kondenzatori, osigurači za komunikacijske aparate, otpornici, trake za kasetofone, prekidači za prebacivanje, distribucionetabe, pikapi (nafonografima), video trake, pilot lampice, fonomotori, transformatori, zaštitnici, mikrofoni, čistači ploča (aparati za čišćenje ploča za fonografe), prazni diskovi za snimanje, sprejevi za ploče; ploče, metronomi: ploče: ep ploče, lp ploče, enkodirane magnetne kartice/pločice/trake; metronomi; elektronske mašine/instrumenti i njihovi dijelovi i pribor: elektronske mašine/instrumenti: gajgerovi brojači, visokofrekventni toplotni hermetički zatvarači, ciklotroni, rendgenski aparati (ne za laboratorijsku upotrebu), betatroni (ne za laboratorijsku upotrebu), mašine za magnetno praćenje, magnetni detektori, zaštitna kućišta za magnetne diskove, mašine za praćenje seizmičkih valova, hidrofoni/detektoskopi, ultrazvučni mjerači dubine, ultrazvučni detektori protoka, ultrazvučni senzori/sonari, elektrostatične mašine za kopiranje, sistemi za elektronsko zatvaranje vrata, kompjuteri (uključujući centralne jedinice za obradu podataka; programirana kola/ magnetne diskove/magnetne trake za nošenje podataka; i perifernu opremu za kompjutere), elektronski mikroskopi, desk-top kompjuteri, programi za obradu teksta; elektronske cijevi: rendgenske cijevi (ne za upotrebu u medicini), foto cijevi, vakum cijevi, ispravljačke cijevi, cijevi za katodne zrake, cijevidešaržeri; poluprovodnički elementi: termistori, diode, tranzistori; električnakola (isključujući ona za nošenje kompjuterskih programa): integralna kola, integralna kola velikog opsega; ozonizeri (ozonizatori); elektrolizeri; rakete: rakete za osmatranje, umjetni sateliti; mašine/instrumenti za upotrebu u zabavnim parkovima/parkovima za razonodu: aparati za video igre za komercijalnu upotrebu; elektronska glačala; uvijači za kosu sa električnim zagrijavanjem; električne mašine za poliranje voskom; usisivači; električna zvona (budilnici); trokutovi za upozoravanje zastoja auta na putu; svjetleći ili mehanički znakovi na putu; signalna oprema za željeznicu; požarni alarmi; protuprovalni aparati; rukavice za zaštitu od nezgoda; aparati za gašenje požara; požarni hidranti; sisci (nosevi) za crijeva za vodu za gašenje požara; požarni čamci; požarni kamioni; upaljači za cigarete za automobile; zaštitne kacige; protupožarna odjeća (odjeća za zaštitu od vatre); maske za zaštitu od prašine; gas maske; maske za zavarivanje; magnetna jezgra; otporničke žice; elektrode; kinematografski filmovi; slajdovi/transparentne folije; oprema za montiranje slajdova; snimljene video trake i diskovi; oprema za benzinske pumpe; mašine za prodaju malih artikala koje rade na ubacivanje kovanica (mašine za automatsku distribuciju); kapije (vratašca) za parkinge koja rade na ubacivanje kovanica; aparati za čišćenje podova na struju; registar kase; mašine za brojanje i sortiranje kovanica; mašine za bilježenje operacija; fotokopir mašine; ručni kalkulatori; mašine za crtanje ili pravljenje nacrti; mašine za otkucavanje vremena na kartice; mašine za snimanje vremena (aparati za snimanje

vremena); elektronski kalkulatori; mašine za bušenje karata; mašine za glasanje; mašine za izdavanje računa; aparati za provjeru markica na pošti; skale za računanje (tehničke računaljke); tovarni kaiševi; vodootporna odjeća (za ronioce i sl.); plovci za plivanje na napuhivanje; cisterne/rezervoari/spremnici/tankovi za zrak; vibrirajuće ploče; regulatori; aparatura za ronjenje; aparati za elektrolučno zavarivanje; aparati za sječenje topljenjem u radu s metalom; električni aparati za zavarivanje; pištaljke za pse; aparati za video igre za ličnu upotrebu; ispitivač svježine jaja (uz pomoć zraka svjetla); električni aparati za automatsko otvaranje vrata; simulatori vožnje automobilom za obuku; simulatori sportskog treninga.

10

Medicinski aparati/instrumenti: dijagnostički aparati/instrumenti: gastroskopi, keratoskopi, tonometri, spekulumi, sfingomanometri, aparati za testiranje krvi, oftalmoskopi, pelvimetri, sonde, elektrokardiografi, kašike za jezik, klinički termometri, perkutori, stetoscopi, audiometri, elektroencefalografi; aparati/instrumenti za operacije: oštre kirete, retraktori, hirurški forceps, hirurški elevatori, torakoskopi, instrumenti za kamence u bešici, opstetrički i ginekološki dilatatori, raspatorij (strugači za kosti), pile za kosti, bušilice za kosti, ortopedski aparati za zgrčena stopala, forceps za previjanje, električni kauterizatori, električne hirurške jedinice za kosti, električni noževi, kateteri za ispitivanje i terapiju, instrumenti za podešavanje kostiju, anestetički inhalatori, instrumenti za falopijevu tubu; terapijski aparati/instrumenti: inhalatori, inhalatori oksigena, terapijski aparati sa ultraljubičastim zracima, umjetni pneumotoraks, živine lučne terapijske lampe, terapijske infracrvene lampe, instrumenti za punkciju, aparati za pranje, karbonske lučne terapijske lampe, štrcaljke, beziglieni injektor, instrumenti za infuziju, aparati za ultrazvučnu terapiju, aparati za terapiju kratkim talasima, terapijski aparati za kupanje, raspršivači za medicinske svrhe, instrumenti za šivenje, aparati za terapiju radioizotopima, aparati za masažu, inkubatori za novorođenčad, aparati za transfuziju krvi; bolnička oprema: stolovi za disekciju, prenosni krevet, držači za instrumente, stolovi za instrumente, kabineti (kutije) za instrumente, operacioni stolovi, pribor za svjetlo za operacije, aparati za sterilizaciju, stolovi za pregled, nosila, stolovi za recepte, farmaceutski aparati; zubarski aparati/instrumenti: ortodontski aparati, aparati (sredstva) za čišćenje, instrumenti za plomiranje, boreri, lopatice za razmazivanje, zubarske stolice, ekskavatori, dlijeta, protetski instrumenti, zubne jedinice; veterinarski aparati/instrumenti: aparati za kastraciju, opstetrički aparati, aparati/instrumenti za operacije, aparati za potkivanje konja; pomoćni medicinski instrumenti i

ortodontski aparati/instrumenti: umjetne oči, umjetni udovi, umjetna koža za hirurške potrebe, medicinski potpasivači, ludačke košulje, šine za imobilizaciju, povezi za prolaps anusa/hemoroida, umbilikalni pojasevi, sprave za pomoć pri hodanju, sprave za pomoć gluha (pomoćni aparati za sluh), aparati za namještanje kostiju, štake; medicinski rendgenski aparati; ledeni jastučići; trouglasti zavoji; hirurški katgut; posude za hranjenje; pipete za nakapavanje; štitičnik za bradavice porodilja; konac za zube; vreće s ledom; držači za vreće s ledom; flašice za bebe; termo boce za bebe; pamučni jastučići; gumeni naprstci; kontraceptivi: kondomi, pesariji (ženski kondomi); umjetni slušni bubnjići; protetski materijali ili materijali za ispunu (ne za zubarsku upotrebu); čepovi za uši: čepovi za uši za plivanje, čepovi za uši za spavanje, antifoni; električni aparati za masažu za kućnu upotrebu; rukavice za medicinsku upotrebu; posude za uriniranje; posude za nuždu; štapići za uši.

11

Električne lampe/pribor za osvjetljenje: lučne lampe, električne baterijske lampe (džepne baterije), sjenila za lampe (zasloni na svjetiljci), fluorescentne lampe, sigurnosne lampe za podzemnu upotrebu, germicidne lampe, višekraki viseći lusteri, svjetla za mamljenje riba, živine parne lampe / živine lučne lampe, reflektori za pozornicu, infracrvene lampe, lampe za vještačko sunčevo svjetlo, reflektori, dinamo lampe za automobile, volfram lampe, držači za volfram svjetiljke, držači za osvjetljenje s električnim odvodnikom, minijaturne sijalice; prenosni papirni lampioni (kineski lampioni); plinske lampe; lampe na tečno gorivo (nafta/kerozin i sl.); cilindri/dimnjaci za lampe; industrijske peći/peći za sušenje/renne: peći za žarenje, peći za suhu destilaciju, jamske (dubinske) peći, mikser peći za topljenje željeza, peći za pečenje, elektro peći, visoke peći (peći s ubacivanjem užarenog zraka), generatorske peći, peći za taljenje (topioničke peći), grafitni lonci za taljenje, obrtne peći; nuklearni reaktori; grijalice za ličnu upotrebu: plinske grijalice, peći za grijanje na uglj, peći na tečno gorivo (nafta, nisko – oktanski kerozin i sl.), fitilj za peći na tečno gorivo, štednjaci (peći), mangale (grijalice); bojleri: grijači za vodu, aparati za predgrijavanje zraka, parni bojleri za vozila, visoko-temperaturni parni bojleri, parni bojleri za rashlađivanje (spuštanje sa visokih temperatura-temperaturi), automatski ložači uglja (ložači uglja), brodski bojleri, mašine/uređaji za izbacivanje pepela, kopnjeni bojleri; plinska kuhala za vodu: uređaji za zagrijavanje; kuhinjski pultovi; sudoperi; uređaji za zagrijavanje: plinsko kuhalo (šporet, štednjak), kuhala (šporeti, štednjaci) na tečno gorivo, pećnice (renne), kuhinjski pultovi, sudoperi; uređaji za zamrzavanje i rashlađivanje (zamrzivači i frižideri): plinski frižideri, uređaji za pravljenje leda, rashladne mašine, rashladni evaporatori, rashladne cijevi, zamrzivači, vitrine za zamrzavanje/rashladne vitrine; uređaji/ aparati za kozmetičke salone ili frizerske salone (izuzev stolica za

frizerske salone): hauba za sušenje kose, uparivači za frizerske salone, uparivači za peškire, lavaboji za pranje kose; kuhinjski uređaji/ instalacije za industrijsku namjenu: kuhalo/šporet za industrijsku namjenu, zagrijevne posude za industrijsku namjenu, lonac za kuhanje riže za industrijsku namjenu, roštilji za industrijsku namjenu, friteze za industrijsku namjenu, uređaji za ljuštenje za industrijsku namjenu, uređaji za sječenje u komade za industrijsku namjenu, mikseri za industrijsku namjenu; lednice/rashladni sanduci; frižideri/ rashladne vitrine; furaž uređaji za isušivanje; uređaji za pasterizaciju mlijeka; uređaji za sušenje; rekuperatori; uparivači; isparivači; uređaji za destilaciju; izmjenjivači toplote; uređaji za zagrijavanje ili za kondicioniranje zraka: uređaji za izbacivanje toplog zraka, peći za grijanje toplim zrakom, instalacije za grijanje toplom vodom, instalacije za grijanje parom, indukcioni uređaji za kondicioniranje zraka, centralni sistem/uređaji za kondicioniranje zraka, radiatori, uređaji za kondicioniranje zraka za prozorsku montažu, sistemi za zagrijavanje gornjeg sloj pločnika (za konverziju sniježnih nanosa u vodu); električni uređaji za kućanstvo: mašine za sušenje veša, električni ventilatori, električni lonci za kuhanje, električni uređaji za kuhanje kafe (perkolatori), električna prenosna kuhala/rešoi (tip sa otvorenim grijanjem), električne grijalice za prostorije, električni grijači za noge, električni tosteri, električne mangale (grijalice), električni jorgani (jorgani sa ugrađenim električnim grijačima), električne termos posude (čajnici), električne deke, električni frižideri, električne pećnice, fen za sušenje kose, električni uređaji za hlađenje zraka u prostorijama; instalacije/oprema za kupaonice: komplet kada sa integralnim podom za pranje, tuševi, komplet kabine za kupanje sa integralnom kadom za kupanje, podom i lavaboom, kada, bojleri za kupatila; uređaji za prečišćavanje vode/filteri za vodu za kućnu upotrebu; podloške za slavine za vodu; zidne slavine za vodu; ventili za kontrolu nivoa u rezervoarima/ spremnicima; ventili za otvaranje i zatvaranje vode (ugrađeni na cijevima za vodu) koji na sebi imaju kružić ili ručku; oprema za kontrolu zagađenosti vode: rezervoari/bazeni za prečišćavanje otpadnih voda (ne za kućnu upotrebu), septičke tankovi (ne za kućnu upotrebu), procesni uređaji za taloženje/ okapavanje, uređaji za uklanjanje uljnih sastojaka iz vode; kućni rezervoari/spremnici za prečišćavanje otpadnih voda; kućni septički tankovi; spaljivači smeća/incineratori; spaljivači smeća/incineratori za industrijske svrhe; spaljivači smeća za kućne potrebe; solarni grijači vode; uređaji za prečišćavanje vode: uređaji za prečišćavanje dovodne vode, uređaji za prečišćavanje vode za industrijske potrebe, prečistači vode za komercijalne potrebe; toalet šolje sa vodokotlićem; dezinfektori toaleta; pisoari; zagrijevne tacne; džepni grijači; flaše za toplu vodu (za zagrijavanje nogu); uređaji za zagrijavanje/ hlađenje punjeni hemijskim supstancama.

12

Brodovi/čamci i njihovi dijelovi/oprema: brodovi/čamci: kanui, kargo brodovi, putnički brodovi, ribarski brodovi, ratni brodovi (borbeni brodovi), brodovi sa žičnom vučom, ledolomci, ploveći bageri, tankeri, čamci za natjecanja/sportski čamci, tegljači/barže, jedrenjaci (čamci za jedrenje), brod-kućice, feriboti, čamci, motorni čamci, jahte, pretovarni čamci/brodici; dijelovi/oprema za brodove i čamce: propeleri: vijčani propeleri; upravljači/kormila: kormila, parni uređaji za upravljanje, upravljački točak/volan, upravljački uređaj na električni pogon; ostala oprema za brodove/čamce: brodske cerade, vesla, ležišta za vesla, pedalazakanaue, brodske dizalice i brodski vinč/čekrk, uređaji za ukotvljenje/usidrenje, palubni nosači (štubovi koji drže palubu), palubne/podpalubne podne čeličnerešetke i lrešetke za prekrivanje brodskih uređaja, kabinske ljestve, odbojnici (brodski stranični štutnici), brodski signalni tornjevi, brodski klinovi, brodske kuke/zatege, brodske lajsne, brodski podovi, prekrivači za čamce, dizalice zadržanje/vezivanje čamacanabrodu i za njihovo spuštavanje u more, komplet opreme za učvršćenje čamacna na brodu, bočna krmena konstrukcija/ bočna krmena veranda, cijevni sistem za ukotvljenje/usidrenje; vozila sa zračnim jastukom (huver vozila); letjelice i njihovi dijelovi/oprema: avioni/zrakoplovi (zračna vozila): auto – giro letjelica, zračni baloni, jedrilice/glajderi, hidroavioni, amfibijske letjelice, turbo – mlazni avioni, turbo – propelerski avioni, cepelini/zračni brodovi/dirizabl baloni, propelerski avioni, helikopteri; dijelovi/oprema letjelica: rotori, mehanizmi za slijetanje, sjedišta, oprema za dodavanje kisika, točkovi, glavna krila, oprema za kontrolu leta, gume, unutrašnje gume za pneumatike, trup, rezervoari za gorivo, haube, repni elementi, propeleri, odleđivači, hidraulička oprema; željezničke lokomotive/ vozila i vagoni i njihovi dijelovi/oprema: željezničke lokomotive/vozila i vagoni: teretni vagoni, putnički vagoni, žičana željeznica, parne lokomotive, željeznička vozila sa raonikom za uklanjanje snijega, lokomotive sa akumulatorskim pogonom, lokomotive na električni mrežni pogon, šinska vozila na električni pogon, lokomotive sa motorom sa unutrašnjim sagorijevanjem, električne lokomotive, šinska vozila sa motorom sa unutrašnjim sagorijevanjem; dijelovi/oprema za željezničke lokomotive/vozila i vagona: vagonski prtljažni nosači / mreže, sjedišta, osnovna konstrukcija lokomotiva, vozila i vagona, točkovi lokomotiva, vozila i vagona, oprema za strujne kolektore, donji stroj lokomotiva, vozila i vagona, konstrukcije/ramovi, držači za ruke/rukohvati, vrata, motori za pogon vrata pri otvaranju i zatvaranju, komplet oprema/konstrukcija za ski–lift, užad (nezakargopotrebe); motorna vozila i njihovi dijelovi/oprema: automobili: teretna vozila/ kamioni, ambulanta vozila, trkaći automobili, automobilske betonske mješalice, vozila za rasprskavanje vode, putnička vozila, amfibijska vozila, vozila za kretanje po snijegu, cisterne, vozila za reklamne potrebe, blindirana vozila, vozila za prikupljanje i prevoz otpada (teška vozila), vozila biblioteke, traktori, prikolice, trolejbusi,

autobusi, viljuškari, mrtvačka vozila; dijelovi/oprema motornih vozila: vjetrobriani/šoferšajbna, pumpe za zrak, kvačila, sirene, sjedišta, navlake za sjedišta, šasiije, osnovna automobilska konstrukcija, karoserija, točkovi, pritezna glava, gume, unutarne gume za pneumatike, ručke za vrata, vrata, štutnici za blato, nosači prtljaga, retrovizori, volani, navlake za volane, odbojnici/štutnici, vjetrobriani, žmigavci, demontažni krovovi, kabine, prozorske zavjesice, držači rezervnih točkova, felge, brisači vjetrobriana; motocikli/bicikli i njihovi dijelovi/oprema: motorna vozila na dva točka: motocikli; bicikli: bicikli za osobni prevoz, sklapajući bicikli, laki bicikli, bicikli za prevoz robe, sportski bicikli (visoko-brzinski), bicikli sa dva sjedišta; dijelovi/oprema motornih vozila sa dva točka/bicikla: lančanici i pedalne osovine, pumpe za bicikl (zračne pumpe), sirene, sjedišta, vretenaste osovine, postolja / konstrukcije, felge, gume, lanci, kućišta za lance, unutarne gume, blatobriani, ručke upravljača, nosači prtljaga, glavčine, ručke, zamajci, ramovi, pedale, prednje viljuške, felge; dječja kolica (kolijevke); rikše; sanke/saonice; ručna kolica za guranje (tačke sa jednim točkom i dvije ručke); karete (vučna ručna kolica sa dva ili četiri točka); kolica za konjsku zapregu; prikolice za bicikle; invalidska kolica; instalacije za žičani kargo transport; teretni vagon sa prekretnim koritima; teretni vagoni predviđeni za manipulaciju guranjem; vučni teretni vagoni; traktori (vučni motori); motori (ne – električni) i njihovi dijelovi za cestovna vozila: motori sa unutrašnjim sagorijevanjem: benzinski motori, dizel motori, svjećice, motori na kerozin ili naftni plin; parni motori: parni motori za vozila; mlazni motori: turbo-mlazni motori, turbo-propelerski motori, ramdžet motori; turbine: gasne turbine, zračne turbine, parne turbine, vodne turbine; mašinski elementi za kopnena vozila: vratila/ osovine/vretena, rukavci, spojke vratila/konektori, ležajevi, pogonske transmisije: koturače praznog hoda, bregaste osovine, prekretni mjenjači, redukcioni mjenjači, podešavajuće koturače, pogonski kaiševi (remenovi), zupčanici, mjenjači brzina, hidrauličke spojke, hidraulični obrtni konvertori, veznici, valjčasti lanci; amortizeri: pneumatski amortizeri, opružni mortizeri, hidrauličko – opružni amortizeri sa oprugom; opruge: helične opruge, laminirane lisnate opruge, spiralne opruge; kočioni uređaji: konusne kočnice, disk kočnice, trakaste kočnice, blok kočnice; motori na naizmjeničnu struju/motori na istosmjernu struju za kopnena vozila; ljepljive gumene fleke za opravku unutrašnjih i vanjskih guma; uređaji za zaštitu vozila od krađe; padobriani.

16

Strani papiri: papiri za tisak, indijanski papiri, indigo papiri, staklasti papiri, novinski papiri, podložak za pisanje, papiri za pisače mašine, toalet papiri, papiri za pisanje i crtanje, papiri za omotavanje, rižni papiri (tanki papiri od kanabisa), pergament papiri, filter papiri; kartonske ploče: slonovača papiri (kartonske ploče obojene u boju slonovače), obojene kartonske ploče, ploče od slamnatog kartona, bijele kartonske ploče, jezgraste kartonske ploče, ploče od valovitog kartona,

ploče od iverice, prekrivni papiri, karton za razglednice, kartonske krovne osnovne ploče; prerađeni papiri: papirne trake, papirna imitacija kože, žakar papir (perforirane kartice), kiselu – otporni papiri, nabrani papiri, papiri otporni na vatru, papiri za održavanje kalupa (papiri za modeliranje), vodu – otporni papiri, ne – korodirajući papiri, papiri otporni na ulje, svjetlacavi papiri (luminiscentni – fluorescentni papiri); celofan papiri: obični celofanski papiri, celofanski papiri otporni na vlagu, sintetički papiri; papirni kontejneri za pakovanje: kartonske kutije, papirne vreće, kutije od valovitog kartona, kutije od vlaknastog kartona; folija za zamotavanje hrane za kućne potrebe; papirne vreće za otpatke; plastične vreće za otpatke; higijenski papir; papirni ubrusi; papirni ubrusi za ruke; papirne maramice; šnit papiri (papir za uzimanje šnita pri proizvodnji odjernih predmeta); šnajderska kreda; papirni stolnjaci; papirne zavjese; plakatni papiri; papirne zastave; papirne dječije pelene/papirni dječiji siperici; naljepnice za prtljag; štampani materijali: razglednice, note, pjesmarice, katalozi, kalendari, magazini, rokovnici, knjige, novine, mape / geografske mape, dnevници, pamfleti; fotografije: fotografski pultovi; kancelarijski pribor: papirni kancelarijski pribor: albumi, kartice, indigo papiri, sveske sa linijama, sveske za skiciranje, kartice za ubilježavanje rezultata, knjige za ubilježavanje rezultata, računovodstvene knjige, džepni blokovi, papirići za poruke, matrice za šapirograf, papir za crtanje modela odjernih predmeta, papir za crtanje, sveske, blokovi za pisanje (sječeni neuvezani blokovi), kovert/fascikli za papir, papir za tehničko crtanje/ grafički papir, isječeni papir za vizit karte, arak papir, neuvezani papir za pisanje; pisaći pribor: obične olovke, hemijske olovke, kapa za olovke, rimsko metalno pero, flomasteri, mehaničke olovke, pisaljka za pisanje po ploči (đačka ploča), čelična pera, krede, markeri (flomaster sa debelim uloškom), vrhovi nalivpera, futrole za olovke, flomasteri sa kuglicom, nalivpera, kistovi za pisanje; pribor za slikanje: štafelaj (slikarski stalak), svileno platno, ploče za crtanje, slikarsko platno, krejoni slikarski kistovi, pastelne boje, slikarske palete, grafitne olovke; sitni kancelarijski pribor: tinta, brisač tinte, tintarnica sa poklopcem, pečati, kutije za pečate, držači za pečate, jastuče za pečate, šiljala/ mašina za oštrenje olovaka, rajsnegele, spjalice, gumice za brisanje, spužve za brisanje table, naljepnice, pečati, markeri za knjige, ploča/ tabla za pisanje, tipeks, lenijari, držači za pisma, papirne fascikle, kamen za tintu, jastuče za nasipanje tinte, stikeri, natpisne pločice, selotejp, držači za selotejp, računaljke, globusi, kartice za ispisivanje cijena, natpisi, pečati za označavanje brojeva, pečati za označavanje datuma, držači olovaka/ postolja za hemijske olovke, futrole/kutije za olovke i hemijske olovke, utezi za držanje/pritisak na papir, bušilice za papir, noževi za papir, kineski tuš, ne – električna heftarica, naprstak/ gumeni naprstak za lakše listanje papira, natpisne pločice (ne od platna); oprema za hvatanje insekata: mreže za hvatanje leptira, kutije za smještaj uhvaćenih

insekata, torba za smještaj uhvaćenih insekata, kapilarne test tube za ubijanje insekata, otrovne posudice; ljepila za kancelarijske ili kućne potrebe: skrobna pasta, ljepilo od morske trave, kazeinska pasta, gumeno ljepilo (gumeno cement ljepilo), ljepilo od skroba “đavoljeg jezika”, želatin, ljepila životinjskog porijekla, plastična ljepila, lateks ljepila (ljepila od biljne mliječi); tiskarski strojevi; strojevi za adresiranje; trake za pisaće mašine; mašine za fotokopiranje; mašine za automatsko udaranje pečata; električne heftarice; kancelarijske mašine za zatvaranje koverata; mašine za udaranje žigova; instrumentizacija/crtanje/materijalizacija/crtanje; pisaće mašine; mašina za kontrolu žigosanjem ili probijanjem karata; mimeografski aparat za umnožavanje; mašina za umnožavanje sa matrica; mašina za sječenje papira; mašina za frankiranje (mašina koja stavlja pečate na pošiljkama koje su oslobođene poštarine); rotaciona mašina za umnožavanje; štamparski vrstarići; štamparski slogovi; slikarski kistovi; pečatni vosak; templejti za označavanje; akvarijumi za zatvoreni prostor i njihova oprema: pumpe za ubacivanje zraka u akvarijume za zatvorene prostore, akvarijumi za zlatne ribice za zatvorene prostore, rezervoari za vodu za akvarijume za zatvorene prostore, dekorativna oprema za akvarijume za zatvorene prostore, pumpe za vodu za akvarijume za zatvorene prostore, filteri za akvarijume za zatvorene prostore; stolarske tintarnice i njihova pomoćna oprema: stolarske tintarnice, stolarski kompasi, žice za obilježavanje za upotrebu sa stolarskim tintarnicama, tinta za obilježavanje (koja se ne ispire) za upotrebu sa stolarskim žicama za obilježavanje.

17

Guma: prirodna guma: gutaperka, gumene ploče, tečna guma, gumene cijevi, gumene šipke, reciklovana guma, sirova guma, pjenasta guma; sintetske gume: akrilna guma, silikonska guma, stiren-butandijenska guma, nitril guma, butil guma, fluoro guma; derivati od gume: ebonit (vulkanit), klorinirana guma, hidrohlorinirana guma, polisulfidna guma; gumena vlakna i gumom presvučena vlakna (ne za tekstilne potrebe): hemijska vlakna (ne za tekstilne potrebe): gumena vlakna (ne za tekstilne potrebe), vlakna presvučena gumom (ne za tekstilne potrebe); hemijska vlakna/konac (ne za tekstilne potrebe): sintetička vlakna/ konac, regenerisana vlakna/konac, polu – sintetska vlakna/konac (hemijski obrađena prirodna vlakna/konac); hemijska vlakna (ne za tekstilne potrebe): sintetička vlakna, regenerisana vlakna, polu-sintetska vlakna; podloške od gume ili od vulkaniziranog vlakna; konjske potkovice (ne od metala); ventili od kaučuka ili vulkaniziranog vlakna (ne za elemente strojeva); gumena užad; azbestna užad; gumeni kontejnerizacija/pakovanje; gumeni čepovi; gumeni poklopci; plastični polu – proizvodi: plastične ploče, plastične trake, plastične cijevi, plastične ploče obložene metalnom folijom (metalizirane plastične ploče), pjenasta plastika, plastični laminati, plastične ploče obložene ljepivim materijalom, plastične ploče ojačane vlaknom, plastične ploče koje u sebi sadrže svjetlacave supstance, plastični

film – slojevi, plastične šipke, vlaknasta plastika; liskun/tinjac (sirovi ili djelimično prerađeni); azbest; silikonsko vlakno; troskasta vuna; azbestne mreže; azbestno vlakno; azbestni konac; azbestni filc; azbestne ploče; azbestni prah; papirnata traka; azbestni papir; vulkanizirano vlakno; izolacioni materijali: izolatori, izolacione trake, izolacione boje, izolaciona ulja, izolacioni liskunski proizvodi, izolacioni papirni proizvodi, izolacioni gumeni proizvodi, izolacioni proizvodi od tkanine, uljne pregrade (ploveće barijere za zaštitu od zagađenja); zaptivke; nemetalne cjevne spojnice; zaptivački komplet za cjevne spojnice; požarno crijevo; azbestne sigurnosne zavjese; izolacione rukavice; zvučna izolacija za podove/zidove/plafone.

26

Pletaće igle (ručni pribor).

28

Igraće karte.

35

Reklamne aktivnosti: agencije za reklamiranje u časopisima, agencije za reklamiranje u novinama, agencije za reklamiranje na televiziji, agencije za reklamiranje na radiju, agencije za reklamiranje na spoljnim i unutrašnjim dijelovima vozila; reklamiranje na otvorenom prostoru: reklamiranje balonima, reklamiranje na oglasnim tablama, reklamiranje ubacivanjem reklamnih materijala u poštansko sanduče, djeljenje reklamnog materijala na ulici ili ispred prodavnica, demonstriranje proizvoda, direktna reklama preko pošte, priprema oglasa, aranžiranje izloga; profesionalne poslovne konsultantske usluge; istraživanje tržišta; davanje informacija za komercijalnu prodaju; komercijalne informacione agencije; izrada/kontrola/certifikacija finansijskih izvještaja; usluge preporučivanja kadrova za zapošljavanje (agencije za zapošljavanje); preporučivanje ljekara, preporučivanje naučnih i tehnoloških eksperata, preporučivanje kućnih pomoćnica, preporučivanje medicinskih sestara, preporučivanje tehničkog osoblja za čišćenje, preporučivanje stomatologa, preporučivanje babica, preporučivanje kuharskog osoblja, preporučivanje prevodioca, preporučivanje konobara/konobarica, preporučivanje kozmetičara, preporučivanje manekena, preporučivanje modela, preporučivanje farmaceuta, preporučivanje brijčača/frizera; aukcionarstvo; uvozno – izvozne špediterske kuće; kopiranje dokumenata; stenografija; usluge prekućavanja teksta (uključujući kucanje na matrici); uskladištenje informacija sa dokumenata ili magnetnih traka; prijem/informacije/uputstva za posjetioce objekata; davanje pod najam/lizing javnih materijala; davanje pod najam/lizing pisanih mašina/mašina za kopiranje/tekst procesora (rentiranje kancelarijskih mašina i opreme); informacije u vezi zapošljavanja; priprema ekspertnih mišljenja i ostali poslovi; rentiranje/lizing prodajnih mašina (automati za prodaju).

36

Akceptiranje depozita (uključujući izdavanje supstituta za obveznice); akceptiranje depozita sa uplatama u fiksnim intervalima; zajmovi; eskontovanje mjenica; domaće novčane doznake; izdavanje garancija; akceptiranje mjenica; osiguranje zajmova; preuzimanje/transfer novčanih potraživanja; sef služba za pohranjivanje i čuvanje vrijednosnina uključujući vrijednosne papire/dragocjene metale (sigurnosne depozitne usluge); mjenjačnice; starateljstvo (upravljanje) nad novčanim ročnim ugovorima; starateljstvo (upravljanje) nad novcem/vrijednosnim papirima/monetarnim potraživanjima/ličnim vlasništvom/zemljištem; prava na nekretninama po namjeni/prava na lizing zemljišta; starateljstvo (upravljanje) nad upisom obveznica; transakcije sa stranom valutom; poslovi vezani za kreditna pisma; trgovina vrijednosnim papirima; transakcije sa indeksom vrijednosnih papira kod ročnih poslova/predugovori vezani za vrijednosne papire/transakcije vrijednosnim papirima na inostranim berzama kod ročnih poslova; agencije za posredovanje u trgovini vrijednosnim papirima i komisione transakcije sa indeksom vrijednosnih papira kod ročnih poslova/predugovori vezani za vrijednosne papire/transakcije vrijednosnim papirima na inostranim berzama kod ročnih poslova; agencije za posredovanje trgovine vrijednosnim papirima na domaćem tržištu vrijednosnih papira i komisione transakcije sa indeksom vrijednosnih papira kod ročnih poslova na domaćem tržištu; agencije za posredovanje trgovine vrijednosnim papirima na inostranim tržištima vrijednosnih papira i komisione transakcije sa indeksom vrijednosnih papira kod ročnih poslova na inostranom tržištu; osiguranje vrijednosnih papira; prodaja vrijednosnih papira; rukovođenje upisom i ponudom vrijednosnih papira; pružanje burzovnih informacija; posredovanje životnog osiguranja; osiguranje životnog osiguranja; agencije za osiguranja koja ne spadaju u kategoriju životnih osiguranja; regulisanja potraživanja za osiguranja koja ne spadaju u kategoriju životnih osiguranja; osiguranje osiguranja koja ne spadaju u kategoriju životnih osiguranja; tekuće usluge osiguranja; upravljanje objektima; agencije za posredovanje kod izdavanja nekretnina; lizing nekretnina; kupovina/prodaja nekretnina; agencije za posredovanje za kupovinu/prodaju nekretnina; procjena vrijednosti nekretnina/zemljišta; upravljanje zemljištem; agencije za posredovanje kod izdavanja zemljišta; lizing zemljišta; kupovina/prodaja zemljišta; agencije za posredovanje kod kupovine/prodaje zemljišta; obezbjeđenje i davanje informacija za nekretnine/zemljište; procjena vrijednosti

antikviteta; procjena vrijednosti umjetničkih predmeta; procjena vrijednosti nakita; vođenje lutrijskih poslova; analiza kreditnih mogućnosti firmi (kreditni biro); porezne konsultantske usluge; poreske agencije; prikupljanje priloga u humanitarne svrhe; rentiranje/lizing aparata za gašenje požara; rentiranje/lizing prostora za izložbe.

37

Opšti građevinski radovi: bagerovanje; opšte građevinarstvo: postavljanje gornjeg sloja na putevima; zidarski poslovi; staklarski poslovi; čelične konstrukcije; malterisanje; tesarski poslovi; keramičarski poslovi (postavljanje pločica/cigli/blokova); stolarski poslovi; armirački poslovi; farbarski poslovi; skele/zemljaniradovi/betonske konstrukcije; unutrašnji završni radovi; limarski poslovi; izolatersko – zaptivni poslovi (zaptivni radovi na objektu / osiguranje od prokišnjavanja); krovni radovi; vodoinstalaterski radovi; mašinski radovi; bušenje bunara; električarski radovi; telekomunikacioni radovi; opšti izolacioni radovi na objektima; opravka/održavanje brodova/ čamaca; brodogradnja; opravka/održavanje aviona; opravka bicikala; opravka/održavanje motornih vozila; opravka/održavanje željezničkih vozila; opravka/održavanje motocikla; opravka/održavanje filmskih projektor; opravka/održavanje foto aparata; opravka/održavanje liftova; opravka/održavanje protu – požarnih alarmnih sistema; opravka/ održavanje kancelarijskih mašina i opreme; opravka/održavanje uređaja za kondicioniranje zraka; opravka/održavanje gorionika; opravka/ održavanje bojlera (kotlova za grijanje); opravka/održavanje pumpi; opravka/održavanje zamrzivača/opreme za zamrzavanje; opravka/ održavanje kompjutera (uključujući centralne jedinice za obradu podataka/elektronska kola programirana za nošenje podataka ili magnetske diskove/ostalu perifernu opremu); opravka/održavanje telefona; opravka/održavanje građevinske opreme; opravka radio aparata/televizora; obnova namještaja; opravka kišobrana/suncobrana; opravka/održavanje muzičkih instrumenata; opravka i održavanje sefova; opravka cipela/čizama; opravka/održavanje ručnih satova i satova; oštrenje makaza/kuhinjskih noževa; usluge oko krzna/čišćenje/ opravka; praonice (veša, odjeće); peglanje veša; opravka odjeće; čišćenje dimnjaka; pranje spoljnjih površina objekata; pranje prozora; pranje tepiha/čilima; poliranje podova; pražnjenje septičkih jama; čišćenje kada za kupanje/bojlera za kupatila; dezinfekcija telefona; deratizacija i uništavanje ostalih štetočina (osim u poljoprivredi/šumarstvu/hortikulturi); davanje u zakup/lizing građevinske opreme; davanje u zakup/lizing opreme za čišćenje podova; iznajmljivanje sitne opreme za čišćenje; održavanje kompjuterskih softvera; rentiranje/lizing erkondišna.

38

Celularne telefonske komunikacije, teleks komunikacije, komunikacije preko

kompjuterskih terminala, telegramske komunikacije, telefonske komunikacije, faks komunikacije, radio/telefonski pejdžerservis, televizijsko emitovanje, emitovanje preko kablovske televizije, radio emitovanje, servis vijesti za komunikacione medije, iznajmljivanje/ lizing komunikacione opreme, uključujući telefone/faks mašine.

39

Željeznički transport: teretni željeznički transport, transport žičanom željeznicom, transport jednošinskom željeznicom, putnički željeznički transport, transport nafte; automobilski transport: automobilski transport teškim vozilima, automobilski transport lakim vozilima, taksi transport, motociklistički transport, transport umajmljenim vozilima, autobusni transport; prevoz brodovima/čamcima: kargo brodski transport, putnički brodski prevoz, tankerski transport, transport feribotom; avionski saobraćaj: prevoz turbo – mlaznim avionima, prevoz propelerskim avionima, helikopterski transport; pakovanje roba; posredovanje u poslovima prevoza roba; posredovanje u poslovima iznajmljivanja/lizinga/prodaje/kupovine/čarter aranžmanima za brodove/čamce; spasilačka služba/prebacivanje brodova/čamaca na drugu lokaciju; pilotski poslovi; promoviranje turističkih tura; vođenje tura/eskort; putničke agencije ili posredovanje za putovanja; ugovaranje (izuzev ugovora o smještaju); skladištenje; privremeno čuvanje ličnih stvari; distribucija plina/ispоруka; distribucija električne energije/ isporuča; distribucija vode/ispоруka; davanje u zakup skladišta; usluge parkiranja vozila; davanje u zakup/lizing kontejnera; davanje u zakup/ lizing paleta; davanje u zakup/lizing automobila; davanje u zakup/lizing brodova/čamaca.

40

Tretman/obrada odjeće/krzna/kože (uključujući sušenje): sušenje, bojenje, tretman kojim se obezbjeđuje otpornost na vatru, trajno peglanje, izbjeljivanje, pred – skupljanje, tretman kojim se obezbjeđuje vodootpornost, tretman kojim se obezbjeđuje otpornost odjeće na gužvanje, zaštita od moljaca; šivanje/izrada odjeće; vezenje; elektro – nanošenje; kalupovanje; kaljenje; termo obrada metala; obrada metala uranjanjem u toplu kupku; obrada kinematografskih filmova; fotografsko uvećavanje; izrada fotografija; razvijanje fotografskih filmova; uvezivanje knjiga; fotografisanje; ofsetni tisak/štampa; fotografski tisak/štampa; sitotisak/sitoštampa; litografski tisak/štampa; tipografski (anastatski) tisak/štampa; prikupljanje/uništavanje domaćeg otpada/smeća; prikupljanje/uništavanje industrijskog otpada.

41

Obrazovanje ili kratki kursevi iz oblasti umjetnosti zanatstva/sporta/ nauke; kursevi iz aranžiranja cvijeća, pripremno i dopunsko školovanje u privatnim školama, karate obuka, obuka iz japanskog mačevanja, viši razredi srednje škole, kursevi jezika, pripremno obrazovanje za dobijanje državnih kvalifikacija, kursevi za ceremoniju čašćavanja čajem, obuka za vozačke dozvole, osnovno

školsko obrazovanje, kursevi plivanja, kursevi računanja (abakus), univerzitetsko obrazovanje /obrazovanje na koledžima, nižirazredisrednje škole, školatenisa, kursevi piana, kursevi lijepih umjetnosti, plesna škola, kursevi računovodstva, frizerski kursevi, kursevi krojenja/šivanja; dresura životinja; izložbe biljaka; izložbe životinja; javne biblioteke; umjetničke izložbe; planiranje/upravljanje iz oblasti filma; performans šou programa/pozorišnih predstava/muzike (koncerata); proizvodnja/ distribucija filmova; prezentacija šou programa uživo; režija/ izvođenje pozorišnih predstava; prezentacija muzičkih performansa; proizvodnja radio/televizijskih programa; planiranje/upravljanje/promocija golf turnira; planiranje/upravljanje/promocija boks mečeva; planiranje/upravljanje/promocija bejzbol utakmica; planiranje/upravljanje/ promocija konjskih utrka; planiranje/upravljanje/promocija biciklističkih utrka; planiranje/upravljanje/promocija utrka čamcima; planiranje/upravljanje/promocija utrka kart – vozilima; agencije za rezervaciju zabavnih priredbi; rentiranje/lizing kino projektora i opreme; rentiranje/lizing filmova (kino filmova); rentiranje/lizing muzičkih instrumenata; rentiranje/lizing skijaške opreme; rentiranje/lizing ronilačke opreme; rentiranje/lizing televizijskih aparata; rentiranje/lizing radio aparata; biblioteke za pozajmljivanje; rentiranje ploča (gramofonskih)/ snimljenih magnetnih traka; rentiranje nasnimljenih video traka; usmeno prevođenje; pismeni prevodi.

42

Meteorološke informacije; arhitektura; geodezija; geološki snimci/ istraživanja/procjene; industrijski dizajn; kompjutersko programiranje testiranje/kontrolno ispitivanje/istraživanje farmaceutskih proizvoda/ kozmetike/hrane; istraživanja u građevinarstvu/ urbanizmu; ispitivanja/ istraživanja za sprečavanje zagađenja; električna ispitivanja/istraživanja; ispitivanja/ istraživanja u građevinarstvu; ispitivanja/inspekcije/ istraživanja u poljoprivredi/uzgoju stoke/u industriji za dobivanje proizvoda iz mora; agencije za industrijsku vlasničku proceduru/ priprema ekspertnih mišljenja i ostali poslovi; veterinarske dijagnoze; obdaništa za malu djecu (dnevno čuvanje); briga o starim; rentiranje/lizing mašina za pletenje; rentiranje/lizing mašina za šivanje; izdavanje pod najam dekorativnog bilja/cvijeća u saksijama; rentiranje/lizing mjernih aparata/instrumenata; rentiranje/ lizing kompjutera (uključujući centralne jedinice za obradu podataka/ programirana elektronska kola–nosačepodataka, magnetske diskove i trake/ostalu perifernu opremu).

43

Obezbjeđenje smještaja/stanovanja: biroi za pomoć u pronalaženju smještaja (rezervacije za smještaj i prenočište); serviranje hrane i pića (restoranske usluge); serviranje japanske hrane: serviranje udon/soba (japanskih nudli), serviranje kuhane jegulje, serviranje sušija, serviranje tempura, serviranje svinjskih kotleta; serviranje zapadne hrane: serviranje italijanske kuhinje,

serviranje španske kuhinje, serviranje francuske kuhinje, serviranje ruske kuhinje; serviranje kineske kuhinje ili ostalih azijskih kuhinja: serviranje indijske kuhinje, serviranje kineske hrane kvangtung stila, serviranje kineske kuhinje sečuan stila, serviranje kineske kuhinje šangaj stila, serviranje kineske kuhinje peking stila; serviranje pića: serviranje alkoholnog pića, serviranje čaja/kafe/kakao-a/nealkoholnih pića/voćnih sokova; obdaništa za malu djecu (dnevno čuvanje); briga o starim; izdavanje pod najam jorgana/ madraca.

44

Kozmetički saloni; frizerski saloni; javna kupatila; vrtlarstvo (održavanje vrtova i cvjetnih površina) hortikultura; nasipanje đubriva; čišćenje korova/ prevencija; uništavanje štetočina (u poljoprivredi, hortikulturi i šumarstvu); izdavanje pod najam dekorativnog bilja/ cvijeća u saksijama; rentiranje/lizing kombajna; rentiranje/lizing ultrazvučne dijagnostičke opreme.

45

Obezbjeđenje audio/vizuelnih studija; obezbjeđenje sportskih objekata i opreme: obezbjeđenje golf objekata i opreme, obezbjeđenje skijaških terena, obezbjeđenje objekata za klizanje, obezbjeđenje gimnastičkih sala, obezbjeđenje tenis igrališta, obezbjeđenje bazena za plivanje, obezbjeđenje kuglana/staza za kuglanje, obezbjeđenje terena za bejzbol, obezbjeđenje atletskih staza i terena; obezbjeđenje objekata i opreme za zabavu: obezbjeđenje prostorija za go (japanska igra dame)/šah, obezbjeđenje prostorija sa slot mašinama, obezbjeđenje plesnih dvorana, obezbjeđenje bilijar sala, obezbjeđenje mahjong (japanske domine) prostorija, obezbjeđenje zabavnih parkova; obezbjeđenje čuvarskih/ sigurnosnih usluga; lična zaštita/ bodigard usluge; privatni detektori/ osmatranje (detektivske agencije); upoznavanje budućih bračnih partnera/usluge ugovaranja sastanaka (biro za vjenčanja); obezbjeđenje prostora za svadbene ceremonije/prijeme; izdavanje odjeće pod najam; rentiranje/lizing oltara; organizacija sahrana; obezbjeđenje grobnih parcela/grobnica; vođenje parnica i ostale pravne usluge i savjeti; agencije za registraciju/ depozite (usluge sudskih bilježnika); agencije/brokeri za ugovore o zaštiti autorskih prava/ patenata.

2018-02-27

BAZ982729
3-4/2003
05
2018-03-04

BAZ982730
3-4/2003
41, 43, 44, 45
2018-03-04

BAZ982732
3-4/2003
12
2018-03-05

BAZ982733
3-4/2003
05
2018-03-06

BAZ982734
3-4/2003
05, 32
2018-03-06

BAZ982738
2/2005
05
2018-03-07

BAZ982739
3-4/2003
05
2018-03-07

BAZ982740
3-4/2003
05
2018-03-09

BAZ982741
3-4/2003
05
2018-03-09

BAZ982743
3-4/2003
05
2018-03-09

BAZ982744
3-4/2003
01, 03, 05
2018-03-09

BAZ982745
3-4/2003
05
2018-03-09

BAZ982746
3-4/2003
02
2018-03-09

BAZ982747
3-4/2003
02
2018-03-09

BAZ982748
3-4/2003
02
2018-03-09

BAZ982749
3-4/2003
02
2018-03-09

BAZ982750
3-4/2003
02
2018-03-09

BAZ982751
3-4/2003
02
2018-03-09

BAZ982752
3-4/2003
02
2018-03-09

BAZ982753
3-4/2003
02
2018-03-09

BAZ982759
3-4/2003
05
2018-03-11

BAZ982778
1-2/1999
06, 07, 09, 12, 13, 16, 35
2018-03-27

BAZ982760
3-4/2003
05
2018-03-12

BAZ982780
3-4/2004
02
2018-03-27

BAZ982761
3-4/2003
05
2018-03-12

BAZ982789
3-4/2003
05
2018-04-04

BAZ982762
3-4/2003
05
2018-03-12

BAZ982790
3-4/2003
05, 10
2018-04-06

BAZ982763
3-4/2003
03, 05, 21
2018-03-12

BAZ982793
3-4/2003
09, 38, 42
2018-04-09

BAZ982768
3-4/2003
05
2018-03-17

BAZ982794
3-4/2003
05
2018-04-10

BAZ982772
3-4/2003
16, 21, 25, 28
2018-03-18

BAZ982798
3-4/2003
03
2018-04-15

BAZ982773
3-4/2003
16
2018-03-18

BAZ982799
3-4/2003
03
2018-04-15

BAZ982775
3-4/2003
05, 30
2018-03-24

BAZ982800
3-4/2003
03
2018-04-15

BAZ982776
3-4/2003
05, 30
2018-03-24

BAZ982801
3-4/2003
01, 29
2018-04-15

BAZ982802
1-2/2004
36
2018-04-15

BAZ982804
1-2/2003
03, 18, 25, 30, 34
2018-04-20

BAZ982807
3-4/2003
34
2018-04-21

BAZ982812
3-4/2003
05
2018-04-22

BAZ982813
3-4/2003
05
2018-04-22

BAZ982816
3-4/2003
05
2018-04-23

BAZ982817
3-4/2003
19
2018-04-23

BAZ982818
3-4/2003
18, 25
2018-04-24

BAZ982819
3-4/2003
36
2018-04-27

BAZ982820
3-4/2003
36
2018-04-27

BAZ982821
3-4/2003
36
2018-04-27

BAZ982822
3-4/2003
36
2018-04-27

BAZ982823
3-4/2003
36
2018-04-27

BAZ982825
3-4/2003
05
2018-04-27

BAZ982826
3/2000
03
2018-04-27

BAZ982827
3-4/2003
01, 29, 30, 31
2018-04-27

BAZ982828
3-4/2003
01, 29, 30, 31
2018-04-27

BAZ982831
3-4/2003
05
2018-04-29

BAZ982833
3-4/2003
05
2018-04-29

BAZ982836
3-4/2003
08
2018-04-30

BAZ982838
3-4/2003
05
2018-04-30

BAZ982855
3-4/2003
34
2018-05-08

BAZ982839
3-4/2003
05
2018-04-30

BAZ982859
1/2002
34
2018-05-15

BAZ982840
3-4/2003
05
2018-04-30

BAZ982863
2-3/1998
34
2018-05-15

BAZ982841
3-4/2003
05
2018-04-30

BAZ982868
3-4/2003
05
2018-05-18

BAZ982842
3-4/2003
05
2018-04-30

BAZ982869
3-4/2003
05
2018-05-18

BAZ982848
3-4/2003
28, 29, 30
2018-05-04

BAZ982874
3-4/2003
04
2018-05-19

BAZ982850
3-4/2003
07
2018-05-06

BAZ982877
3-4/2003
05
2018-05-20

BAZ982851
3-4/2004
05
2018-05-07

BAZ982878
3-4/2003
05
2018-05-20

BAZ982853
3-4/2003
09, 42
2018-05-08

BAZ982881
3-4/2003
05
2018-05-20

BAZ982854
3-4/2003
09, 42
2018-05-08

BAZ982882
3-4/2003
05
2018-05-20

BAZ982883
3-4/2003
05
2018-05-20

BAZ982885
3-4/2003
05
2018-05-20

BAZ982887
3-4/2003
05
2018-05-20

BAZ982890
3-4/2003
05
2018-05-21

BAZ982892
3-4/2003
05
2018-05-21

BAZ982896
3-4/2004
09
2018-05-22

BAZ982897
3-4/2003
34
2018-05-22

BAZ982898
3-4/2003
09, 11
2018-05-22

BAZ982901
3-4/2003
05
2018-05-26

BAZ982906
3-4/2003
05
2018-05-28

BAZ982907
3-4/2003
05
2018-05-28

BAZ982909
1-2/2003
03, 09, 12, 14, 16, 24, 25, 27, 28
2018-05-29

BAZ982910
3-4/2003
09
Naučni, nautički, geodetski, električni, fotografski, kinematografski i optički aparati i instrumenti kao i aparati i instrumenti za vaganje, mjerenje, signalizaciju, kontrolu (inspekciju), za pomoć (spašavanje) i za obučavanje; aparati za snimanje, prijenos, reprodukciju zvuka ili slike; podloge za magnetska snimanja, akustične ploče; automatski distributeri i mehanizmi za automate; registarske blagajne, računari, oprema za obradu informacija i računara; uređaji za gašenje požara.

14
Plemeniti metali i njihove legure i proizvodi od tih materijala ili obloženi tim metalima, koji nisu obuhvaćeni drugim klasama; draguljarski proizvodi, nakit, drago kamenje; urarski proizvodi i hronometrijski instrumenti.

25
Odjeća, obuća, pokrivala za glavu.

34
Duhan; pribor za pušaće; šibice.

35
Oglašavanje i reklamiranje; vođenje komercijalnih poslova; komercijalna administracija; kancelarijski poslovi.

36
Osiguranje; finansijski poslovi; monetarni poslovi; poslovi u vezi nekretnina.

37
Izgradnja, popravak; usluge postavljanja.

38
Telekomunikacije.

39
Prijevoz; ambalažiranje i uskladištenje roba; organizacija putovanja.

40
Obrada materijala.

41
Obuka; stručno osposobljavanje; razonoda; sportske i kulturne djelatnosti.

42 Naučne usluge i usluge industrijskih istraživanja; programiranje za računare.	BAZ982925 1-2/2004 09, 16, 35, 37, 38, 42 2018-06-08
43 Usluge okrepe (hranjenje) i privremeno primanje na stan.	BAZ982927 1-2/2004 01, 07, 08, 18, 29, 30, 31, 35, 36, 37, 39, 40, 42, 44 2018-06-08
44 Zdravstvene usluge; higijenska njega i njega ljepote za ljude ili za životinje; veterinarske i poljoprivredne usluge.	BAZ982929 3-4/2003 29, 30 2018-06-09
45 Pravne usluge.	BAZ982931 3-4/2003 29, 30 2018-06-09
2018-05-29	BAZ982932 1-2/2004 09, 16, 25, 28, 41 2018-06-11
BAZ982911 3-4/2003 01, 04 2018-05-29	BAZ982934 3-4/2003 37, 40, 43, 44 2018-06-11
BAZ982912 3-4/2003 04 2018-05-29	BAZ982940 3-4/2003 29, 30 2018-06-15
BAZ982913 3-4/2003 04 2018-05-29	BAZ982941 3-4/2003 29, 30 2018-06-15
BAZ982914 3-4/2003 04 2018-05-29	BAZ982950 3-4/2003 03, 05 2018-06-16
BAZ982917 3-4/2003 36, 39, 43 2018-06-01	
BAZ982920 3-4/2003 05 2018-06-05	
BAZ982922 3-4/2003 32 2018-06-08	

BAZ982953
3-4/2003
05
2018-06-16

BAZ982954
3-4/2003
29, 30
2018-06-16

BAZ982955
3-4/2003
05
2018-06-17

BAZ982958
3-4/2003
36
2018-06-18

BAZ982960
3-4/2003
25, 41
2018-06-18

BAZ982961
3-4/2003
25, 41
2018-06-18

BAZ982962
3-4/2003
41
2018-06-18

BAZ982963
3-4/2003
41
2018-06-18

BAZ982964
3-4/2003
16, 25, 28, 41
2018-06-18

BAZ982965
3-4/2003
16, 25, 28, 41
2018-06-18

BAZ982966
3-4/2003
16, 25, 28, 41
2018-06-18

BAZ982967
3-4/2003
16, 25, 28, 41
2018-06-18

BAZ982968
3-4/2003
16, 25, 28, 41
2018-06-18

BAZ982969
3-4/2003
16, 25, 28, 41
2018-06-18

BAZ982970
3-4/2003
16, 25, 28, 41
2018-06-18

BAZ982971
3-4/2003
16, 25, 28, 41
2018-06-18

BAZ982972
3-4/2003
16, 25, 28
2018-06-18

BAZ982973
3-4/2003
16, 25, 28
2018-06-18

BAZ982974
3-4/2003
16, 25, 28
2018-06-18

BAZ982975
3-4/2003
16, 25, 28
2018-06-18

BAZ983007
3-4/2003
05
2018-06-30

BAZ982976
3-4/2003
16, 25, 28
2018-06-18

BAZ983008
3-4/2003
05
2018-06-30

BAZ982978
3-4/2004
05
2018-06-22

BAZ983011
3-4/2003
24
2018-07-02

BAZ982982
3-4/2003
03
2018-06-22

BAZ983012
3-4/2003
30
2018-07-03

BAZ982983
3-4/2003
03
2018-06-22

BAZ983016
3-4/2003
05
2018-07-06

BAZ982986
3-4/2003
05
2018-06-25

BAZ983018
3/2000
05
2018-07-13

BAZ982991
3-4/2003
29
2018-06-26

BAZ983020
3-4/2004
30
2018-07-14

BAZ982997
3-4/2003
32
2018-06-26

BAZ983024
3-4/2003
05
2018-07-15

BAZ983003
3-4/2003
18, 24, 25
2018-06-30

BAZ983025
3-4/2003
05
2018-07-15

BAZ983004
3-4/2003
14, 18, 24, 25
2018-06-30

BAZ983037
4/2000
32
2018-07-23

BAZ983039	kancelariji ili domaćinstvu; materijal za umjetnike; kičice; pisaće mašine i kancelarijski pribor (osim namještaja); materijal za instruktazu, obrazovanje i podučavanje (osim uređaja); plastične materije za pakovanje (koje nisu obuhvaćene drugim klasama); štamparska slova i logotipi; klišea.
3-4/2003	
04	
2018-07-27	
<hr/>	
BAZ983040	41 Obrazovanje; obezbjeđenje vježbanja i treninga; zabava i razonoda; sportske i kulturne aktivnosti.
3-4/2003	42
16, 38, 41	Naučna i industrijska istraživanja; kompjutersko programiranje.
2018-07-27	
<hr/>	
BAZ983041	44
3-4/2003	Medicinska i higijenska njega i njega ljepote; veterinarske i poljoprivredne usluge.
05, 30	
2018-07-29	
<hr/>	
BAZ983045	45
3-4/2003	Pravne usluge.
11, 37	2018-08-03
2018-08-03	
<hr/>	
BAZ983046	BAZ983061
3-4/2003	3-4/2003
16	12
Hartija, karton i proizvodi načinjeni od ovih materijala koji nisu obuhvaćeni drugim klasama; knjigovezački materijal; fotografije; kancelarijski materijal; lepkovi za upotrebu u kancelariji ili domaćinstvu; materijal za umjetnike; kičice; pisaće mašine i kancelarijski pribor (osim namještaja); materijal za instruktazu, obrazovanje i podučavanje (osim uređaja); plastične materije za pakovanje (koje nisu obuhvaćene drugim klasama); štamparska slova i logotipi; klišea.	2018-08-19
41	
Obrazovanje; obezbjeđenje vježbanja i treninga; zabava i razonoda; sportske i kulturne aktivnosti.	
42	
Naučna i industrijska istraživanja; kompjutersko programiranje.	
44	
Medicinska i higijenska njega i njega ljepote; veterinarske i poljoprivredne usluge.	
45	
Pravne usluge.	
2018-08-03	
<hr/>	
BAZ983047	BAZ983067
3-4/2003	3-4/2003
16	09, 16, 37
Hartija, karton i proizvodi načinjeni od ovih materijala koji nisu obuhvaćeni drugim klasama; knjigovezački materijal; fotografije; kancelarijski materijal; lepkovi za upotrebu u	2018-08-24
	BAZ983069
	1-2/2004
	05
	2018-08-24
	BAZ983074
	3-4/2003
	34
	2018-08-25
	BAZ983087
	3-4/2003
	09, 36
	2018-08-28
	BAZ983088
	3-4/2003
	09, 36
	2018-08-28

BAZ983108
3-4/2003
09, 16, 38, 41
2018-08-28

BAZ983159
3-4/2003
09, 16, 28
2018-10-02

BAZ983109
3-4/2003
09, 16, 38, 41
2018-08-28

BAZ983161
3-4/2003
09, 28, 41
2018-10-02

BAZ983114
3-4/2003
05
2018-09-07

BAZ983163
3-4/2001
34
2018-10-05

BAZ983134
3-4/2003
05
2018-09-15

BAZ983173
3-4/2003
12, 35, 37, 41, 42
2018-10-08

BAZ983141
3-4/2003
05
2018-09-18

BAZ983175
1/2002
05
2018-10-08

BAZ983142
3-4/2003
05
2018-09-18

BAZ983184
3-4/2003
34
2018-10-12

BAZ983143
3-4/2003
05
2018-09-18

BAZ983193
3-4/2003
21
2018-10-19

BAZ983149
3-4/2003
05
2018-09-25

BAZ983205
3-4/2003
05
2018-10-26

BAZ983153
3-4/2003
05
2018-09-30

BAZ983216
3-4/2003
34
2018-10-26

BAZ983158
3-4/2003
09, 16, 28, 41
2018-10-02

BAZ983219
1-2/2004
09, 16, 35, 38, 41
2018-10-28

BAZ983241
1-2/2004
05
2018-11-13

BAZ983261
1-2/2004
09, 16, 35, 38, 41
2018-11-24

BAZ983262
1-2/2004
09, 16, 35, 38, 41
2018-11-24

BAZ983263
1-2/2004
09, 16, 35, 38, 41
2018-11-24

BAZ983264
1-2/2004
09, 16, 35, 38, 41
2018-11-24

BAZ983265
1-2/2004
09, 16, 35, 38, 41
2018-11-24

BAZ983270
3-4/2003
29
2018-11-26

BAZ983306
1-2/2004
05
2018-12-15

BAZ983323
1-2/2004
29
2018-12-17

BAZ983324
1-2/2004
30
2018-12-17

BAZ983331
1-2/2004
03, 04, 05, 11, 21
2018-12-22

BAZ983363
1-2/2004
31
2018-12-24

BAZ983367
3-4/2004
18, 25, 28
2018-12-28

BAZ983383
1-2/2004
25
2018-12-30

BAZ993515
1-2/2004
28, 29, 30
2019-02-17

BAZ993597
1-2/2004
09, 16, 25, 28, 41
2019-03-22

BAZ993598
1/2001
09, 16, 25, 28, 41
2019-03-22

OGRANIČENJE POPISA ROBA I/ILI USLUGA

BAZ972396

3-4/2003

03

Preparati, (pripravci) i tvari za pranje; preparati za čišćenje, poliranje, odmašćivanje i struganje; sapuni, deterdženti i tekuća sredstva za pranje posuđa, upotrebu u domaćinstvu i automobilima, parfimerijski proizvodi, eterična ulja, kolonjske vode, mirisi, losioni i toaletne vode za poslijebrijanja, kozmetički proizvodi i kozmetička sredstva za čišćenje, sapuni za tijelo i lice, ulja i gelovi za kupanje; ovlaživači, osvježivači i tonici za kožu; deodoranti i sredstva protiv znojenja; losioni za ruke i tijelo, ulja, gelovi i kreme, gelovi sa aloa verom, kreme sa kolagenom, losioni za kosu, šamponi, prelive za kosu i balzam za kosu; sredstva za njegu zubi; ulja i losioni za sunčanje i zaštitu od sunca.

05

Farmaceutski, medicinski, veterinarski i nutritivni preparati i tvari za održavanje zdravlja; dijetne tvari za medicinske potrebe; hrana za dojenčad; dijetne i nutritivne zamjene za obroke, nadopune za hranu i dodaci uključujući one koje sadrže vitamine, minerale, proteine, amino kiseline, enzime, trave, vlakna, biljne ekstrakte, ekstrakte od voća i povrća, koncentrate u prahu, ulja aloe vere i/ili riblja ulja, biljke, biljni sokovi, čajevi i juhe za medicinske potrebe; hrana za smanjivanje težine i preparati u prahu koji sadržavaju upotrebu u napicima; dezinfekcijska sredstva, germicidi i osvježivači zraka.

29

Meso, riba, perad i divljač; mesni ekstrakti; konzervirano, sušeno i kuhano voće i povrće; hladetine (želei), džemovi, kompoti; jaja, mlijeko i mliječni proizvodi; proteinski napici u prahu; jogurt; nutritivni preparati i tvari za nemedicinsku upotrebu; dijetne i nutritivne zamjene za obroke; lagani brzo pripremljeni obroci obuhvaćeni ovim razredom; nadopune i dodaci prehrani uključujući one koje sadrže jedan ili više od sljedećih; vitamina, minerala, proteina, elemenata u tragu (oligoelemenata), masti, koncentrate u prahu, ekstrakte od voća i povrća i ugljikohidrate; zdrava hrana i hrana za smanjenje težine; jestiva ulja i masti; tortice za žvakanje koje sadržavaju ekstrakte voća i povrća, oraščića, sjemenja, vitamina, minerala i/ili vlakana.

2017-10-22

BAZ972514

3-4/2003

16

Proizvodi od papira; štampane stvari; štampane publikacije; knjige, časopisi, novine, periodični časopisi; kancelarijski materijal; slike, reprodukcije, fotografije i poster; čestitke i razglednice; kalendari; rokovnici; markeri za knjige; plastični materijali za pakovanje (koji nisu sadržani u drugim klasama); podmetači za čaše i tanjire koji su napravljeni od kartona ili papira.

32

Pivo; mineralne i gazirane vode i druga bezalkoholna pića; sirupi i drugi preparati za proizvodnju pića.

33

Alkoholna pića (osim piva).

35

Oglasna i poslovna djelatnost; poslovna administracija; kancelarijski poslovi.

43

Obezbjedivnje hrane i pića; privremeni smještaj.

2017-11-24

BAZ983400

1-2/2004

16

Hartija, karton i proizvodi od tih materija; koji nisu obuhvaćeni drugim klasama; štampane stvari; knjigovezački artikli; fotografije, proizvod od papira; ljepila (ljepljive materije) za hartiju ili domaćinstvo; materijal za umjetnike; kičice; mašine za pisanje i kancelarijski pribor (izuzev namještaja); materijala za nastavu ili obuku (izuzev aparata); plastične materije za ambalažu (koje nisu obuhvaćene drugim klasama); štamparska slova; klišea; bilteni koji sadrže najnovije vijesti, časopisi, pamfleti, knjige, katalogi, ponovljena izdanja članaka; liste podataka, zapisi u vezi primjene proizvoda i sistema, tehnički bilteni, priručnici za postupanje sa proizvodima i upravljanje sistemima i servisiranje; penkalo i štamparske glave.

28

Karte za igranje.

42

Usluge održavanja kompjuterskih i elektronskih proizvoda, proizvoda za signaliziranje, mjerenje, obradu podataka, analitičkih i medicinskih proizvoda; usluge planiranja i upravljanja mrežnim sistemom; usluge kompjuterskog programiranja; projektovanje mjernih i računskih sistema; usluge renitranja i lizinga kompjuterskih i elektronskih proizvoda, proizvoda za signaliziranje, za mjerenje i obradu podataka, analitičkih i medicinskih proizvoda.

2018-12-31

BAZ983401

1-2/2004

16

Hartija, karton i proizvodi od tih materija; koji nisu obuhvaćeni drugim klasama; štampane stvari; knjigovezački artikli; fotografije, proizvod od papira; ljepila (ljepljive materije) za hartiju ili domaćinstvo; materijal za umjetnike; kičice; mašine za pisanje i kancelarijski pribor (izuzev namještaja); materijal za nastavu ili obuku (izuzev aparata); plastične materije za ambalažu (koje nisu obuhvaćene drugim klasama); štamparska slova; klišea; bilteni koji sadrže najnovije vijesti, časopisi, pamfleti, knjige, katalogi, ponovljena izdanja članaka; liste podataka, zapisi u vezi primjene proizvoda i sistema, tehnički bilteni, priručnici za postupanje sa proizvodima i upravljanje sistemima i servisiranje; penkalo i štamparske glave.

28

Karte za igranje.

42

Usluge održavanja kompjuterskih i elektronskih proizvoda, proizvoda za signaliziranje, mjerenje, obradu podataka, analitičkih i medicinskih proizvoda; usluge planiranja i upravljanja mrežnim sistemom; usluge kompjuterskog programiranja; projektovanje mjernih i računskih sistema; usluge renitranja i lizinga kompjuterskih i elektronskih proizvoda, proizvoda za signaliziranje, za mjerenje i obradu podataka, analitičkih i medicinskih proizvoda.

2018-12-31

BAZ983402

1-2/2004

09

Aparati i instrumenti naučni, pomorski, geodetski, električni, fotografski, kinematografski, optički, elektronski, optoelektronski, za vaganje, za mjerenje i ispitivanje, signalizaciju, kontrolu (inspekciju); pomoć (spašavanje) i nastavu; aparati za registravanje, prijenos, reprodukovanje zvuka ili slike; magnetni nosioci podataka, akustične ploče; automatski razdjelnici i mehanizmi koji se aktiviraju novcem; registar kase, mašine za računanje i oprema za obradu informacija, aparati za gašenje požara; aparati i sistemi za obradu informacija i podataka, aparati i sistemi za skladištenje podataka i projekte vanj e; kompjuterski programi; analitički instrumenti; telefaks aparati; video i audio snimci; dijelovi i pribor za ranije navedenu robu.

16

Hartija, karton i proizvodi od tih materija; koji nisu obuhvaćeni drugim klasama; štampane stvari; knjigovezački artikli; fotografije, proizvodi od papira; ljepila (ljepljive materije) za hartiju ili domaćinstvo; materijal za umjetnike; kičice; mašine za pisanje i kancelarijski pribor (izuzev namještaja); materijala za nastavu ili obuku (izuzev aparata); plastične materije za ambalažu (koje nisu obuhvaćene drugim klasama; štamparska slova; kliše; bilteni koji sadrže najnovije vijesti, časopisi, pamfleti, knjige, katalogi, ponovljena izdanja članaka; liste podataka, zapisi u vezi primjene proizvoda i sistema, tehnički bilteni, priručnici za postupanje sa proizvodima i upravljanje sistemima i servisiranje; penkalo i štamparske glave.

28

Karte za igranje.

42

Usluge održavanja kompjuterskih i elektronskih proizvoda, proizvoda za signaliziranje, mjerenje, obradu podataka, analitičkih i medicinskih proizvoda; usluge planiranja i upravljanja mrežnim sistemom; usluge kompjuterskog programiranja; projektovanje mjernih i računskih sistema; usluge rentiranja i lizinga kompjuterskih i elektronskih proizvoda, proizvoda za signaliziranje, za mjerenje i obradu podataka, analitičkih i medicinskih proizvoda.

2018-12-31

PRESTANAK PRAVA NA ŽIG

BAZ96489

3-4/2001

MARS, INCORPORATED

6885 Elm Street, McLean, Virginia 22101-3883, US

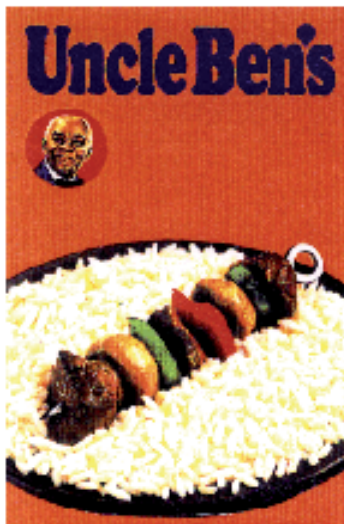

30

BAZ96717

1/2002

BRITISH AMERICAN TOBACCO (BRANDS) INC.

1209 Orange Street, Wilmington, Delaware 19801, US

CARLTON

34

BAZ96920

1/2002

HENKEL CENTRAL EASTERN EUROPE GmbH

Erdbergstrasse 29, A-1030 Wien, AT

PLAVA SNAGA

03

BAZ961003

2/2002

AMERSHAM HEALTH AS

Nycoveien 2, N-0485 Oslo, NO

SONAZOID

05

BAZ961071

1/1998

LANCO d.o.o.

Maršala Tita 52, 71000 Sarajevo, BA



16, 28, 41

BAZ961072

1/1998

LANCO d.o.o.

Maršala Tita 52, 71000 Sarajevo, BA



16, 28, 41

BAZ971294

3-4/2002

Metromedia Company

One Meadowlands Plaza, East Rutherford, New Jersey 07073, US

METROMEDIA INTERNATIONAL
TELECOMUNICATIONS

38

BAZ971295
 3-4/2002
 Metromedia Company
 One Meadowlands Plaza, East Rutherford, New
 Jersey 07073, US
 METROMEDIA TECHNOLOGIES
 42

BAZ971296
 3-4/2002
 SANOFI-SYNTHELABO, Société Anonyme
 174, Avenue de France, 75 013 Paris, FR
 INOCOR
 05

BAZ971297
 3-4/2002
 SANOFI-SYNTHELABO, Société Anonyme
 174, Avenue de France, 75 013 Paris, FR
 PRODEINE
 05

BAZ971298
 3-4/2002
 SANOFI-SYNTHELABO, Société Anonyme
 174, Avenue de France, 75 013 Paris, FR
 FORTRAL
 05

BAZ971299
 3-4/2002
 Metromedia Company
 One Meadowlands Plaza, East Rutherford, New
 Jersey 07073, US
 METROMEDIA INTERNATIONAL
 38

BAZ971300
 3-4/2002
 Metromedia Company
 One Meadowlands Plaza, East Rutherford, New
 Jersey 07073, US
 METROMEDIA INTERNATIONAL GROUP
 38

BAZ971302
 3-4/2002
 Metromedia Company
 One Meadowlands Plaza, East Rutherford, New
 Jersey 07073, US
 METROMEDIA TECHNOLOGIES
 INTERNATIONAL
 42

BAZ971303
 3-4/2002
 PepsiCo, Inc.
 700 Anderson Hill Road, Purchase, New York,
 US
 GENERATION NEXT
 25, 30, 32

BAZ971312
 3-4/2002
 BP p.l.c.
 1 St. James's Square, London SW1Y 4PD, GB
 ENERSYN
 01, 04

BAZ971313
 3-4/2002
 KIMBERLY-CLARK WORLDWIDE, INC.
 Neenah, Wisconsin 54956, US
 LIDIE ACTIVE
 05

BAZ971316
 3-4/2002
 KIMBERLY-CLARK WORLDWIDE, INC.
 Neenah, Wisconsin 54956, US
 KIMSOFT
 16

BAZ971317
 3-4/2002
 KIMBERLY-CLARK WORLDWIDE, INC.
 Neenah, Wisconsin 54956, US
 KIMTEX
 21, 24

BAZ971318

3-4/2002

Kimberly-Clark Corporation

401 North Lake Street, Neenah, Wisconsin
54957-0349, US

KIMNET

21, 24

BAZ971320

3-4/2002

KIMBERLY-CLARK WORLDWIDE, INC.

Neenah, Wisconsin 54956, US

KIMWIPES

16

BAZ971329

3-4/2002

Glaxo Group Limited

Glaxo Wellcome House, Berkeley Avenue,
Greenford, Middlesex UB6 0NN, GB

FLUGRIP

05

BAZ971335

3-4/2002

ROTHMANS OF PALL MALL LIMITED

Zählerweg 4, 6300 Zug, CH

Rothmans

MEDIUM

34

BAZ971340

3-4/2002

NORSK HYDRO ASA

0240 Oslo, NO



01, 06, 13, 17

BAZ971348

3-4/2002

Paper-Pak Europe GmbH

Bahnhofstrasse 30, 6300 Zug, CH

ATTENDS

03, 05, 10, 16, 24

BAZ971350

3-4/2002

THE ASSOCIATED OCTEL COMPANY
LIMITED

23 Berkeley Square, London, W1X 6DT, GB



01, 04

BAZ971351

3-4/2002

SmithKline Beecham plc

980 Great West Road, Brentford, Middlesex,
TW8 9GS, GB

ULTAIR

05

BAZ971353

3-4/2002

SmithKline Beecham plc

980 Great West Road, Brentford, Middlesex,
TW8 9GS, GB

ULTAIRE

05

BAZ971386

3-4/2002

UNILEVER N.V.

Weena 455, 3013 AL, Rotterdam, NL

PERLA

29

BAZ971387

3-4/2002

UNILEVER N.V.

Weena 455, 3013 AL Rotterdam, NL

HERA

29

BAZ971397

3-4/2002

WM. WRIGLEY JR. COMPANY

410 North Michigan Avenue, Chicago, Illinois
60611, US

SURPASS

30

BAZ971401

3-4/2002

Religious Technology Center

1710 Ivar Avenue, Los Angeles, California, US



42

BAZ971408

3-4/2002

John Player & Sons Limited

P.O. Box 286, South Circular Road, Dublin 8,
HALLMARK

34

BAZ971409

3-4/2002

SKM LIMITED

#216, 1-Ga, Kwanghee-Dong, Jung-Gu, Seoul,
KR

09

BAZ971415

3-4/2002

THE COCA-COLA COMPANY

One Coca-Cola Plaza, Atlanta, Georgia 30313,
US

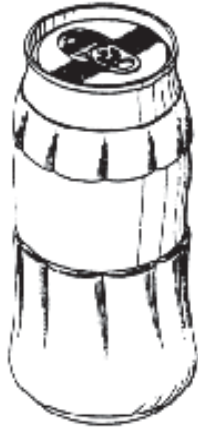

32

BAZ971417

3-4/2002

Giorplus International Ltd.

Omar Hodge Building, Wickhams Cay I, P.O.
Box 362, Road Town, Tortola, VG

GIORPLUS

18, 25, 35

BAZ971425

3-4/2002

Rothmans of Pall Mall Limited

Zählerweg 4, 6300 Zug, CH

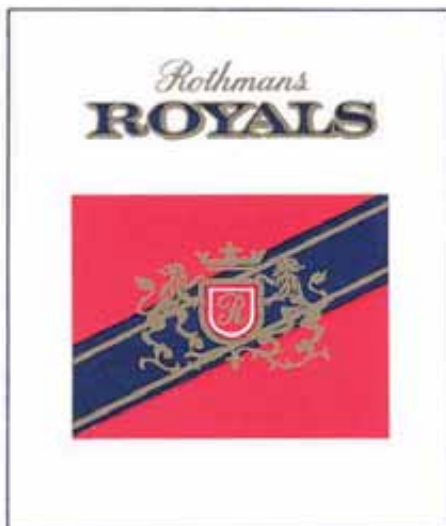

34

BAZ971428

3-4/2002

Farina Mühlengesellschaft m.b.H.

Mühlenstrasse 15, A-8074 Raaba, AT



30

BAZ971446

3-4/2002

WARNER-LAMBERT COMPANY LLC

201 Tabor Road, Morris Plains, New Jersey
07950, US

GELONIDA

05

BAZ971451

3-4/2002

LATINA INTERNATIONAL CO., LTD

12th Fl., No. 152, Sung Chiang Road, Taipei,
Taiwan, R.O.C., TW



25

BAZ971463

3-4/2002

Miller Brewing Company

3939 West Highland Boulevard, Milwaukee,
Wisconsin 53201, US



32

BAZ971483

3-4/2002

WHITBREAD RESTAURANTS HOLDING GmbH

Elisabethstrasse 22, D-40217 Dusseldorf, DE
TASCARIA

43

BAZ971517

3-4/2002

BRUNSWICK CORPORATION

One North Field Court, Lake Forest, Illinois
60045-4811, US

MARINER

07

BAZ971518

3-4/2002

BRUNSWICK CORPORATION

One North Field Court, Lake Forest, Illinois
60045-4811, US

MERCUISER

07

BAZ971519

3-4/2002

BRUNSWICK CORPORATION

One North Field Court, Lake Forest, Illinois
60045-4811, US

MERCURY

07

BAZ971520

1-2/2003

BRUNSWICK CORPORATION

One North Field Court, Lake Forest, Illinois
60045-4811, US

QUICKSILVER

04, 07, 09, 12

BAZ971533

3-4/2002

WYETH

Five Giralda Farms, Madison, New Jersey
07940, US

BISODOL

05

BAZ971548

3-4/2002

WYETH HOLDINGS CORPORATION

Five Giralda Farms, Madison, New Jersey
07940, US

ROTASHIELD

05

BAZ971553

1-2/2003

AGROVISTA BV

Handelstraat6, 5961 PV Horst, NL

AGROVISTA

01, 05, 31

BAZ971560

3-4/2002

GLAXO GROUP LIMITED

Glaxo Wellcome House, Berkeley Avenue,
Greenford, Middlesex UB6 0NN, GB

ADJULYT

05

BAZ971564

3-4/2002

John Player & Sons Limited

P.O. Box 286, South Circular Road, Dublin 8,

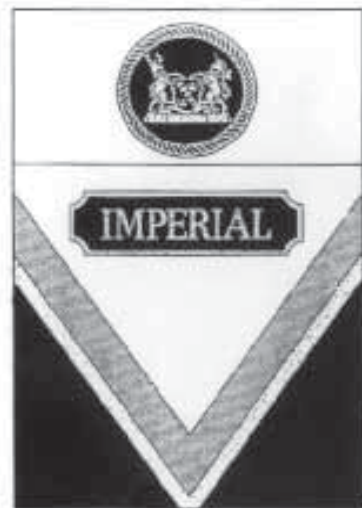

34

BAZ971577

3-4/2002

Franck, d.d.

Vodovodna 20, 10000 Zagreb, HR

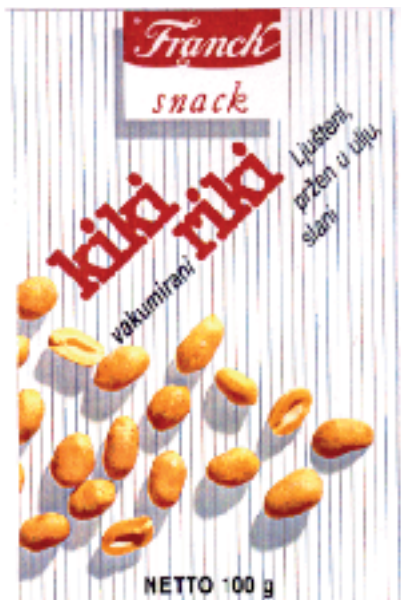

30

BAZ971591

3-4/2002

Franck, d.d.

Vodovodna 20, 10000 Zagreb, HR



30

BAZ971603

3-4/2002

MERIAL, LLC

2100 Ronson Road, Iselin, State of New Jersey
08830-3077, US

ORAMEC

05

BAZ971605

3-4/2002

MERIAL, LLC

2100 Ronson Road, Iselin, State of New Jersey
08830-3077, US

ENALFOR

05

**OBJAVA ŽIGOVA UPISANIH U REGISTAR NA OSNOVU
PRIZNATOG PRAVA OD BIVŠEG SZP-a DO 1992-03-01**

Bibliografski podaci svrstani su prema rastućem registarskom broju žiga.

Podaci su popraćeni INID kodom/Internationall agreedy Numbers for the Identification of Data/ (broj u zagradi), za identifikaciju podataka o žigovima, a prema standardu WIPO ST.60

Prikaz redosljeda podataka u objavljenom žigu je slijedeći:

- | | |
|---|--|
| (111) Registarski broj žiga | (181) Datum do kojeg važi pravo na žig |
| (210) Broj prijave žiga | (220) Datum podnošenja prijave žiga |
| (151) Datum registracije žiga | |
| (300) Podaci o pravu prvenstva (država, datum podnošenja i broj prioritetne prijave) | |
| (230) Datum izložbenog (sajamskog) prava prvenstva | |
| (646) Podaci o priznatom pravu kod bivšeg SZP (broj i datum priznatog prvenstva žiga kod SZP-a) | |
| (732) Nosilac žiga | |
| (740) Zastupnik | |
| (551) Kolektivni žig | |
| (591) Boje | |
| (554) Trodimenzionalni žig | |
| (539) Opis | |
| (540) Izgled žiga | |

Izgled žiga (text ili slika)
(max 8 x 8 cm za sliku)

(531) Međunarodna klasifikacija figurativnih elemenata žigova prema Bečkoj klasifikaciji – sedma edicija

(511) **Međunarodna klasifikacija roba i usluga prema Ničanskoj klasifikaciji – sedma edicija**

STRUKTURA REGISTRARSKOG BROJA ŽIGA UPISANOG U REGISTAR NA OSNOVU PRIZNATOG PRAVA OD BIVŠEG SZP-a DO 1992-03-01

BA Z R 97 0001

DVOSLOVNA OZNAKA **BA**
PREDSTAVLJA KOD
DRŽAVE PREMA
STANDARDU **ISO**
3166 I WIPO ST.3

SLOVNA OZNAKA **Z**
PREDSTAVLJA ŽIGOVE

SLOVNA OZNAKA **R**
PREDSTAVLJA ŽIGOVE
REGISTROVANE NA
OSNOVU PRIZNATOG
PRAVA OD BIVŠEG SZP
DO 1992-03-01

REDNI BROJ ZAHTEJVA ZA
PRIZNANJE PRAVA NA ŽIG

GODINA U KOJOJ JE
PODNESEN ZAHTEJ ZA
PRIZNANJE PRAVA NA ŽIG

PROMJENE U REGISTRU**PRENOS PRAVA**

BAZR96096

2-3/1998

AstraZeneca UK Limited

15 Stanhope Gate, London W1K 6LN, GB

2008-04-21

BAZR96096

2-3/1998

Regent Medical Limited

1 Silk Street, London, EC2Y8HQ, GB

2008-04-21

BAZR96096

2-3/1998

Tubifoam Limited

Toft Hall, Toft Road, Toft, Knutsford, Cheshire,
WA16 9PD, GB

2008-04-21

BAZR96247

3/2000

Studio IP Holdings LLC

103 Foulk Road, Wilmington, Delaware 19803,
US

2008-06-17

BAZR961028

3/2000

SUMITOMO CHEMICAL CO., LTD.

27-1, Shinkawa 2-chome, Chuo-ku, Tokyo
104-8260, JP

2008-04-11

BAZR961236

4/2000

HLT INTERNATIONAL IP LLC

9336 Civic Center Drive, Beverly Hills,
California 90210, US

2008-03-01

BAZR961237

1/2001

HLT INTERNATIONAL IP LLC

9336 Civic Center Drive, Beverly Hills,
California 90210, US

2008-03-25

BAZR971547

1/2002

PLIVA HRVATSKA d.o.o.

Ulica grada Vukovara 49, 10000 Zagreb, HR
2008-02-22

BAZR971558

1/2002

PLIVA HRVATSKA d.o.o.

Ulica grada Vukovara 49, 10000 Zagreb, HR
2002-08-21

BAZR971571

1/2002

PLIVA HRVATSKA d.o.o.

Ulica grada Vukovara 49, 10000 Zagreb, HR
2008-02-22

BAZR971573

1/2002

PLIVA HRVATSKA d.o.o.

Ulica grada Vukovara 49, 10000 Zagreb, HR
2008-02-22

BAZR971576

1/2002

PLIVA HRVATSKA d.o.o.

Ulica grada Vukovara 49, 10000 Zagreb, HR
2008-02-22

BAZR971577

1/2002

PLIVA HRVATSKA d.o.o.

Ulica grada Vukovara 49, 10000 Zagreb, HR
2002-08-21

BAZR971615

1/2002

PLIVA HRVATSKA d.o.o.

Ulica grada Vukovara 49, 10000 Zagreb, HR
2002-08-21

BAZR971621

1/2002

PLIVA HRVATSKA d.o.o.

Ulica grada Vukovara 49, 10000 Zagreb, HR
2002-08-21

BAZR971748
 1/2002
 Miller Brewing International Inc.
 3939 West Highland Boulevard, Milwaukee,
 Wisconsin 53208, US
 2008-06-17

BAZR971748
 1/2002
 Miller Products Company
 3939 West Highland Boulevard, Milwaukee,
 Wisconsin 53208, US
 2008-04-10

BAZR971749
 1/2002
 Miller Products Company
 3939 West Highland Boulevard, Milwaukee,
 Wisconsin 53208, US
 2008-04-10

BAZR971749
 1/2002
 Miller Brewing International Inc.
 3939 West Highland Boulevard, Milwaukee,
 Wisconsin 53208, US
 2008-06-17

BAZR971847
 1/2002
 Miller Products Company
 3939 West Highland Boulevard, Milwaukee,
 Wisconsin 53208, US
 2008-04-10

BAZR971847
 1/2002
 Miller Brewing International Inc.
 3939 West Highland Boulevard, Milwaukee,
 Wisconsin 53208, US
 2008-06-17

BAZR972102
 1/2002
 Otto Finance Cyprus Ltd.
 70 JF Kennedy Avenue, Nicosia CY 1641, CY
 2008-05-14

BAZR972131
 2/2002
 Project Egg Ltd
 Walker House, PO Box 908GT, Mary Street,
 George Town, Grand Cayman, KY
 2008-05-21

BAZR972189
 2/2002
 Pfizer Products Inc.
 Eastern Point Road, Groton, Connecticut
 06340, US
 2008-04-16

BAZR972322
 2/2002
 HBI BRANDED APPAREL ENTERPRISES, LLC
 1000 East Hanes Mill Road, Winston-Salem,
 NC 27105, US
 2008-04-16

BAZR972465
 2/2002
 GLAXO GROUP LIMITED
 Glaxo Wellcome House, Berkeley Avenue,
 Greenford, Middlesex UB6 0NN, GB
 2008-04-24

BAZR972473
 2/2002
 GLAXO GROUP LIMITED
 Glaxo Wellcome House, Berkeley Avenue,
 Greenford, Middlesex UB6 0NN, GB
 2008-04-24

BAZR972599
 2/2002
 LUXOTTICA GROUP S.P.A.
 Via Cesare Cantu, 2-20123 MILANO (MI), IT
 2008-04-16

BAZR972621
 2/2002
 Berol Corporation
 10B Glenlake Pkwy., Ste. 600 Atlanta, GA
 30328, US
 2008-04-16

BAZR972626

2/2002

Jafra Holding Company B.V.

Geograaf 30, 6921 EW Duiven, NL

2008-04-14

BAZR983244

2/2002

AGA COMMERCIAL PRODUCTS INC.

110 Woodcrest Road, Cherry Hill, New Jersey

08003, US

2008-05-14

PROMJENA NAZIVA I ADRESE NOSIOCA PRAVA

BAZR96214

2-3/1998

Olympus Corporation

43-2, Hatagaya 2-chome, Shibuya-ku, Tokyo, JP

2008-02-27

BAZR96215

2-3/1998

SKI HOLDINGS LLC

4445 Kings Run drive, Cincinnati, Ohio 45232,
US

2008-05-12

BAZR96777

3/2000

DAIICHI SANKYO COMPANY, LIMITED

3-5-1, Nihonbashi Honcho, Chuo-ku, Tokyo

103-8426, JP

2008-04-25

BAZR972026

1/2002

MEGGER LIMITED

Avocet House, Archcliffe Road, Dover, Kent

CT17 9EN, GB

2008-04-10

BAZR972589

2/2002

KONE CORPORATION

Kartanontie 1, 00330 Helsinki, FI

2008-05-13

BAZR972639

2/2002

Paroc Oy Ab

Neilikkatie 17, 01300 Vantaa, FI

2008-05-13

BAZR972813

2/2002

NBC Universal, Inc

30 Rockefeller Plaza, New York, New York

10112, US

2008-04-24

BAZR972814

2/2002

NBC Universal, Inc

30 Rockefeller Plaza, New York, New York

10112, US

2008-04-24

BAZR983076

1-2/1999

FABRIKA DUHANA SARAJEVO DIONIČKO
DRUŠTVO SARAJEVO

Pofalićka 5, 71000 Sarajevo, BA

2008-03-04

PROMJENA NAZIVA NOSIOCA PRAVA

BAZR96215
2-3/1998
SKI HOLDINGS INC.
P.O.Box 17087, St. Bernard, Cincinnati, Ohio
45218-0087, US
2008-05-12

BAZR972112
1/2002
GUABER S.r.l.
Via Gramsci, 41, Funo di Argelato, IT
2008-04-16

BAZR972131
2/2002
Faberge Limited
Walker House, PO Box 908GT, Mary Street,
George Town, Grand Cayman, KY
2008-05-21

BAZR003355
1/2002
GlaxoSmithKlineMarkenartikel GmbH
Resselstrasse 18/4, 6020 Innsbruck, AT
2008-05-13

BAZR003355
1/2002
SmithKline Beecham Markenartikel GmbH
Wien, AT
2008-05-13

BAZR003355
1/2002
SmithKline Beecham Markenartikel
Aktiengesellschaft
Wien, AT
2008-05-13

BAZR003355
1/2002
SmithKline Beecham Markenartikel GmbH
Wien, AT
2008-05-13

PROMJENA ADRESE NOSIOCA PRAVA

BAZR96251
1-2/1999
WARNER COMMUNICATIONS INC.
One Time Werner Center, New York, New York
10019, US
2008-04-11

BAZR96380
2/2002
ORION PICTURES CORPORATION
10250 Constellation Blvd., Los Angeles,
California 90067-6241, US
2008-04-15

BAZR971901
2/2002
ADRIA MOBIL d.o.o.
Straška cesta 50, 8000 Novo mesto, SI
2008-04-14

BAZR971902
1/2002
ADRIA MOBIL d.o.o.
Straška cesta 50, 8000 Novo mesto, SI
2008-04-14

BAZR971903
1/2002
ADRIA MOBIL d.o.o.
Straška cesta 50, 8000 Novo mesto, SI
2008-04-14

BAZR972166
2/2002
PFIZER INC.
235 East 42nd Street, New York, New York
10017, US
2008-05-29

BAZR972281
1/2002
PIONEER HI-BRED INTERNATIONAL, INC.
7100 N.W. 62nd Avenue, P.O. Box 1014,
Johnston, IA 50131-1014, US
2008-05-14

BAZR972332

1/2002

Bayer CropScience Limited

230, Cambridge Science Park, Cambridge CB4
0WB, GB

2008-04-15

BAZR972350

2/2002

PARKER PEN PRODUCTS

Parker House, Estate Road, New Haven, East
Sussex, GB

2008-04-08

BAZR983326

2/2002

VANITY FAIR, INC.

Concord Plaza, 3411 Silverside Road,
Wilmington, Delaware, US

2008-04-09

PRODUŽENJE VAŽENJA ŽIGA

ZR008
1/1998
34
2017-12-21

BAZR96214
2-3/1998
09, 10
2018-02-18

ZR048
1/1998
07, 12
2018-04-15

BAZR96215
2-3/1998
01, 19
2017-12-21

ZR049
1/1998
07, 12
2018-04-15

BAZR96219
3/2000
05
2018-08-26

ZR065
2-3/1998
09, 10, 11
2017-09-12

BAZR96220
1-2/1999
05
2018-01-25

BAZR96086
2-3/1998
05
2017-12-21

BAZR96221
3/2000
05
2018-04-15

BAZR96098
2-3/1998
05
2017-12-21

BAZR96246
1-2/1999
07, 08, 09
2018-11-20

BAZR96104
2-3/1998
05
2017-12-21

BAZR96251
1-2/1999
09, 16, 41
2018-02-15

BAZR96187
2-3/1998
03
2017-06-01

BAZR96256
2-3/1998
03, 05
2017-12-13

BAZR96188
2-3/1998
03
2017-06-01

BAZR96272
2-3/1998
04
2018-03-22

BAZR96279

2-3/1998

01

2018-02-17

BAZR96326

2-3/1998

01, 22, 27

2017-12-13

BAZR96380

2/2002

09, 16, 41

2017-07-22

BAZR96387

1-2/2000

06, 07, 08, 09, 11

2017-06-05

BAZR96404

2/2001

06

2018-03-20

BAZR96445

1-2/1999

12

2017-12-21

BAZR96452

1-2/1999

25

2017-11-20

BAZR96529

1-2/1999

01

Kemijski proizvodi za industriju, nauku, izuzev za optičke, fotografske i kinematografske svrhe, kao i za ratarstvo, povrtlarstvo, šumarstvo; umjetne i sintetičke smole, sirove plastične mase (u obliku praha, tekućine ili tijesta); gnojiva (prirodna i umjetna), smjese za gašenje požara; kemijski proizvodi za kaljenje i zavarivanje; sredstva za štavljenje; ljepljive tvari za industriju.

07

Strojevi i alatni strojevi; motori (s izuzetkom motora za kopnena vozila); kvačila i remenice (s izuzetkom za kopnena vozila); poljoprivredni strojevi; inkubatori.

08

Ručni alati i sprave na ručni pogon; noževi, viljuške i kašike; hladno oružje; aparati za brijanje sa žiletom.

09

Aparati i instrumenti naučni, nautički, geodetski, električni, kinematografski, optički, za vaganje, za mjerenje, signalizaciju, kontrolu (inspekciju), pomoć (spašavanje) i obučavanje; aparati za registriranje, prijenos i reprodukciju zvuka ili slike; magnetni zapisivači podataka; akustične ploče; automatski uređaji koji se pokreću ubacivanjem metalnog novca; registarske blagajne; računala i oprema za obradu podataka; uređaji za gašenje požara.

10

Kirurški, medicinski, zubarski i veterinarski aparati i instrumenti, umjetni udovi, oči, zubi, ortopedski proizvodi; pribor za šivanje rana.

11

Instalacije za rasvjetu, grijanje, proizvodnju pare, kuhanje, hlađenje, sušenje, ventiliranje, distribuciju vode i sanitarne instalacije. 12 Vozila; uređaji za kretanje po zemlji, zraku ili po vodi.

14

Plemeniti metali i njihove legure i proizvodi izrađeni od tih metala ili obloženi tim metalima, koji nisu obuhvaćeni drugim klasama; nakit, bižuterija, drago kamenje; satovi i kronometrički instrumenti.

15

Muzički instrumenti.

16

Papir, karton i proizvodi od tih materijala, koji nisu obuhvaćeni drugim klasama, izuzev onih za optičke, fotografske i kinematografske svrhe, tiskarski proizvodi, novine i periodički časopisi, knjige; proizvodi za uvezivanje knjiga; ljepila; slikarski pribor, kistovi; pisači strojevi, uredski pribor (s izuzetkom namještaja); oprema za nastavu i obuku (s izuzetkom aparata); tiskarska slova; klišeji.

19

Nemetalni građevinski materijali; krute nemetalne cijevi za gradnju; asfalt i bitumen (smola); nemetalne prenosive konstrukcije; nemetalni spomenici.

20

Namještaj, stakla (ogledala), okviri; proizvodi koji nisu obuhvaćeni drugim klasama, od drveta, pluta, trske, rogoza, vrbovog pruća, roga, kostiju, slonovače, kitove kosti, kornjačevine, ambre, sedefa, morske zgure, nadomjesci svih tih materijala ili od plastičnih masa.

2017-12-09

BAZR96539

1-2/2000

09

Aparati i instrumenti znanstveni, pomorski, geodetski, električni (uključivo bežične telegrafije), fotografski, kinematografski, optički, za vaganje, mjerenje, signalizaciju, kontrolu (inspekciju), spašavanje i nastavu, automatski uređaji koji se pokreću ubacivanjem metalnog novca ili žetona, strojevi za registriranje govora, registar blagajne, strojevi za računanje, aparati za gašenje požara.

16

Papir i predmeti od papira, karton i predmeti od kartona, tiskane stvari, novine i časopisi, knjige, knjigovezački materijal, fotografije, papirna roba, ljepljiva /za papirnu robu/, materijal za umjetnike, kistovi, strojevi za pisanje i kancelarijski pribor (osim namještaja), materijal za nastavu ili obuku (osim aparata), tiskarska slova, klišeji.

35

Oglasna i poslovna saopćenja, vijesti.

38

Usluge putem radija i televizije.

41

Nastavni i zabavni programi.

2016-04-18

BAZR96662

3-4/2001

03, 05

2017-12-30

BAZR96726

1-2/2000

30

Biskvit, kruh, keksi, kolači, čokolada, kava, zamjena kave, čaj, sendviči, senf, deserti od žita, pite, začini, šećer.

35

Reklamiranje prehrambenih specijaliteta i upravljanje organiziranjem i rada restorana.

42

Inženjering usluge.

43

Nabavka i pakiranje hrane i pića za odnošenje iz restorana, ustanova i objekata.

2018-01-05

BAZR96777

3/2000

01, 05

2017-12-09

BAZR96788

3/2000

02

2017-12-30

BAZR96859

3/2000

05

2017-08-05

BAZR96917

3/2000

05

2018-11-25

BAZR96964

4/2000

03

2018-10-14

BAZR96966

4/2000

03

2018-10-14

BAZR96969

4/2000

03

2018-10-14

BAZR96996

4/2000

05

2018-06-07

BAZR961010
4/2000
12
2018-11-10

BAZR961267
1/2001
10, 37, 42
2017-12-21

BAZR961011
4/2000
12
2018-11-10

BAZR961269
1/2001
09
2017-05-25

BAZR961017
3/2000
09, 10
2018-10-14

BAZR961280
2/2001
25
2018-02-16

BAZR961029
2/2001
33
2018-11-25

BAZR961287
2/2001
05
2018-06-25

BAZR961041
4/2000
05
2018-02-27

BAZR961296
2/2001
05
2018-06-25

BAZR961068
4/2000
33
2018-04-15

BAZR961320
2/2001
01, 02, 03, 04, 06, 07, 08, 09, 10, 11, 12, 14,
16, 17, 21, 28
2017-11-20

BAZR961112
4/2000
33
2018-04-05

BAZR961337
1/2002
03, 21
2017-08-25

BAZR961134
4/2000
05
2018-04-25

BAZR961339
1/2002
03, 05, 21
2018-06-27

BAZR961136
4/2000
05
2018-06-25

BAZR971368
2/2001
29, 30
2018-07-20

BAZR961150
1/2001
05
2018-03-26

BAZR971453
3-4/2001
09
2016-11-10

BAZR971541
1/2002
05
2018-09-05

BAZR971547
1/2002
05
2018-09-05

BAZR971558
1/2002
05
2018-01-15

BAZR971571
1/2002
01, 05
2018-01-23

BAZR971573
1/2002
05
2018-01-27

BAZR971576
1/2002
05
2018-04-20

BAZR971577
1/2002
05
2018-12-15

BAZR971583
1/2002
05
2018-06-25

BAZR971584
1/2002
05
2018-06-25

BAZR971615
1/2002
05
2018-10-10

BAZR971621
1/2002
05
2018-09-05

BAZR971635
1/2002
30
2018-09-05

BAZR971642
1/2002
30
2018-06-10

BAZR971647
1/2002
30
2018-10-14

BAZR971649
1/2002
05, 30
2018-12-05

BAZR971656
1/2002
05
2018-03-02

BAZR971665
1/2002
05
2018-01-15

BAZR971666
1/2002
05
2018-04-25

BAZR971668
1/2002
05
2018-11-01

BAZR971670
1/2002
05
2018-04-25

BAZR971717
1/2002
23, 24, 25
2018-04-15

BAZR971736
1/2002
43
Usluge uključujući organiziranje i rezervacije godišnjih odmora u hotelima i drugom smještaju.
2017-12-21

BAZR971761
1/2002
25
2018-11-22

BAZR971902
1/2002
12
2018-03-25

BAZR971955
1/2002
16
Hartije i proizvodi od hartije, karton i proizvodi od kartona koji nisu obuhvaćeni drugim klasama, štampane stvari, novine i časopisi, knjige, knjigovezački materijal, fotografije, kancelarijski materijal, ljepila (za kancelarijski materijal), materije za umjetnike, kičice, mašine za pisanje i kancelarijski pribor (izuzev namještaja), materijal za nastavu ili obuku (izuzev aparata), štamparska slova, klišeji.
2017-05-25

BAZR971956
1/2002
03, 08, 15, 20, 21, 22, 24, 34
2017-12-09

BAZR971960
2/2002
04
2018-10-14

BAZR971961
2/2002
04
2018-10-14

BAZR971962
2/2002
04
2018-10-14

BAZR971963
2/2002
04
2018-06-27

BAZR971964
2/2002
04
2018-11-22

BAZR971966
2/2002
04
2018-06-27

BAZR971967
2/2002
04
2018-10-14

BAZR971970
2/2002
04
2018-06-27

BAZR971974
2/2002
04
2018-06-27

BAZR971976
2/2002
04
2018-06-27

BAZR971979
2/2002
04
2018-10-14

BAZR971989
1/2002
01, 05, 30
2017-12-21

BAZR972026
1/2002
09, 10, 11
2017-04-21

BAZR972035
2/2002
05, 29, 30, 31
2018-06-25

BAZR972042
2/2002
05
2018-09-05

BAZR972086
1/2002
18, 28
2018-04-05

BAZR972097
2/2002
01, 17, 18, 22, 23, 24, 25
2018-02-05

BAZR972152
1/2002
12
2018-07-20

BAZR972166
2/2002
05
2018-09-15

BAZR972185
2/2002
03
2018-04-15

BAZR972188
1/2002
07, 09, 12
2018-02-15

BAZR972214
2/2002
05
2018-04-10

BAZR972220
2/2002
05
2018-08-26

BAZR972235
2/2002
04, 06, 07, 08, 09, 11, 12, 14, 16, 20, 21, 22,
23, 25, 26, 28
2017-12-30

BAZR972266
1/2002
16, 20, 28
2018-10-20

BAZR972281
1/2002
31
2018-06-27

BAZR972296
2/2002
03, 05, 10, 30
2018-06-27

BAZR972297
2/2002
03, 05, 10, 30
2018-06-27

BAZR972298
2/2002
03, 05, 10, 30
2018-06-27

BAZR972528
2/2002
10
2018-02-05

BAZR972301
1/2002
03, 05, 10, 30
2018-06-27

BAZR972529
2/2002
10,17,22,24
2018-02-05

BAZR972332
1/2002
05
2017-09-05

BAZR972532
1/2002
05
2018-09-15

BAZR972350
2/2002
01
2017-03-05

BAZR972575
2/2002
34
2017-07-22

BAZR972399
1/2002
05, 33
2018-12-06

BAZR972599
2/2002
09
2018-02-05

BAZR972418
1/2002
05
2018-11-11

BAZR972630
1/2002
03, 08, 21
2017-09-17

BAZR972457
2/2002
05
2018-03-22

BAZR972636
1/2002
05
2018-09-15

BAZR972478
1/2002
07
2017-12-21

BAZR972650
1/2002
05
2018-09-15

BAZR972492
2/2002
16
2017-06-05

BAZR972707
2/2002
09
2017-12-13

BAZR972507
1/2002
01
2018-04-24

BAZR972757
2/2002
05
2018-02-27

BAZR972774
1/2002
34
2018-11-22

BAZR972776
2/2002
09, 16
2017-06-05

BAZR972777
2/2002
09, 16
2017-06-05

BAZR972781
1/2002
34
2018-11-14

BAZR972784
1/2002
34
2018-10-10

BAZR972797
1/2002
34
2018-09-15

BAZR972800
3-4/2001
34
2018-11-20

BAZR972813
2/2002
09, 41
2017-12-09

BAZR972823
2/2002
07, 12
2017-12-21

BAZR972833
2/2002
09
2017-12-21

BAZR972842
2/2002
09, 42
2018-11-09

BAZR972861
2/2002
03
2018-07-20

BAZR972863
2/2002
06, 17, 19
2017-12-21

BAZR982898
2/2002
16
2017-12-30

BAZR982910
2/2002
05
2018-10-10

BAZR982923
2/2002
05
2018-10-10

BAZR982931
2/2002
05
2018-04-20

BAZR982955
2/2002
05
2018-11-01

BAZR982957
2/2002
05
2018-03-22

BAZR982960
2/2002
05
2018-12-09

BAZR982989

2/2002

05

2018-06-25

BAZR983007

2/2002

05

2018-07-25

BAZR983012

2/2002

05

2018-04-25

BAZR983013

2/2002

05

2018-07-05

BAZR983051

2/2002

05, 10

2018-02-15

BAZR983076

1-2/1999

34

2018-11-20

BAZR983138

2/2002

09

2018-02-15

BAZR983232

2/2002

05

2017-03-25

BAZR983233

2/2002

05

2017-06-05

BAZR983266

2/2002

34

2018-02-18

PRESTANAK PRAVA NA ŽIG

ZR018

1/1998

SHARP KABUSHIKI KAISHA

22-22 Nagaike-cho, Abeno-ku, Osaka, JP

COMPET

09

BAZR96359

1-2/1999

American-Cigarette Company (Overseas)
Limited

Zählerweg 4, 6300 Zug, CH



34

BAZR96366

2/2001

British American Tobacco (Germany) GmbH

Alsterufer 4, 20354 Hamburg, DE



34

BAZR96672

4/2000

BRITISH AMERICAN TOBACCO (BRANDS)
INC.

1209 Orange Street, Wilmington, Delaware

19801, US



34

BAZR96866

3/2000

BRITISH AMERICAN TOBACCO (BRANDS)
INC.

1209 Orange Street, Wilmington, Delaware
19801, US



34

BAZR961121

4/2000

LEK, tovarna farmacevtskih in kemičnih
izdelkov, d.d.

Verovškova 57, 1107 Ljubljana, SI

COFFALGIN

05

BAZR971774

2/2002

Carrier Commercial Refrigeration, Inc.

9300 Harris Corner Parkway, Charlotte, North
Carolina 28269, US

TYLER

11, 20

BAZR971826

1/2002

FMC CORPORATION

100 West Tenth Street, Wilmington, Delaware
19801, US

BRIGADE

05

BAZR971926

2/2002

BASF Agro B.V., Arnhem (NL),
Zweigniederlassung Wädenswil

Steinacherstrasse 101, CH-8804 Au, CH

STOMP

05

BAZR971930

2/2002

BASF Agro B.V., Arnhem (NL),
Zweigniederlassung Wädenswil

Steinacherstrasse 101, CH-8804 Au, CH

AVENGE

05

BAZR972249

2/2002

KRKA, tovarna zdravil, d.d., Novo mesto
Šmarješka cesta 6, 8501 Novo mesto, SI

ORACEF

05

BAZR983074

2/2002

KYOWA HAKKO KOGYO CO., LTD.

No. 6-1 1-chome, Ohte-machi, Chiyoda-ku,
Tokyo, JP

WMP KYOWA

29, 30

LISTE ZASTUPNIKA REGISTROVANIH KOD INSTITUTA ZA INTELEKTUALNO VLASNIŠTVO BOSNE I HERCEGOVINE

THE LISTS OF BOSNIAN AND HERZEGOVINIAN INDUSTRIAL PROPERTY REPRESENTATIVES

PATENTNI ZASTUPNICI / PATENT ATTORNEYS

Ovlašteni za zastupanje u postupcima sticanja i održavanja prava na patente, industrijski dizajn, žigove i geografske oznake / Authorised for representation parties to proceedings relating to the acquisition and maintenance of patents, industrial designs, trademarks and geographical indications and other requests concerning those rights

NEDIM KRILIĆ

dipl. pravnik / B.A. Degree of Law

Avde Smajlovića 35

71000 SARAJEVO

tel: ++387 33 22 13 43

fax: ++387 33 22 13 43

GSM: ++387 61 13 43 52

E-mail: krilic@bih.net.ba

Jezik za korespondenciju / Language for communication:

Engleski/English

DRAGAN MIĆUNOVIĆ

advokat / Attorney at Law

Branilaca Sarajeva br. 10

71000 SARAJEVO

tel: ++387 33 20 15 31

fax: ++387 33 20 15 31

GSM: ++387 61 26 74 25

E-mail: skako@bih.net.ba

Jezik za korespondenciju / Language for communication:

Engleski/English

RIZAH PAŠALIĆ

advokat / Attorney at Law

Ferhadija 13

71000 SARAJEVO

tel: ++387 33 21 38 46

fax: ++387 33 20 43 90

E-mail: rizah@pasalic.com

WWW: <http://www.pasalic.com>

Jezik za korespondenciju / Language for communication:

Francuski/French

INJA PAŠALIĆ

advokat / Attorney at Law

Ferhadija 13

71000 SARAJEVO

tel: ++387 33 21 38 46

fax: ++387 33 20 43 90

E-mail: inja@pasalic.com

WWW: <http://www.pasalic.com>

Jezik za korespondenciju / Language for communication:

Engleski/English - Njemački/German

Dr DIANA PROTIĆ-TKALČIĆ

Koševo 36

71000 SARAJEVO

tel: ++387 33 20 69 04

fax: ++387 33 44 41 40

E-mail: dprotic@utic.net.ba

Jezik za korespondenciju / Language for communication:

Engleski/English

“LINEA SUŠIĆ” d.o.o.

Hasan Smailbegović - direktor

dipl. pravnik / B.A. Degree of Law

Maršala Tita 30/IV

71000 SARAJEVO

tel: ++387 33 21 83 48

fax: ++387 33 20 75 17

GSM: ++387 61 13 95 02

E-mail: info@lineasusic.com // linsusic@bih.net.ba

WWW: <http://www.lineasusic.com>

Jezik za korespondenciju / Language for communication:

Francuski/French - Engleski/English

“STAM” d.o.o.

Mubera Trebinjac - direktor
Sarači 77
71000 SARAJEVO

tel: ++387 33 21 44 13

fax: ++387 33 66 80 31

E-mail: stam_doo@yahoo.com

Jezik za korespondenciju / Language for communication:

Engleski/English - Njemački/German

“INTELBIRO” d.o.o.

Ismet Galijašević - direktor
dipl. ing. mašinstva / B.Sc
M.H. Uskufije 3
71000 SARAJEVO

tel: ++387 33 21 32 09

fax: ++387 33 21 81 11

E-mail: postmaster@intelbiro.com

WWW: <http://www.intelbiro.com>

Jezik za korespondenciju / Language for communication:

Francuski/French - Engleski/English

DAMIR TKALČIĆ

Koševo 36
71000 SARAJEVO

tel: ++387 33 26 67 70

fax: ++387 33 26 67 71

E-mail: dtkalcic@bih.net.ba

Jezik za korespondenciju / Language for communication:

Engleski/English

MEHMED SPAHO

advokat / Attorney at Law
Muhameda Kantardžića 3/IV
71000 SARAJEVO

tel: +387 33 55 77 11

fax: +387 33 55 77 12

E-mail: m.spaho@attorney-spaho.ba

Jezik za korespondenciju / Language for communication:

Engleski/English

“ACTINNOVA” d.o.o.

Adi Krdžalić
dipl. pravnik / B.A. Degree of Law
Maršala Tita 30/IV
71000 SARAJEVO

tel: ++387 33 21 83 47 / ++387 33 20 65 62

fax: ++387 33 21 83 47

GSM: ++387 61 13 95 03

E-mail: info@actinnova.com

WWW: www.actinnova.com

Jezik za korespondenciju / Language for communication:

Engleski/English - Njemački/German - Francuski/French

“SD PETOSEVIC” d.o.o.

Branilaca Sarajeva br. 41
71000 SARAJEVO

tel: + 387 33 207 117

fax: + 387 33 553 091

E-mail: sarajevo@petosevic.com

Jezik za korespondenciju / Language for communication:

Engleski/English

ZASTUPNICI ZA INDUSTRIJSKI DIZAJN I ŽIGOVE / INDUSTRIAL DESIGN AND TRADEMAKS ATTORNEYS

Ovlašteni za zastupanje u postupcima sticanja i održavanja prava na industrijski dizajn, žigove i geografske oznake /
Authorised for representation parties to proceedings relating to the acquisition and maintenance of industrial designs, trademarks and geographical indications and other requests concerning those rights

IGOR SJERIKOV

advokat / Attorney at Law

Ul. V. Platona 3/I

78000 Banja Luka

tel: ++387 51 21 55 54 / ++387 51 21 54 68

fax: ++387 51 21 54 68

E-mail: advokati.sjerikov-maric@blic.net

Jezik za korespondenciju / Language for communication:

Engleski/English

GORAN N. MARIĆ

advokat / Attorney at Law

Ul. Vladike Platona 3/I

78000 Banja Luka

tel: ++387 51 21 55 54/ ++387 51 21 54 68

fax: ++387 51 21 54 68

E-mail: advokati.sjerikov-maric@blic.net

Jezik za korespondenciju / Language for communication:

Engleski/English

NEDŽIDA SALIHOVIĆ

advokat / Attorney at Law

Fra Anđela Zvizdovića 1

71000 SARAJEVO

tel: ++387 33 29 52 36

fax: ++387 33 29 52 42

GSM: ++387 61 195126

E-mail: salihovic-whalen@weisstessbach.com

WWW: www.weisstessbach.com

Jezik za korespondenciju / Language for communication:

Engleski/English - Njemački/German

VINKA GUTIĆ

advokat / Attorney at Law

Ul. Mehmedalije Maka Dizdara b.b.

75300 LUKAVAC

tel: ++387 35 55 54 15

fax: ++387 35 55 54 15

GSM: ++387 61 16 46 88

E-mail: vinka@bih.net.ba

Jezik za korespondenciju / Language for communication:

Engleski/English

EMIR KOVAČEVIĆ

advokat / Attorney at Law

Skenderija br. 54

71000 SARAJEVO

tel: +387 33 21 61 60

fax: +387 33 55 23 50

GSM: +061 20 52 70

E-mail: emir.k@lol.ba

WWW: www.emirkovacevic.ba

Jezik za korespondenciju / Language for communication:

Engleski/English, Arapski/Arabic, Perzijski/Persian

AMILA ETEROVIĆ

advokat / Attorney at Law

ul. Pruščakova 13

71000 SARAJEVO

tel: ++387 33 21 54 30

fax: ++387 33 21 54 30

GSM: +387 61 14 16 68

E-mail: amila@aketerovic.com

WWW: www.aketerovic.com

Jezik za korespondenciju / Language for communication:

Engleski/English, Njemački/German, Italijanski/Italian

BRANKO V. MARIĆ

advokat / Attorney at Law

Mehmeda Spahe 24

71000 SARAJEVO

tel: +387 33 71 60 30

fax: +387 33 71 60 36

E-mail: maric.b@bih.net.ba

Jezik za korespondenciju / Language for communication:

Engleski/English, Njemački/German, Italijanski/Italian, Francuski/French

ELMEDIN SERDAREVIĆ

advokat / Attorney at Law

Petrakijina br. 3/I

71000 SARAJEVO

tel: +387 33 553 911

fax: +387 33 553 910

GSM: +387 61 144 607

Jezik za korespondenciju / Language for communication:

Engleski/English

“ŽIVKO MIJATOVIĆ & PARTNERS” d.o.o.

Sarajevo

M.H. Uskufije 3

71000 SARAJEVO

tel: +387 33 213 209

fax: +387 33 218 111

Jezik za korespondenciju / Language for communication:

Engleski/English, Španski/Spanish

KEMAL AVDIĆ

advokat / Attorney at Law

“Zanatsko-tržni centar II.”

75350 Srebrenik

tel: +387 35 64 41 91

fax: +387 35 64 41 91

GSM: +387 61 14 82 24

E-mail: kemal.a@bih.net.ba

Jezik za korespondenciju / Language for communication:

Engleski/English

EDIN ŠAČIĆ

advokat / Attorney at Law

Ferhadija 13

71000 SARAJEVO

tel: ++387 33 21 38 46

fax: ++387 33 20 43 90

E-mail: info@pasalic.ba

WWW: www.pasalic.ba

Jezik za korespondenciju / Language for communication:

KERIM KARABDIĆ

advokat / Attorney at Law

Bravadžiluk 8

71000 SARAJEVO

tel: +387 33 531 500

fax: +387 33 531 500

E-mail: karabdic@bih.net.ba

WWW: www.karabdic.ba

Jezik za korespondenciju / Language for communication:

Engleski/English, Njemački/German

2008-06-30 KAPETANOVIĆ

advokat / Attorney at Law

Fra Anđela Zvizdovića 1/X

71000 SARAJEVO

tel: ++387 33 29 65 56

fax: ++387 33 29 52 42

GSM: ++387 61 19 22 32

Jezik za korespondenciju / Language for communication:

Engleski/English

EDISA PEŠTEK

advokat / Attorney at Law

Fra Anđela Zvizdovića 1

71000 SARAJEVO

tel: ++387 33 29 65 55

fax: ++387 33 29 52 42

GSM: ++387 61 20 04 11

Jezik za korespondenciju / Language for communication:

Engleski/English, Italijanski/Italian

=====

WEB: www.ipr.gov.ba; e-mail: info@ipr.gov.ba

Sjedište: 88000 Mostar, Kralja Petra Krešimira IV/8a; e-mail: mostar@ipr.gov.ba; Fax: +387 36 31 84 20;

Tel: Protokol +387 36 33 43 81; Ured direktora i zamjenika direktora +387 36 33 43 82 (Mostar); +387 33 52 18 48 (Sarajevo)

Ispostava Sarajevo: 71000 Sarajevo, Hamdije Cemerlica 2/7; e-mail: sarajevo@ipr.gov.ba; Fax: +387 33 65 27 57; Tel: Protokol +387 33 65 27 65;

Odjeljenja: Nacionalni žig +387 33 65 27 98; Medunarodni žig, Patenti, Industrijski dizajn +387 33 61 80 95

=====

WEB: www.ipr.gov.ba; e-mail: info@ipr.gov.ba

Head Office: 88000 Mostar, Kralja Petra Kresimira IV/8a; e-mail: mostar@ipr.gov.ba; Fax: 036 31 84 20;

Tel: Protocol +387 36 33 43 81; Director and Deputy Director Office +387 36 33 43 82 (Mostar); +387 33 52 18 48 (Sarajevo)

Branch Office: 71000 Sarajevo, Hamdije Cemerlica 2/7; e-mail: sarajevo@ipr.gov.ba; Fax: +387 33 65 27 57; Tel: Protocol +387 33 65 27 65;

Units: National Trademark +387 33 65 27 98; International Trademark, Patents, Industrial Design +387 33 61 80 95

UDRUGE ZA KOLEKTIVNO OSTVARIVANJE AUTORSKOG PRAVA I SRODNIH PRAVA

"Sine Qua Non"

Agencija za zastupanje i zaštitu autorskih prava d.o.o.
Ulica Branilaca Sarajeva 47
71000 Sarajevo
Tel: 033 251 600
Fax: 033251 601
E-mail: sgn@bih.net.ba

Vrsta prava:

1. Prava autora na osnovu punomoći autora, punomoći organizacije autora ili drugih nosioca autorskih prava;
2. Prava umjetnika izvodjača na osnovu punomoći umjetnika izvodjača, organizacija umjetnika izvodjača ili drugog nosioca umjetnika izvodjača.

"Uzus" Sarajevo

Udruga nezavisnih muzičkih autora, izvođača, aranžera i javnih ličnosti Bosne i Hercegovine
Ulica Koševo 10
71000 Sarajevo
Tel/Fax: 033 219 516
E-mail: uzus@bih.net.ba

Vrsta prava:

Prava umjetnika izvođača na osnovu punomoći umjetnika izvođača, organizacija umjetnika izvođača ili drugog nosioca prava umjetnika izvođača

U.G. "Kvantum" Bijeljina

Udruženje za zaštitu diskografskih prava
Ulica Loznička 5
55000 Bijeljina
Tel: 055 201 082

Vrsta prava:

Prava proizvođača fonograma na osnovu punomoći nosilaca prava

"ELTA- KABEL" d.o.o.

Ulica Svetog Save br. 26
53000 Doboj
Tel/Fax: 053 222 515
E-mail: elta@teol.net

Vrsta prava:

1. Prava autora na osnovu punomoći autora, punomoći organizacije autora ili drugih nosioca autorskih prava
2. Prava radiodifuznih organizacija

STATISTIKA

STATISTICS

BROJ PRIJAVA PATENATA PRIJAVLJENIH DIREKTNO INSTITUTU DO 05 JULA 2008. GODINE

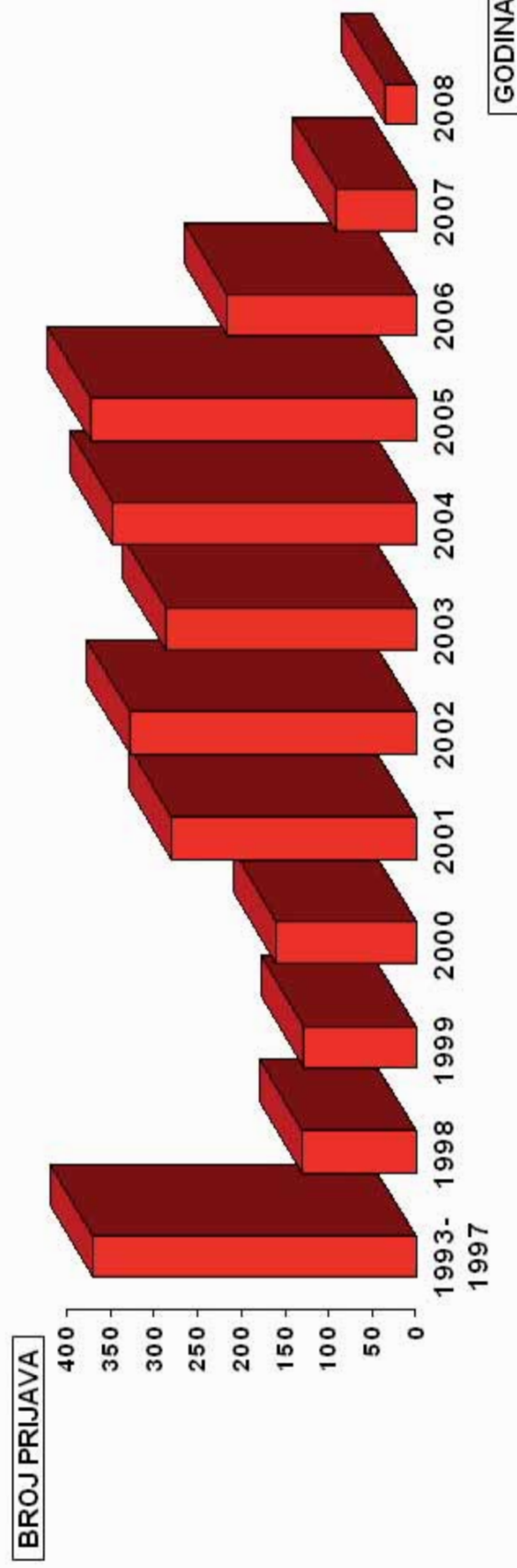

Godina	1993 - 1997	1998	1999	2000	2001	2002	2003	2004	2005	2006	2007	2008	Ukupno
Ukupno prijava	371	130	128	161	281	327	287	347	373	217	92	36	2750

BROJ PRIJAVA INDUSTRIJSKOG DIZAJNA PRIJAVLJENIH DIREKTNO INSTITUTU DO 05 JULA 2008. GODINE

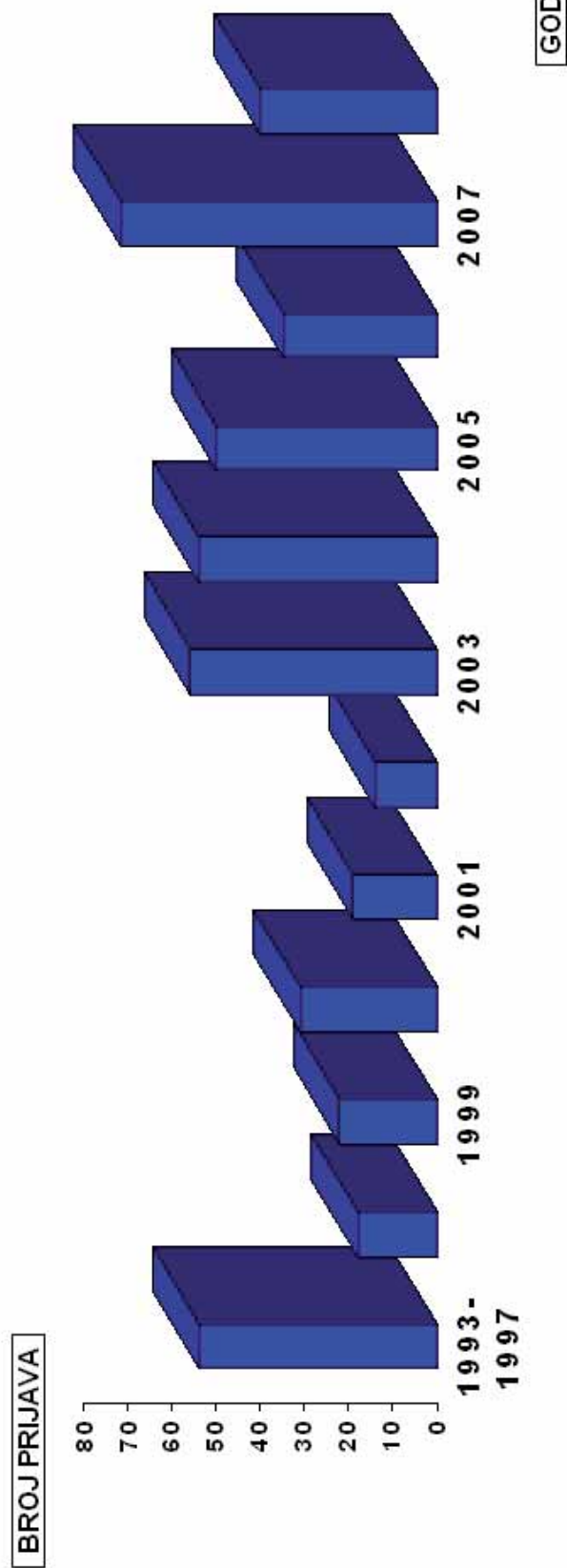

Godina	1993 - 1997	1998	1999	2000	2001	2002	2003	2004	2005	2006	2007	2008	UKUPNO
Ukupno prijava	54	18	22	31	19	14	56	54	50	35	72	40	465

BROJ PRIJAVA ŽIGOVA PRIJAVLJENIH DIREKTNO INSTITUTU DO 05 JULA 2008. GODINE

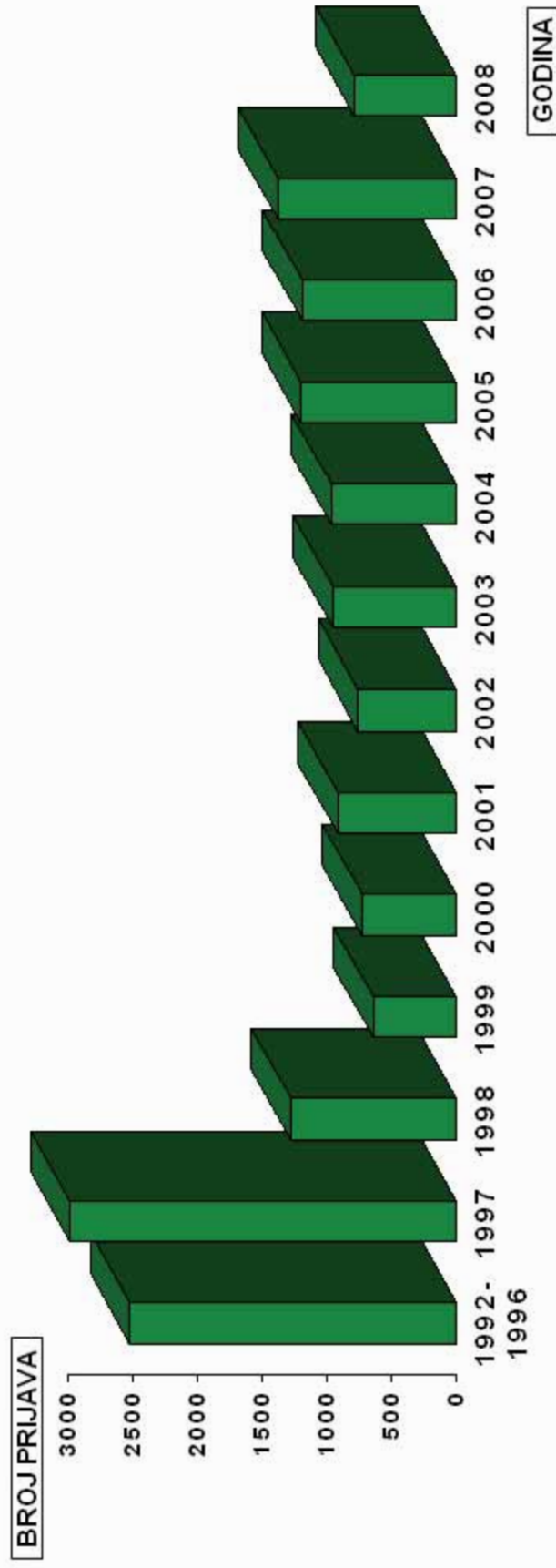

Godina	1992 - 1996	1997	1998	1999	2000	2001	2002	2003	2004	2005	2006	2007	2008	Ukupno
Ukupno prijava	2516	2978	1278	636	733	917	754	950	967	1197	1190	1375	788	16279

Ukoliko želite godišnju pretplatu za **GLASNIKA INTELEKTUALNOG VLASNIŠTVA** po cijeni od 60 KM, molimo Vas da izvršite uplatu na:

JRT Trezor BiH - Institut za intelektualno vlasništvo Bosne i Hercegovine

broj: **1610000010750812**

Vrsta prihoda: **734111**

Budžetska organizacija: **0804999**

sa naznakom „**PRETPLATA ZA GIV - 2008**”

Molimo Vas da po izvršenoj uplati dostavite dokaz na:

Institut za intelektualno vlasništvo Bosne i Hercegovine, Ispostava Sarajevo

Hamdije Ćemerlića 2/7

71000 Sarajevo

Bosna i Hercegovina

Pojedinačni primjerak **GLASNIKA INTELEKTUALNOG VLASNIŠTVA** možete nabaviti po cijeni od 15 KM tako što ćete izvršiti uplatu na:

JRT Trezor BiH - Institut za intelektualno vlasništvo Bosne i Hercegovine

broj: **1610000010750812**

Vrsta prihoda: **734111**

Budžetska organizacija: **0804999**

sa naznakom „**GIV – /upišite broj Glasnika koji želite da kupite/**”

Molimo Vas da po izvršenoj uplati dostavite dokaz na:

Institut za intelektualno vlasništvo Bosne i Hercegovine, Ispostava Sarajevo

Hamdije Ćemerlića 2/7

71000 Sarajevo

Bosna i Hercegovina

